

**ISTRUZIONI D'USO**  
**OPERATING INSTRUCTIONS**  
**MODE D'EMPLOI**  
**GEBRAUCHSANWEISUNG**  
**INSTRUCCIONES DE USO**

**VARMA** **TEC**<sup>®</sup>  
special heating equipment



*Modello depositato  
Registered model*

# **VARMA TOP IRK**

**IPX5 (Brevetto registrato / Star Progetti Patent)**  
**COD. V110/15 (1500 Watt)**



**MODELLO REGISTRATO/ REGISTERED MODEL**

**RISCALDATORE ELETTRICO A INFRAROSSI NON TEME PIOGGIA E SPRUZZI D'ACQUA**  
*ELECTRIC INFRARED HEATER PROTECTED AGAINST RAIN AND WATER SPRAY*  
**RECHAUFFEUR ELECTRIQUE A INFRA-ROUGES PROTEGE CONTRE LA PLUIE ET LES ECLABOUSSURES**  
*CALENTADOR ELÉCTRICO INFRARROJO CON PROTECCIÓN CONTRA LLUVIA Y ROCÍO DE AGUA*  
**ELEKTRISCHES INFRAROT-HEIZGERÄT, GESCHÜTZT GEGEN REGEN UND PRITZWASSER**

#### **Informazione importante per lo smaltimento ambientalmente compatibile**

**IN ALCUNI PAESI DELL'UNIONE EUROPEA QUESTO PRODOTTO NON RICADE NEL CAMPO DI APPLICAZIONE DELLA LEGGE NAZIONALE DI RECEPIMENTO DELLA DIRETTIVA RAEE E QUINDI NON È IN ESSI VIGENTE ALCUN OBBLIGO DI RACCOLTA DIFFERENZIATA A FINE VITA.**

Questo prodotto è conforme alla Direttiva EU2002/96/EC. Il simbolo del bidone barrato riportato sull'apparecchio indica che il prodotto, alla fine della propria vita utile, dovendo essere trattato separatamente dai rifiuti domestici, deve essere conferito in un centro di raccolta differenziata per apparecchiature elettriche ed elettroniche oppure riconsegnato al rivenditore al momento dell'acquisto di una nuova apparecchiatura equivalente. L'utente è responsabile del conferimento dell'apparecchio a fine vita alle appropriate strutture di raccolta, pena le sanzioni previste dalla vigente legislazione sui rifiuti. L'adeguata raccolta differenziata per l'avvio successivo dell'apparecchio dismesso al riciclaggio, al trattamento e allo smaltimento ambientalmente compatibile contribuisce ad evitare possibili effetti negativi sull'ambiente e sulla salute e favorisce il riciclo dei materiali di cui è composto il prodotto. Per informazioni più dettagliate inerenti i sistemi di raccolta disponibili, rivolgersi al servizio locale di smaltimento rifiuti o al negozio in cui è stato effettuato l'acquisto. I produttori e gli importatori ottemperano alla loro responsabilità per il riciclaggio, il trattamento e lo smaltimento ambientalmente compatibile sia direttamente sia partecipando ad un sistema collettivo.

#### **Important information for environmentally friendly disposal**

**IN SOME EU COUNTRIES THIS PRODUCT DOES NOT FALL INTO THE SCOPE OF APPLICATION OF THE ITALIAN DOMESTIC LAW ACKNOWLEDGING THE RAEE DIRECTIVE AND THEREFORE THERE IS NO OBLIGATION IN FORCE TO SEPARATE MATERIALS AT THE END OF THEIR USEFUL LIFE.**

This product complies with Directive ED2002/96/EC. The symbol of a dustbin with a cross, which is shown on the appliance, indicates that the product, because it must be treated separately from household waste, must be taken, at the end of its useful life, to a collection centre for electrical and electronic equipment or redelivered to the retailer on purchase of a new equivalent appliance. The user is responsible for delivering the appliance to the appropriate collection structure at the end of its life, on penalty of the measures provided for by current legislation on waste. The proper separate collection for subsequent transfer of the appliance for recycling, treatment and environmentally friendly disposal contributes to avoiding any possible harmful effects on the environment and health and promotes recycling of the materials that make up the product. For more detailed information on the available collection systems, contact the local refuse disposal service or the shop where the purchase was made. The producers and importers meet their responsibilities for recycling, treatment and environmentally friendly disposal either directly or through participating in a collective system.

#### **Information importante pour une élimination compatible avec l'environnement.**

**DANS CERTAINS PAYS DE L'UNION EUROPEENNE, CE PRODUIT NE TOMBE PAS SOUS LE COUP DE L'APPLICATION DE LA LOI NATIONALE D'ACCEPTATION DE LA DIRECTIVE RAEE ET N'EST DONC SOUMIS A AUCUNE OBLIGATION DE TRI SELECTIF EN FIN DE VIE.**

Ce produit est conforme à la Directive EU2002/96/EC. Le symbole de la poubelle barrée reporté sur l'appareil indique que le produit, arrivé en fin de vie, doit faire l'objet d'un traitement spécial et doit donc être confié à un centre de tri pour appareillages électriques et électroniques, ou bien ramené au vendeur à l'achat d'un nouvel appareil équivalent. L'utilisateur est responsable du transfert de l'appareil en fin de vie aux structures de tri appropriées, sous peine des sanctions prévues par la législation en vigueur sur les déchets. Le tri prévu pour l'envoi de l'appareil démantelé à la phase de recyclage, de traitement et d'élimination compatible avec l'environnement contribue à éviter d'éventuels effets négatifs sur l'environnement et sur la santé et favorise le recyclage des matériaux dont le produit se compose. Pour des informations plus détaillées concernant les systèmes de collecte disponibles, s'adresser au service local d'élimination des déchets ou au magasin où l'achat a été effectué. Les producteurs et les importateurs assument leurs responsabilités quant au recyclage, au traitement et à l'élimination compatible avec l'environnement soit directement, soit en participant à un système collectif.

#### **Wichtiger Hinweis für die umweltverträgliche Entsorgung**

**IN EINIGEN LÄNDERN DER EUROPÄISCHEN UNION FÄLLT DIESES GERÄT NICHT IN DEN ANWENDUNGSBEREICH DES NATIONALEN GESETZES FÜR DIE UMSETZUNG DER WEEE-RICHTLINIE UND DORT BESTEHT DAHER KEINE PFLICHT ZUR MÜLLTRENNUNG AM ENDE DER LEBENSDAUER DES GERÄTS.**

Dieses Gerät erfüllt die EU-Richtlinie 2002/96/EG. Das auf dem Gerät enthaltene Symbol der durchkreuzten Mülltonne weist darauf hin, dass es am Ende seiner Lebensdauer vom Hausmüll getrennt zu entsorgen ist und daher zu einem Sammelzentrum für elektrische und elektronische Altgeräte gebracht oder im Moment des Kaufs eines neuen, gleichwertigen Geräts an den Händler zurückgegeben werden muss. Der Benutzer ist dafür verantwortlich, das Gerät am Ende seiner Lebensdauer einer geeigneten Sammelstelle zu übergeben, andernfalls riskiert er die von den gültigen Abfallentsorgungsbestimmungen vorgesehenen Sanktionen. Eine ordnungsgemäße Mülltrennung mit anschließender Zuführung des Altgeräts zur Wiederverwertung, Müllbehandlung und umweltverträglichen Entsorgung trägt dazu bei, mögliche negative Auswirkungen auf die Umwelt und die Gesundheit zu vermeiden und fördert die Wiederverwendung der Materialien, aus denen das Gerät besteht. Für nähere Informationen zu den zur Verfügung stehenden Sammelsystemen wenden Sie sich bitte an die örtliche Abfallentsorgungsbehörde oder an das Geschäft, in dem Sie das Gerät gekauft haben. Die Hersteller und Importeure kommen ihrer Verantwortung für die Wiederverwertung, Müllbehandlung und umweltverträgliche Entsorgung sowohl direkt als auch durch Teilnahme an einem kollektiven System nach.

#### **Información importante para el desecho ambiental compatible**

**EN ALGUNOS PAÍSES DE LA UNIÓN EUROPEA, EST PRODUCTO NO ENTRA EN EL CAMPO DE APLICACIÓN DE LA LEY NACIONAL DE ACEPTACIÓN DE LA DIRECTIVA RAEE Y, POR LO TANTO, EN DICHS PAÍSES NO HAY VIGENTE NINGUNA OBLIGACIÓN DE RECOGIDA SELECTIVA DE RESIDUOS DE APARATOS CUANDO TERMINA SU**

**VIDA ÚTIL. Este producto guarda conformidad con la Directiva EU2002/96/EC. El símbolo del recipiente con una cruz que se encuentra sobre el aparato indica que, a los fines de su propia vida útil, el producto se debe tratar en forma separada de los residuos domésticos y, por lo tanto, se debe entregar a un centro de recogida selectiva de aparatos eléctricos y electrónicos, o bien entregar al distribuidor en el momento de la adquisición de un nuevo aparato equivalente. El usuario es responsable de entregar el aparato cuando termina su vida útil a las estructuras de recogida apropiadas, bajo pena de aplicación de las sanciones previstas por las legislaciones vigentes sobre residuos. La adecuada recogida selectiva para la entrega sucesiva del aparato desechado para reciclado, tratamiento y eliminación ambientalmente compatible contribuye a evitar posibles efectos negativos en el ambiente y la salud, y favorece el reciclado de los materiales con los cuales está compuesto el producto. Para obtener información más detallada inherente a los sistemas de recogida disponibles, dirigirse al servicio local de eliminación de desechos o al negocio donde se ha realizado la compra. Los fabricantes y los importadores se ajustarán a su responsabilidad en cuanto al reciclado, el tratamiento y la eliminación ambientalmente compatible ya sea en forma directa o participando en un sistema colectivo.**



# ISTRUZIONI PER L'INSTALLAZIONE E L'USO



## **AVVERTENZE:**

- Questo apparecchio è costruito a regola d'arte: la sua durata ed affidabilità, elettrica e meccanica, saranno assicurate dall'adozione di corrette modalità di impiego e dall'effettuazione di una regolare manutenzione.
- Non usare questo prodotto per una funzione differente da quella esposta nel presente libretto.
- Dopo aver tolto il prodotto dall'imballo, assicurarsi della sua integrità; nel dubbio rivolgersi subito ad un Centro Assistenza Tecnica autorizzato.
- Non lasciare parti dell'imballo alla portata di bambini o persone diversamente abili.
- Non sedersi nè appoggiare oggetti sull'apparecchio
- L'uso di qualsiasi apparecchio elettrico comporta l'osservanza di alcune regole fondamentali, tra le quali: non toccarlo con mani bagnate o umide, non toccarlo a piedi nudi.
- Questo apparecchio non è da intendersi adatto all'uso da parte di persone (incluso bambini) con ridotte capacità fisiche, sensoriali o mentali, o prive di esperienza e conoscenza a meno che siano state supervisionate o istruite riguardo all'uso dell'apparecchio. ATTENZIONE: Questo apparecchio di riscaldamento non è dotato di un dispositivo di controllo della temperatura ambientale. Non utilizzare in stanze piccole quando queste sono occupate da persone non in grado di lasciare stanza da soli a meno che non siano sotto costante sorveglianza.
- L'apparecchio può essere utilizzato da bambini di età non inferiore a 8 anni e da persone con ridotte capacità fisiche, sensoriali o mentali, o prive di esperienza o della necessaria conoscenza, purché sotto sorveglianza oppure dopo che le stesse abbiano ricevuto istruzioni relative all'uso sicuro dell'apparecchio e alla comprensione dei pericoli ad esso inerenti.
- I bambini non devono giocare con l'apparecchio.
- La pulizia e la manutenzione destinata ad essere effettuata dall'utilizzatore non deve essere effettuata da bambini senza sorveglianza.
- I bambini di età inferiore ai 3 anni dovrebbero essere tenuti a distanza se non continuamente sorvegliati.
- I bambini di età compresa tra i 3 e gli 8 anni devono solamente accendere/spegnere l'apparecchio purché sia stato posto o installato nella sua normale posizione di funzionamento e che essi ricevano sorveglianza o istruzioni riguardanti l'utilizzo dell'apparecchio in sicurezza e ne capiscano i pericoli.

- I bambini di età compresa tra i 3 e gli 8 anni non devono inserire la spina, regolare o pulire l'apparecchio né eseguite la manutenzione a cura dell'utilizzatore.
- **ATTENZIONE – Alcune parti del presente prodotto possono diventare molto calde e provocare ustioni.**
- Bisogna prestare particolare attenzione laddove sono presenti bambini e persone vulnerabili.
- Le riparazioni elettriche di questi apparecchi devono essere eseguite da personale qualificato al fine di rispettare le norme in vigore.
- **Per evitare il surriscaldamento, non coprire il radiatore!**
- Se il cavo di alimentazione è danneggiato, deve essere sostituito dal costruttore o dal servizio d'assistenza tecnica o comunque da personale qualificato al fine di evitare un pericolo.
- In caso di dubbi sull'installazione, rivolgersi ad un tecnico autorizzato.
- Il riscaldatore non deve essere installato su uno scaffale.
- Non utilizzare l'apparecchio in presenza di sostanze o vapori infiammabili come alcool, insetticidi, benzina, ecc.
- Se si decide di eliminare definitivamente l'apparecchio spegnerne l'interruttore e scollegarlo dalla rete elettrica, riponendolo infine lontano da bambini o persone diversamente abili. Si raccomanda inoltre di renderlo inutilizzabile tagliandone il cavo di alimentazione.
- Non utilizzare l'apparecchio nelle immediate vicinanze di una vasca da bagno, di una doccia o di una piscina, ma attenersi sempre alle distanze di sicurezza prescritte dalle norme CEE-CEI.
- La temperatura dell'apparecchio, durante il suo funzionamento, è particolarmente elevata; evitare dunque il contatto delle superficie roventi con la pelle nuda. Prima di ogni intervento si raccomanda di spegnere il prodotto ed attendere per almeno 5 minuti
- Non apportare modifiche di alcun genere all'apparecchio.
- Prestare particolare attenzione nei casi di impiego in ambienti non presidiati.
- Ispezionare visivamente e periodicamente l'integrità del prodotto. In caso di imperfezioni evitarne l'utilizzo e contattare subito un Centro Assistenza Tecnica autorizzato.
- L'apparecchio non deve essere posto immediatamente sotto una presa di corrente fissa.
- L'apparecchio deve essere sempre installato in posizione orizzontale.
- Il prodotto deve essere correttamente collegato ad un impianto elettrico conforme alle normative vigenti e munito di efficace sistema di messa a terra. In caso di dubbi richiedere un controllo accurato da parte di personale professionalmente qualificato.
- L'installazione del prodotto deve essere effettuata, nel rispetto delle istruzioni riportate nel presente libretto, da personale professionalmente qualificato. L'errato montaggio e/o collegamento elettrico possono causare danni a persone, animali o cose, dei quali Star Progetti non potrà essere considerata responsabile.

- All'atto dell'istallazione prevedere un interruttore onnipolare, opportunamente dimensionato, con distanza tra i contatti uguale o superiore a 3 mm.
- Collegare il prodotto alla rete di alimentazione elettrica solo se tensione e portata dell'impianto sono adeguati ai suoi dati di targa e segnatamente alla sua potenza massima.
- Preliminarmente all'effettuazione di qualsiasi intervento di pulizia o manutenzione spegnere il prodotto e scollegarlo dalla rete elettrica aprendo l'interruttore dell'impianto.
- Se il prodotto cade o riceve forti colpi farlo verificare subito presso un Centro Assistenza Tecnica autorizzato.
- Durante gli interventi di manutenzione non toccare direttamente i bulbi ma agire unicamente sulle calotte terminali. Il bulbo viene danneggiato dal contatto con le mani nude; in questo caso la garanzia di copertura del prodotto decade.
- Nel caso di contatto accidentale con la superficie del bulbo con qualsiasi oggetto e/o mani, pulire quest'ultima immediatamente strofinandola con un panno inumidito di alcool denaturato.
- In caso di cattivo funzionamento e/o guasto spegnere l'apparecchio e rivolgersi subito ad un Centro Assistenza Tecnica autorizzato.
- Per l'eventuale riparazione esigere l'utilizzo di ricambi originali Star Progetti. In caso di danneggiamento del cavo, o della relativa spina, provvedere tempestivamente alla sostituzione, che dovrà essere eseguita presso un Centro Assistenza Tecnica autorizzato. **Utilizzare un cavo con caratteristiche T180.**
- Spegnere l'interruttore generale dell'impianto quando: a) si rileva un'anomalia di funzionamento; b) si decide di eseguire una manutenzione di pulizia esterna; c) si decide di non utilizzare per lunghi periodi l'apparecchio.
- Non coprire né ostruire l'apparecchio durante il funzionamento.
- Allo scopo di evitare il rischio di incendi non installare l'apparecchio con gli elementi radianti in prossimità o comunque orientati verso tendaggi, letti o altri oggetti o materiali facilmente combustibili; dovrà in ogni caso essere garantita una distanza minima adeguata ad evitare rischi di danni o innesco incendi.
- Non utilizzare l'apparecchio in abbinamento a programmatori, temporizzatori o altri dispositivi in grado di accenderlo automaticamente senza la presenza di un operatore.

# VARMA TOP IRK - 1500-Watt

## COD.V110/15 - IPX5 WATERPROOF

### NON TEME POGGIA E SPRUZZI D'ACQUA

**Prima di usare il prodotto leggere attentamente le istruzioni contenute nel presente libretto. Star Progetti non potrà essere ritenuta responsabile per eventuali danni a persone o cose causati dal mancato rispetto delle indicazioni di seguito elencate, la cui osservanza assicurerà invece la durata e l'affidabilità, elettrica e meccanica, dell'apparecchio. Conservare sempre questo libretto d'istruzioni.**

#### **DESCRIZIONE - IMPIEGO**

VARMA TOP IRK è un riscaldatore a raggi infrarossi estremamente versatile. Può essere utilizzato in diverse situazioni e soprattutto può essere un valido supporto calorico in tutte le vostre attività. Il suo calore è immediato e consuma poca energia elettrica, occupa poco spazio ma ha la caratteristica di riscaldare uno spazio molto ampio. VARMA TOP IRK è stato progettato e costruito con una buona tecnica ed assemblato con i migliori componenti conformi alle normative e/o certificati per la salvaguardia della sicurezza nell'impiego. L'apparecchio è stato progettato per uso esterno ed interno.

#### **1. DATI TECNICI**

Codice: V110/15 Potenza: 1500 Watt

Indice di protezione: IPX5 non teme pioggia e spruzzi d'acqua 220-240V 50/60Hz Classe I

#### **2. DOTAZIONI**

VARMA TOP IRK è dotato di: cavo completo di spina schuko lunghezza mt. 1,5 resistente ad una temperatura di 180°, aggancio a parete regolabile, aggancio per fissaggio sotto ombrelloni.

#### **3. FISSAGGIO A PARETE**

L'apparecchio non deve essere installato immediatamente sotto una presa di corrente. L'apparecchio deve avere una distanza minima di (vedi figura n. 3 di pag. 32):

- cm 30 dal soffitto

- cm 100 da pareti laterali

- altezza fissaggio cm 190-220

L'installazione a parete risulta il posizionamento ideale per ottenere il migliore risultato calorico con una inclinazione di 45 gradi e con l'apparecchio perfettamente in posizione orizzontale.

#### **4. INSTALLAZIONE SOTTO OMBRELLONE**

Per il fissaggio sotto ombrellone utilizzare esclusivamente l'accessorio in dotazione (vedi pagina 30).

1. Si raccomanda di non chiudere l'ombrellone con l'apparecchio ancora acceso o caldo.

2. In caso di rimozione dell'apparecchio dall'ombrellone, fare l'allacciamento con spina stagna.

3. Se l'apparecchio viene lasciato montato sotto l'ombrellone, assicurarsi che sia fissato in modo che nella chiusura dell'ombrellone la griglia dell'apparecchio non possa entrare in contatto con il telo dell'ombrellone, questo per evitare danneggiamenti.

#### **5. POSIZIONAMENTO**

1. Regolare il riflettore di VARMA TOP IRK nella direzione del fascio richiesto con l'installazione a parete. Si tratta normalmente di un'inclinazione di circa 45 gradi rispetto all'orizzonte.

2. Non installare mai VARMA TOP IRK su una superficie infiammabile, ne rivolgerlo verso una superficie infiammabile.

3. VARMA TOP IRK deve essere posto ad una distanza libera (linea visiva) non inferiore a Mt. 2.0 da oggetti come il cartone, tessuti, tende ecc. così pure in caso di vetrate. Se collocato in officine e garages, dove sono presenti vernici infiammabili o ombustibili, VARMA TOP IRK deve essere posto a una distanza non inferiore a Mt. 4.0 dalla fonte di pericolo.

4. In ambiente molto polverosi chiusi, VARMA TOP IRK non è indicato per non danneggiare il bulbo.

5. In caso di installazione all'interno di una stanza da bagno rispettare le distanze minime da docce e vasche da bagno, compatibilmente con quanto previsto dalle normative vigenti CEE-CEI.
6. I comandi di accensione e regolazione dell'apparecchio non devono essere raggiungibili dalla doccia o vasca da bagno.

## **6. MANUTENZIONE E SOSTITUZIONE DEL BULBO**

**Il bulbo di ricambio deve essere uguale a quello fornito con l'apparecchio. Utilizzare esclusivamente bulbi INFRACALOR di Star Progetti.**

La sostituzione del bulbo deve essere effettuata esclusivamente dal costruttore oppure dal servizio di assistenza oppure da tecnico specialista qualificato. Si consiglia di togliere la polvere saltuariamente sulla parabola e sul bulbo con un pennello o con aria compressa in modo da ottenere l'efficienza calorica di VARMA TOP IRK sempre.

**PRIMA DI PROCEDERE CON L'OPERAZIONE DI SOSTITUZIONE BULBO SI RACCOMANDA DI:**

1. Scollegare completamente l'alimentazione elettrica ed assicurarsi che il bulbo sia freddo
2. Non toccare il bulbo a mani nude

**IL PUNTO DI INIEZIONE DEL BULBO (C) DEVE ESSERE SEMPRE ESTERNO AL BULBO**

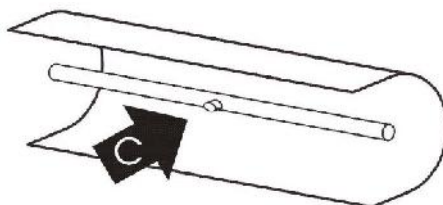

**In caso di necessità contattare il ns. Ufficio Tecnico tel. 02/90639261 poi digitare 5**

## ASSEMBLY AND USER'S MANUAL



### CAUTION:

- This appliance is manufactured to a high standard of craftsmanship: to ensure a long service life and overall electrical and mechanical reliability it must be used in a proper manner and subjected to regular maintenance.
- Do not use this appliance for functions other than those described in this booklet.
- After removing the appliance from its packaging, ensure that it is complete and undamaged. If in doubt contact Star Progetti.
- Do not leave packaging within the reach of children or differently able persons.
- Do not sit on the appliance or rest objects on it.
- Certain fundamental rules must be observed when using any electrical appliance: never touch appliances with wet or damp hands; never touch appliances while barefoot.
- If using this appliance where there are children, supervision by an adult is necessary; this appliance must not be used, without assistance, by children or persons whose physical, sensory or mental capacities prevent them from applying the necessary safety precautions. Do not leave any packaging in the reach of children or the handicapped. WARNING: This heating appliance is not equipped with a room temperature control device. Do not use in small rooms when there are people who are not able to abandon the room by themselves, unless they are constantly supervised.
- This appliance can be used by children 8 years old and above and by persons with reduced physical, sensory or mental capabilities or a lack of experience and knowledge if they are supervised or they have been instructed about the safe use of the appliance and understand the hazards involved.
- Never let children play with the appliance.
- Cleaning and user maintenance must not be carried out by unsupervised children.
- Keep the device out of reach of children under 3 years of age unless they are supervised at all times.
- Children between 3 and 8 years old may only switch the appliance on and off if they are supervised or have been instructed on the safe use of the appliance and understand the associated dangers, provided that the appliance is placed or installed in its normal operating position.
- Children between 3 and 8 years old must not plug in the appliance, adjust or clean the appliance and/or carry out user maintenance.
- **CAUTION – Some parts of this product may become very hot and cause burns.** Special caution must be taken if children or vulnerable persons are near the appliance. Electrical repairs on these appliances must be performed

by qualified personnel, in order to comply with current regulations. The appliance must not be installed directly under a wall socket. If in doubt about installation, contact an authorized technician.

➤ **In order to avoid overheating, do not cover the heater!** If the power cord is damaged, it must be replaced by the manufacturer or authorized service agent or qualified personnel in order to avoid a hazard. In case of doubt on installation, contact an authorized technician. The heater must not be installed on a shelf.

➤ Do not use the appliance where flammable vapours are present (spirit, insecticides, petrol, etc.).

➤ If you decide to stop using the appliance, switch it off and disconnect it from the power supply, storing it out of reach of children and differently able persons. Also cut off the power cable to render the appliance unusable.

➤ Do not use the appliance in the immediate vicinity of bath tubs, showers or swimming pools. Always respect the safety distances prescribed by CEE-CEI standards.

➤ The appliance becomes very hot during use. Avoid all contact between your skin and the hot surfaces of the appliance. Switch the appliance off and wait at least 5 minutes for it to cool down before performing any work on it

➤ Do not make modifications of any kind to this appliance.

➤ Pay special attention when using it in rooms that are not manned.

➤ Regularly inspect the appliance for visible defects. If any faults are found, do not operate the appliance but contact Star Progetti immediately.

➤ Never position the appliance directly under a power socket.

➤ The appliance must always be mounted horizontally

➤ The appliance must be properly connected to an electrical system in compliance with the applicable regulations and equipped with an efficient earthing system. If in doubt, have a qualified electrician perform a thorough check.

➤ The appliance must be installed by a professional technician, according to the instructions given in this booklet. Star Progetti cannot assume any responsibility for damage to property or personal injury resulting from failure to abide by the instructions given in this booklet.

➤ Use a multi-polar switch with minimum contact gaps of 3 mm when installing the appliance.

➤ Connect the appliance to the electrical power supply only if the system is able to provide the maximum electrical voltage and capacity indicated on the rating plate at maximum power.

➤ Before carrying out any type of cleaning or maintenance operation, turn the appliance off and turn the main power switch off to disconnect it from the power supply.

➤ Should the appliance be dropped or suffer a heavy blow, have it checked immediately by Star Progetti.

➤ When carrying out maintenance operations, never touch the bulbs directly, but only the terminal casings. The bulb will be damaged by contact with naked hands; in this eventuality the product guarantee will no longer

be considered valid.

- In the event of accidental contact with the surface of the bulb, clean it immediately by wiping with a cloth dipped in denatured alcohol.
  - If the appliance does not function correctly or develops a fault, turn it off and contact Star Progetti immediately.
  - Ensure that only genuine original Star Progetti spares are used for any repairs. If the cable or the power plug are damaged, take the appliance to an authorised Star Progetti service centre for replacement. **Use a cable with T180 characteristics.**
  - Switch off the appliance at the main switch: a) if the appliance does not function correctly; b) before cleaning the outside of the appliance; c) if the appliance is not to be used for long periods of time.
  - Do not cover or block the appliance during use.
  - In order to avoid creating a fire hazard, the appliance must never be installed with the radiating elements close to or facing towards curtains, beds or other objects or materials that are liable to burn easily; always ensure that these objects are at a suitable minimum distance, to avoid any risk of fire or heat damage.
- Never use the appliance in combination with programming devices, timers or other devices that will switch it on and off automatically.

## ENGLISH

# VARMA TOP IRK – 1500 Watt IPX5 COD.V110/15 IPX5 WATERPROOF PROTECTED AGAINST WATER JETS

**Before using the product read the instructions in this booklet carefully. Star Progetti cannot be held liable for any damage to persons or things caused by non-observance of the instructions listed below, observance on the other hand will ensure that the appliance is long-lasting and reliable, both electrically and mechanically. Always keep this instruction booklet.**

## DESCRIPTION-USE

*VARMA TOP IRK* is an extremely versatile infra-red heater. It can be used in a range of situations to offer warmth for all your activities. It provides immediate heat, has low energy consumption and is compact while able to heat large areas. *VARMA TOP IRK* is designed and manufactured to the highest technical standards and assembled using high quality components compliant with safety standards and/or certificates. The appliance has been designed for outdoor and indoor use.

## ATTENTION

**READ THE INSTRUCTIONS CONTAINED IN THIS BOOKLET CAREFULLY BEFORE USING THE APPLIANCE. STAR PROGETTI CANNOT ASSUME ANY RESPONSIBILITY FOR DAMAGE TO PROPERTY OR PERSONAL INJURY RESULTING FROM FAILURE TO ABIDE BY THE INSTRUCTIONS GIVEN IN THIS BOOKLET. FOLLOWING THESE INSTRUCTIONS WILL INSURE A LONG SERVICE LIFE AND OVERALL ELECTRICAL AND MECHANICAL RELIABILITY. KEEP THIS INSTRUCTION BOOKLET IN A SAFE PLACE.**

## **1. TECHNICAL DATA**

Code: V110/15 Power: 1500 Watts Code:

IPX5 protection rating - Totally protected against rain and water sprays 220-240V 50/60Hz

Class I

## **2. ACCESSORIES PROVIDED**

VARMA TOP IRK is supplied with: 1.5 m electric cable, Protection grid in stainless steel, Bracket for wall installation and under parasols.

## **3. WALL INSTALLATION**

The appliance must not be placed immediately below a mains socket. Install the heater on wall at a distance of (see drawing 3 page32)

- 30 cm minimum from the ceiling

- 100 cm from the side walls

- The installation height ranges from to 190 cm to 220 cm.

Wall-mounting is the ideal solution to achieve the best results in terms of heat, with the heater at an angle of 45° and perfectly horizontal.

## **4. INSTALLATION UNDER A PARASOL**

For fixing the appliance under parasol only use the supplied accessory (see page30)

1. Do not close the parasol until the heater has been switched off and has cooled down .

2. If the heater is removed from the parasol, use a water tight plug for the connection.

3. If the heater is left on the parasol, make sure that it is mounted so that the heater's shield cannot come into contact with the canvas of the parasol; this will avoid damage.

## **5. POSITIONING**

1. Aim the VARMA TOP IRK reflector in the direction required for the wall-mounted installation. The normal angle is 45° to the orizontal plane.

2. Never install VARMA TOP IRK on an inflammable surface or facing an inflammable surface.

3. VARMA TOP IRK must be placed at a clear distance (line of vision) of not less than 2.0 metres from objects such as cardboard, fabrics etc and windows. If used in workshops and garages where there are inflammable paints or fuels, VARMA TOP IRK must be located more than 4.0 metres from the hazard.

4. We recommend that the heater should not be used in non-ventilated, dusty environments to avoid damage to the bulb.

5. When mounting inside a bathroom, always respect the minimum distances from showers and baths, and ensure compliance with CEE-CEI.

6. Furthermore, the commands to adjust the appliance and turn it on and off must not be within reach of the shower or bath.

## **6. MAINTENANCE AND REPLACEMENT OF BULB**

### **(TO BE PERFORMED BY QUALIFIED STAFF OR SPECIALIZED TECHNICIAN)**

**The replacement bulb must be the same the one supplied with the equipment. Use only bulbs INFRACALOR Star Progetti.**

Replacement of the bulb must only be carried out by the manufacturer or the help service or a specialised technician. To keep your VARMA TOP IRK in perfect condition, occasionally dust the dish and the bulb with a brush or compressed air.

**THE INJECTION POINT ON THE BULB (c) MUST ALWAYS FACE OUTWARDS**

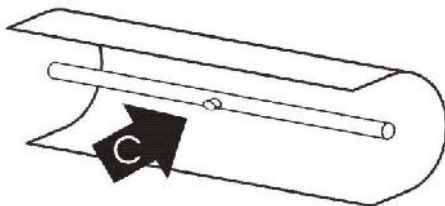

**If necessary, call our Technical Service. Technical Office  
tel. 02/90639261**

## MODE D'EMPLOI



### **ATTENTION :**

- Cet appareil est construit selon les règles de l'art: sa durée de vie et sa fiabilité, électrique et mécanique, seront assurées par l'adoption de modalités correctes d'emploi et par un entretien régulier.
- Ne pas utiliser cet appareil pour un usage autre que celui décrit dans ce livret.
- Contrôler l'intégrité de l'appareil après l'avoir sorti de son emballage: dans le doute, s'adresser immédiatement à un Service après-vente agréé.
- Placer les éléments de l'emballage hors de portée des enfants ou des personnes handicapées.
- Ne pas s'asseoir n'y poser d'objets sur l'appareil.
- L'utilisation de tout appareil électrique requiert l'observation de quelques règles fondamentales dont, entre autres: ne pas toucher l'appareil avec les mains mouillées ou humides; ne pas toucher l'appareil pieds nus; si l'on utilise cet appareil en présence d'enfants, la supervision de la part d'un adulte est nécessaire;
- Cet appareil n'est pas adapté pour être utilisé par des personnes (y compris des enfants) ayant des capacités physiques,
- sensorielles ou mentales réduites, ou bien sans expérience ni connaissance du fonctionnement, à moins qu'elles aient été instruites ou formées pour l'utilisation de l'appareil par une personne responsable de leur sécurité. Les enfants devraient être surveillés pour s'assurer qu'ils ne jouent pas avec l'appareil. ATTENTION: Cet appareil de chauffage n'est pas équipé de dispositif de contrôle de la température ambiante. Ne pas l'utiliser dans de petites pièces lorsqu'elles sont occupées par des personnes n'étant pas en mesure de quitter la pièce par elles-mêmes, à moins que celles-ci ne soient sous surveillance constante.
- L'appareil peut être utilisé par des enfants d'au moins 8 ans et par des personnes souffrant de capacités physiques, sensorielles ou mentales réduites, ou manquant de l'expérience et des connaissances requises, à condition d'être sous surveillance ou d'avoir reçu des instructions concernant la sécurité d'utilisation de l'appareil et d'avoir compris les risques associés à son utilisation.
- Les enfants ne doivent pas jouer avec l'appareil.
- Le nettoyage et l'entretien devant être effectués par l'utilisateur ne doivent pas l'être par des enfants sans surveillance.
- Il convient que les enfants de moins de 3 ans soient tenus à distance s'ils ne sont pas surveillés en permanence.
- Les enfants de plus de 3 ans et de moins de 8 ans doivent uniquement allumer/éteindre l'appareil à condition que celui-ci soit posé ou installé dans sa position normale de fonctionnement et qu'ils soient surveillés ou aient

reçu des instructions concernant la sécurité d'utilisation de l'appareil, et en aient compris les dangers.

➤ Les enfants de plus de 3 ans et de moins de 8 ans ne doivent ni brancher la fiche de l'appareil dans une prise, ni régler, ni nettoyer l'appareil, ni effectuer l'entretien qui incombe à l'utilisateur.

➤ **ATTENTION – Certaines parties du présent produit peuvent devenir très chaudes et provoquer des brûlures.**

➤ Il convient de faire particulièrement attention en cas de présence d'enfants et de personnes vulnérables.

➤ Les réparations électriques de ces appareils doivent être effectuées par du personnel qualifié afin de respecter les normes en vigueur.

➤ L'appareil ne doit pas être installé au-dessous d'une prise électrique.

➤ En cas de doute concernant l'installation, contacter un technicien habilité.

➤ **Pour éviter les surchauffes, ne pas recouvrir le radiateur !**

➤ Si le câble d'alimentation est endommagé, il doit être remplacé par le fabricant ou par le service d'assistance technique, et en tout état de cause par du personnel qualifié afin d'éviter tout danger.

➤ En cas de doute concernant l'installation, s'adresser à un technicien habilité.

➤ Le radiateur ne doit pas être installé sur une étagère.

➤ Ne pas utiliser l'appareil en présence de substances ou de vapeurs inflammables telles que l'alcool, les insecticides, l'essence, etc.

➤ Si l'on décide d'éliminer définitivement l'appareil, éteindre l'interrupteur et couper l'alimentation électrique ; ne pas le laisser à la portée des enfants ou des personnes handicapées. De plus, le rendre inutilisable en coupant le câble d'alimentation.

➤ Ne pas utiliser l'appareil près de baignoires, douches ou piscines ; se conformer toujours aux distances de sécurité prescrites par les normes CEE-CEI.

➤ La température de l'appareil, durant son fonctionnement, est très élevée ; éviter le contact des surfaces brûlantes avec la peau nue. Avant toute intervention, il est recommandé d'éteindre l'appareil et d'attendre au moins 5 minutes.

➤ Ne modifier l'appareil en aucune façon.

➤ Faire très attention en cas d'emploi dans des lieux non surveillés.

➤ Contrôler visuellement et périodiquement l'intégrité du produit. En cas de défectuosité, ne pas utiliser l'appareil et contacter immédiatement un Service après-vente agréé Star Progetti.

➤ L'appareil ne doit pas être immédiatement placé sous une prise de courant fixe.

➤ L'appareil doit toujours être installé en position horizontale.

➤ L'appareil doit être branché correctement à une installation électrique conforme aux normes en vigueur et être équipé d'un système efficace de mise à la terre. Dans le doute, demander à du personnel

professionnellement qualifié d'effectuer un contrôle soigné.

➤ L'installation de l'appareil doit être effectuée dans le respect des instructions du livret par du personnel professionnellement qualifié. La société Star Progetti ne pourra pas être tenue pour responsable des dommages éventuels causés aux personnes, aux animaux ou aux choses, en cas de montage erroné et/ou de branchement électrique incorrect.

➤ Pour son installation, prévoir un interrupteur omnipolaire dont la distance d'ouverture des contacts est supérieure ou égale à 3 mm.

➤ Brancher l'appareil au réseau d'alimentation électrique uniquement si la tension et la puissance de l'installation sont adaptées à la puissance maximale de l'appareil (voir plaque données).

➤ Avant d'effectuer toute opération de nettoyage ou d'entretien, éteindre l'appareil et le débrancher du réseau électrique en ouvrant l'interrupteur de l'installation.

➤ Si l'appareil tombe ou reçoit des coups violents, le faire vérifier immédiatement auprès d'un Service après-vente agréé.

➤ Durant les interventions d'entretien, ne pas toucher directement les bulbes mais agir uniquement sur les calottes terminales. Le bulbe peut être endommagé par le contact avec les mains nues ; dans ce cas, la garantie de couverture de l'appareil échoit.

➤ En cas de contact accidentel avec la surface du bulbe, nettoyer ce dernier immédiatement à l'aide d'un chiffon doux imbibé d'alcool dénaturé.

➤ En cas de dysfonctionnement et/ou de panne, éteindre l'appareil et s'adresser immédiatement à un Service après-vente agréé .

➤ Exiger, en cas de réparation, l'emploi de pièces détachées originales. En cas d'endommagement du câble ou de la fiche correspondante, demander immédiatement son remplacement, qui devra être effectué dans un Service après-vente agréé Star Progetti. **Utiliser un câble avec caractéristiques T180.**

➤ Couper l'interrupteur général de l'installation dans les cas suivants: a) dysfonctionnement; b) pour procéder à un nettoyage extérieur ; c) lorsque l'appareil n'est pas utilisé pendant une longue période

➤ Ne pas couvrir ni obstruer l'appareil durant son fonctionnement.

➤ Afin d'éviter le risque possible d'incendie, ne pas installer l'appareil avec les éléments radiants à proximité ou orientés vers les rideaux, les lits ou autres objets ou matériaux facilement combustibles; dans tous les cas, une distance minimum appropriée devra être garantie pour éviter les risques d'accident ou d'incendie.

➤ Ne pas utiliser l'appareil en association avec des programmateurs, temporisateurs ou autre dispositifs pouvant l'allumer automatiquement.

# VARMA TOP IRK – 1500 Watt IPX5

## COD.V110/15 IPX5 WATERPROOF

### PROTÉGÉ CONTRE LES ÉCLABOUSSURES

Avant d'utiliser le produit, lire attentivement les instructions contenues dans le présent manuel. Star Progetti ne pourra être tenue responsable des éventuels dommages aux personnes ou aux biens causés par le non respect des indications listées ci-dessous, dont l'application assurera au contraire la durée et la fiabilité électrique et mécanique de l'appareil. Conserver ce livret d'instructions.

#### DESCRIPTION-EMPLOI

VARMA TOP IRK est un radiateur à rayons infrarouges extrêmement polyvalent. Il peut être utilisé dans différentes situations et surtout c'est un appoint calorifique pour toutes vos activités. Sa chaleur est immédiate et il consomme peu d'énergie électrique, il occupe peu de place mais il peut chauffer de grands espaces. VARMA TOP IRK a été conçu et construit avec une bonne technique et assemblé avec les meilleurs composants conformes aux normes et/ou certificats concernant la sécurité d'utilisation. L'appareil a été conçu pour usage interne et externe.

5.

#### 1. DONNES TECHNIQUES

Code: V110/15 Puissance: 1500 Watts IP X5 Appareil étanche à la pluie 220-240V 50/60Hz

Class I

#### 2. ACCESSOIRES FOURNIS

VARMA TOP IRK est muni de: câble de 1,5 mt résistant a une température de 180° avec prise Schuko, fixation au mur réglable, fixation sous parasol.

#### 3. INSTALLATION AU MUR

L'appareil doit être à une distance minimale de (voir la figure 3 à la page 32):

- 30 cm au moins du plafond

- 100 cm à partir des parois latérales

- La hauteur prévue pour la fixation varie normalement de 190-220 cm

Le positionnement idéal, afin d'obtenir le meilleur résultat calorifique, est une installation au mur, avec une inclinaison inclinasion de 45°, l'appareil étant parfaitement horizontal

#### 4. INSTALLATION SOUS PARASOL

Pour le montage sous le parasol utilisez uniquement l'accessoire fourni. (voir la page 30)

1. Il est recommandé de ne pas fermer le parasol avec l'appareil encore allumé ou chaud.

2. Si l'appareil est enlevé de sous le parasol, le connecter au secteur à l'aide d'une prise électrique étanche.

3. Si l'appareil reste monté sous le parasol, s'assurer que je sois fixé de manière que lors de la fermeture du parasol la grille de l'appareil ne puisse pas entrer en contact avec la toile du parasol, ceci pour éviter de l'endommager.

#### 5. POSITIONNEMENT

1. Régler le réflecteur de VARMA TOP IRK dans la direction préconisée pour l'installation au mur. Il s'agit normalement d'une inclinaison d'environ 45 degrés par rapport à l'horizon.

2. Ne jamais installer VARMA TOP IRK sur une surface inflammable, ni le tourner vers une surface inflammable.

3. VARMA TOP IRK doit être placé à une distance libre (ligne visuelle) au moins égale à 20 m d'objets comme le carton tissu, rideaux etc. ainsi que des vitrages. S'il est placé dans des ateliers ou des garages, où sont présents des peintures inflammables ou des combustibles, VARMA TOP IRK doit être placé à une distance de 40 m au moins de la source de danger.

4. VARMA TOP IRK n'est pas indiqué dans des environnements très poussiéreux fermés, afin de ne pas endommager l'ampoule.

4. Il est conseillé de ne pas installer VARMA TOP IRK dans des locaux très poussiéreux, pour ne pas abîmer la lampe. 5. En cas d'installation à l'intérieur d'une salle de bains, respecter les distances minimums par rapport aux douches ou baignoires, conformément aux indications de la norme CEE-CEI.

6. En outre, les commandes d'allumage et de réglage de l'appareil ne doivent pas être atteintes depuis la douche ou la baignoire.

## **6. ENTRETIEN ET REMPLACEMENT DE LA LAMPE** **(QUI DOIT ETRE EFFECTUE PAR DU PERSONNEL QUALIFIE OU PAR UN TECHNICIEN SPECIALISE)**

La lampe de rechange doit être égale à celle fournie avec l'appareil. Utilisez uniquement des lampes INFRACALOR Star Progetti. Le remplacement de la lampe doit être exclusivement effectué par le constructeur, par le service d'assistance ou par un technicien spécialisé qualifié. Il est conseillé de dépoussiérer de temps en temps la parabole et l'ampoule à l'aide d'un pinceau ou avec de l'air comprimé de façon toujours obtenir l'efficacité calorifique de VARMA TOP IRK.

**LE POINT D'INJECTION DE L'AMPOULE ( C ) DOIT POINTER VERS L'EXTERIEUR VOIR IMAGE C**

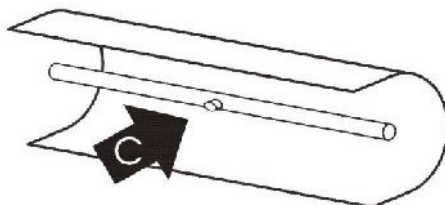

**Si nécessaire, contacter notre bureau d'études  
Tel +39/02/90639261**

# MONTAGE-UND GEBRAUCHSANWEISUNGEN



## ACHTUNG:

- Dieses Gerät wurde nach den neuesten technischen Erkenntnissen gebaut: seine elektrische und mechanische Haltbarkeit und Zuverlässigkeit werden durch korrekten Gebrauch und regelmäßige Wartung gewährleistet.
- Dieses Gerät darf nur für den Verwendungszweck eingesetzt werden, der in der vorliegenden Anleitung angegeben ist.
- Das Gerät nach dem Auspacken auf Transportschäden oder andere Mängel untersuchen und im Zweifelsfall sofort einen Star PROGETTI-Vertragshändler verständigen.
- Das Verpackungsmaterial entsorgen und nicht in Reichweite von Kindern und anderen Personen, die damit schaden könnten, lassen.
- Nicht auf das Gerät setzen und keine Gegenstände darauf ablegen.
- Beim Einsatz von Elektrogeräten jeder Art müssen einige Grundregeln stets beachtet werden, darunter im einzelnen: nicht mit nassen oder feuchten Händen berühren nicht barfuss berühren.
- Dieses Gerät ist nicht geeignet, um von Personen (einschließlich Kindern) mit eingeschränkten körperlichen, sensorischen oder geistigen Fähigkeiten oder ohne Erfahrung und Kenntnisse verwendet zu werden, es sei denn, sie wurden bezüglich der Bedienung des Geräts von einer für ihre Sicherheit verantwortlichen Person beaufsichtigt oder eingewiesen. Kinder sind zu beaufsichtigen, um sicherzustellen, dass sie nicht mit dem Gerät spielen. ACHTUNG: Dieser Heizstrahler verfügt über keine Vorrichtung zur Kontrolle der Umgebungstemperatur. Nicht in kleinen Räumen verwenden, wenn sich dort Personen aufhalten, die das Zimmer nicht alleine verlassen können, außer sie werden ständig beaufsichtigt.
- Das Gerät kann von Kindern ab 8 Jahren sowie von Personen mit eingeschränkten körperlichen, sensorischen oder geistigen Fähigkeiten bzw. von Personen ohne Erfahrung und entsprechende Kenntnisse benutzt werden, sofern sie beaufsichtigt werden oder bezüglich des sicheren Gebrauchs des Geräts unterwiesen wurden und die daraus resultierenden Gefahren verstanden haben.
- Kinder dürfen nicht mit dem Gerät spielen.
- Die vom Benutzer auszuführende Reinigung und Wartung darf nicht von unbeaufsichtigten Kindern durchgeführt werden.
- Kinder unter 3 Jahren sind vom Gerät fernzuhalten, wenn sie nicht ständig beaufsichtigt werden.
- Kinder zwischen 3 und 8 Jahren dürfen das Gerät nur dann ein- und ausschalten, wenn es in seiner normalen Betriebsposition aufgestellt oder installiert wurde und sie beaufsichtigt werden oder wenn sie bezüglich des sicheren Gebrauchs des Geräts unterwiesen wurden und die daraus resultierenden Gefahren verstanden haben.

- Kinder zwischen 3 und 8 Jahren dürfen den Stecker nicht einstecken, das Gerät weder regulieren oder reinigen noch vom Benutzer auszuführende Wartungsarbeiten vornehmen.
- **ACHTUNG – Einige Teile dieses Geräts können sehr heiß werden und Verbrennungen verursachen.**
- Besondere Aufmerksamkeit ist erforderlich, wenn Kinder oder schwache Personen anwesend sind.
- Elektrische Instandsetzungsarbeiten an diesem Gerät müssen von qualifiziertem Personal ausgeführt werden, damit die geltenden Bestimmungen erfüllt werden.
- Das Gerät darf nicht unter einer Steckdose installiert werden.
- Wenden Sie sich bei Zweifeln hinsichtlich der Installation an einen autorisierten Techniker.
- **Zur Vermeidung einer Überhitzung das Gerät nicht abdecken!**
- Ist das Netzkabel beschädigt, muss es vom Hersteller, vom technischen Kundendienst oder auf jeden Fall von qualifiziertem Personal ausgetauscht werden, um Gefahren zu vermeiden.
- Wenden Sie sich bei Zweifeln hinsichtlich der Installation an einen autorisierten Techniker.
- Der Heizstrahler darf nicht auf einem Regal installiert werden.
- Das Gerät nicht in der Nähe entflammbarer Stoffe oder Dämpfe wie Alkohol, Insektizide, Benzin usw. verwenden.
- Wird das Gerät definitiv nicht mehr benutzt, abschalten vom Stromnetz trennen und für die Kinder oder Personen, die sich damit schaden könnten, unerreichbar aufbewahren. Außerdem wird empfohlen, das Gerät durch Abschneiden des Netzkabels unbrauchbar zu machen.
- Das Gerät nicht in unmittelbarer Nähe einer Schwimmbads benutzen. Stets die von den EU-Normen vorgeschriebenen Sicherheitsabstände einhalten
- Die Betriebstemperatur des Geräts ist besonders hoch. Direkter Kontakt der heißen Oberfläche mit der bloßen Haut ist daher zu vermeiden.
- Vor jedem Eingriff sollte das Gerät ausgeschaltet werden und wenigstens fünf Minuten abkühlen.
- Keine Änderungen am Gerät vornehmen.
- Bei Anwendung in nicht überwachten Räumen besondere Vorsicht walten lassen.
- Den einwandfreien Zustand des Gerätes regelmäßig überprüfen. Sollten Defekte festgestellt werden, das Gerät auf keinen Fall benutzen
- und sofort einen Star Progetti-Vertragshändler verständigen.
- Das Gerät darf nicht unmittelbar unterhalb von fest angebrachten Steckdosen installiert werden.
- Das Gerät muss immer in waagrechter Stellung installiert werden.
- Das Gerät muss korrekt an eine den geltenden Bestimmungen entsprechende Elektroanlage mit Erdung angeschlossen werden. Im Zweifelsfall ist eine genaue Kontrolle durch eine qualifizierte Fachkraft anzufordern.

- Das Gerät darf nur von qualifiziertem Fachpersonal und nach den vorliegenden Anleitungen angeschlossen werden. Eine unsachgemäß Installation und/oder elektrischer Anschluss können zu Schäden an Personen, Tieren oder Sachen führen, für die Star Progetti keine Haftung übernimmt.
- Bei der Installation ist ein allpoliger Schalter mit einer Kontaktöffnungsweite von mindestens 3 mm vorzusehen.
- Das Produkt nur dann an das Stromnetz anschließen, wenn die Stromfestigkeit der Anlage/Steckdose mit den auf dem Produkt angegebenen Daten übereinstimmt und für die maximale Leistung geeignet ist.
- Vor der Reinigung oder Wartung das Gerät ausschalten und durch Ausschalten des Hauptschalters der Anlage vom Stromnetz trennen.
- Fällt das Gerät hin oder wurde es starken Stößen ausgesetzt, muss es sofort von einem Vortice-Vertragshändler überprüft werden.
- Bei der Wartung des Gerätes niemals den Kolben direkt anfassen, sondern immer nur die Kalotte. Der Kolben wird durch direkten
- Sollte die Oberfläche des Kolbens versehentlich berührt worden sein, ist sie sorgfältig mit einem mit Alkohol angefeuchteten Tuch abzuwischen.
- Bei Betriebsstörungen und/oder Defekt das Gerät sofort ausschalten und einen STAR PROGETTI-Vertragshändler verständigen.
- Für eine eventuelle Reparatur die Verwendung von STAR PROGETTI-Originalersatzteilen verlangen. Bei Schäden am Stromkabel oder am Stecker sofort einen STAR PROGETTI-Händler aufsuchen und diese Teile ersetzen lassen. **Ein Kabel T180 benutzen.**
- Den Hauptschalter der Anlage ausschalten, wenn a) eine Betriebsstörung festgestellt wird b) das Geräteäußere gereinigt werden muss; das Gerät längere Zeit nicht benutzt wird.
- Das vordere Gitter, aus dem die Wärme strömt, weder zudecken noch verstopfen.
- Das Frontgitter sauber halten.

# VARMA TOP IRK – 1500 Watt CODE V110/15 IPX5 GESCHÜTZT VOR WASSERSTRAHLEN

Lesen Sie bitte vor dem Einsatz des Produktes aufmerksam die Hinweise in diesem Heft. Star Progetti kann für eventuelle Personen- oder Sach-Schäden keinerlei Haftung übernehmen, die aufgrund von Nichtbeachtung der vorliegenden Hinweise erfolgen. Die Beachtung dieser Hinweise sichert außerdem die Lebensdauer wie auch die Gebrauchs-Sicherheit der elektrischen und mechanischen Teile des Gerätes. Heben Sie das Anweisungsheft gut auf.

## **EINSATZ-BESCHREIBUNG**

VARMA TOP IRK ist ein extrem vielseitiges, elektrisches Infrarot-Heizgerät. Das Gerät kann in verschiedenen Situationen eingesetzt werden und ist vor allem auch eine wirksame Heiz-Unterstützung bei Ihren Aktivitäten. Das Gerät gibt seine Hitze direkt ab und verbraucht nur wenig Energie. Obwohl es platz sparend ist heizt es trotzdem effektiv. VARMA TOP IRK ist mit einem hohen technischen Standard projektiert und hergestellt worden und besteht aus den besten Komponenten, die den Bestimmungen und Zertifikaten für den Sicherheitsschutz beim Gebrauch entsprechen. Das Gerät ist sowohl für die Außen- wie auch die Innen-Nutzung vorgesehen.

## **1. TECHNISCHE DATEN**

Code: V110/15 Leistung: 1500 Watt

Schutzart: IPX5 REGEN- UND SPRITZWASSERGESCHÜTZT

220-240V 50/60 Hz Klasse I

## **2. AUSSTATTUNG**

VARMA TOP IRK ist ausgestattet mit: einem 1,5 m langen Kabel, bis zu einer Temperatur von 180°, am Schutzgrill gesichert, einer regulierbaren Wandhalterung, einer Halterung zur Befestigung unter Sonnenschirmen.

## **3. WANDMONTAGE**

Das Gerät darf nicht unmittelbar unter einer fest installierten Steckdose angebracht werden. Bei der Montage des Geräts sind folgende Mindestabstände zu beachten (siehe Abbildung 3 auf Seite 32):

-30 cm von der Decke - 100 cm von den seitlich angrenzenden Wänden - Montagehöhe 190-220 cm

Stellen Sie den Reflektor von VARMA TOP IRK in die von der Wandinstallation verlangte Strahlrichtung ein. Es handelt sich mallerweise um eine Neigung von ca. 45 Grad in Bezug zur Waagerechten.

## **4. INSTALLIERUNG VON VARMA TOP IRK UNTER DEM SONNENSCHIRM**

Für die Montage unter dem Sonnenschirm Dach nur das mitgelieferte Zubehör. (siehe Seite 30):

1. Den Sonnenschirm nicht schließen solange der Apparat angeschaltet oder noch warm ist.
2. Bei Entfernen des Apparats vom Sonnenschirm zuerst den Stecker herausziehen.
3. Wenn der Apparat unter dem Sonnenschirm montiert bleibt, sicherstellen, dass er so befestigt ist, dass bei Schließen des Sonnenschirms das Gitter des Gerätes nicht mit dem Stoff des Sonnenschirm in Berührung kommt, um Beschädigungen zu vermeiden.

## **5. WIE IST VARMA TOP IRK ZU POSITINIEREN ?**

1. Bei der Wandinstallierung muss der Reflektor von VARMA TOP IRK immer in Richtung Strahlenbündel mit einer Neigung von 45° im Verhältnis zum Horizont eingestellt werden.
2. VARMA TOP IRK darf nicht auf einer brennbaren Oberfläche oder in Richtung derselben installiert werden.
3. VARMA TOP IRK muss mit einer freien Distanz von min. 2.0 m von Gegenständen, wie Pappe, Stoffe Vorhänge, Fensterscheiben, usw. aufgestellt werden. Bei einer Installierung in der Garage oder Werkstatt, wo brennbare Lacke oder Brennstoffe vorhanden sind, ist eine min. Distanz von 4.0 m einzuhalten.
4. Für geschlossene, sehr staubige Räume ist Inframster aufgrund eventueller Schäden an der Birne nicht geeignet.
5. Bei der Montage in einem Badezimmer müssen die Mindestabstände zu Dusche und Badewanne beachtet werden, soweit mit den gültigen Bestimmungen vereinbar.
6. Die Bedienelemente zum Einschalten und Ausrichten des Geräts dürfen von der Dusche oder Badewanne aus nicht erreichbar sein.

## **6. WARTUNG UND AUSTAUSCH DES BRENNER-KOLBENS**

### **(VON FACHKUNDIGEM PERSONAL ODER SPEZIALISIERTEN TECHNIKER DURCHGEFÜHRT WERDEN)**

Die Brenner-Kolbens muss gleich das mit dem Gerät geliefert. Verwenden Sie nur Brenner-Kolbens INFRACALOR Star Progetti. Der Austausch des Brenner-Kolbens darf nur vom Hersteller oder dem Kundendienst oder einem spezialisierten Techniker vorgenommen werden. Es wird empfohlen, gelegentlich den Staub vom Parabol-Körper und dem Brenner- Kolben mit einem Pinsel oder mit Druckluft zu entfernen, so dass die Heiz-Effizienz von VARMA TOP IRK nicht verringert wird.

**DER EINSTICHSTELLE AUF DEM KOLBEN (C) MUSS IMMER NACH AUSSEN ZEIGEN.**

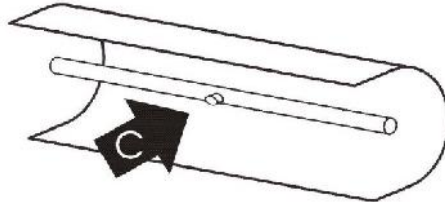

**Wenden Sie sich bei Bedarf an unser technisches Büro,  
Tel. +39 02 90639261**

# INSTRUCCIONES PARA EL MONTAJE Y EL USO



## **ATENCIÓN:**

- Este aparato está construido conforme con los requisitos de calidad. Para garantizar su vida útil y fiabilidad eléctrica y mecánica, es necesario utilizarlo correctamente y realizar las operaciones de mantenimiento con regularidad.
- No emplear este producto con fines distintos a los previstos por este manual.
- Una vez extraído el producto del embalaje, comprobar su integridad: en caso de duda, contactar inmediatamente con un
- proveedor autorizado de Star Progetti.
- No dejar el embalaje al alcance de niños o personas con discapacidad.
- No utilizar el producto como asiento ni para apoyar objetos.
- El empleo de todo tipo de aparato eléctrico comporta el cumplimiento de algunas reglas fundamentales, entre las que destacamos: no tocarlo con las manos mojadas o húmedas; no tocarlo con los pies descalzos; si este producto se utiliza en presencia de niños, debe estar presente un adulto.
- Si este producto se utiliza en presencia de niños, debe estar presente un adulto. Este aparato no puede ser utilizado, sin supervisión, por niños ni personas con discapacidades sensoriales o mentales que impidan la aplicación de las medidas de seguridad necesarias. **ATENCIÓN:** este calentador no está equipado con dispositivo de control de la temperatura ambiental. No utilizar en habitaciones pequeñas cuando las mismas están ocupadas por personas que no sean capaces de abandonar dicho recinto autónomamente, a menos que estén bajo vigilancia constante.
- El aparato puede ser utilizado por niños mayores de 8 años y por personas con capacidades físicas, sensoriales o mentales reducidas o sin la experiencia ni los conocimientos necesarios siempre bajo vigilancia o después de recibir indicaciones sobre las instrucciones relativas al uso seguro del aparato y a la comprensión de los peligros derivados de éste.
- Los niños no deben jugar con el aparato.
- La limpieza y el mantenimiento que debe llevar a cabo el usuario no lo deben efectuar niños sin vigilancia.
- Los niños menores de 3 años deben mantenerse alejados del aparato si no están continuamente vigilados.
- Los niños de 3 a 8 años únicamente deben encender/apagar el aparato siempre y cuando se haya colocado o instalado en su posición normal de funcionamiento, estén bajo vigilancia y hayan recibido instrucciones sobre el uso del aparato en condiciones de seguridad y comprendan sus peligros.
- Los niños de 3 a 8 años no deben introducir el enchufe, regular o limpiar el aparato así como tampoco realizar el mantenimiento, que corre a cargo del usuario.

➤ **ATENCIÓN – Algunas partes de este producto pueden alcanzar elevadas temperaturas y provocar quemaduras.**

- Es necesario prestar especial atención en caso de que haya presentes niños y personas vulnerables.
- Las reparaciones eléctricas de estos aparatos debe llevarlas a cabo personal cualificado con el fin de respetar las normas vigentes.
- El aparato no debe instalarse bajo una toma de corriente.
- En caso de dudas sobre la instalación, póngase en contacto con un técnico autorizado.
- **Para evitar sobrecalentamientos, ¡no cubra el radiador!**
- Si el cable de alimentación está dañado, debe sustituirse por parte del fabricante o del servicio de asistencia técnica o, en cualquier caso, por personal cualificado para poder evitar situaciones peligrosas.
- En caso de dudas sobre la instalación, acuda a un técnico autorizado.
- El calefactor no debe instalarse sobre un estante.
- Cuando se decida quitar el aparato, apagar el interruptor y desconectarlo de la instalación eléctrica. Guardarlo lejos del alcance de niños o personas con discapacidad. Se aconseja cortar el cable de alimentación del aparato para que no pueda ser utilizado.
- No utilizarlo cerca de la bañera, la ducha o la piscina; mantener las distancias de seguridad de la norma CEE-CEI.
- El aparato alcanza elevadas temperaturas durante el funcionamiento; no tocar las superficies calientes con el cuerpo. Antes de realizar cualquier tipo de operación, se aconseja apagar el aparato y esperar 5 minutos como mínimo.
- No modificar el producto.
- En los ambientes no vigilados, el aparato se ha de utilizar con mucho cuidado.
- Inspeccionar el producto periódicamente. En caso de anomalía, no utilizarlo y ponerse en contacto inmediatamente con un proveedor autorizado.
- El aparato no se ha de instalar debajo de una toma de corriente fija.
- El aparato se ha de instalar en posición horizontal.
- El producto se ha de conectar a una instalación eléctrica que cumpla los requisitos de las normas vigentes y que disponga de una toma de tierra eficaz. En caso de duda, ponerse en contacto con personal profesional cualificado para que controle la instalación.
- El producto ha de ser instalado por personal profesional cualificado siguiendo las instrucciones de este folleto. Star Progetti no es responsable de los daños causados a personas, animales o cosas por errores de montaje y/o conexión eléctrica.
- En el momento de la instalación hay que prever un interruptor omipolar con distancia de abertura entre los contactos igual o superior a 3 mm.
- Conectar el producto a la red de alimentación eléctrica sólo si la tensión y la capacidad de la instalación son adecuadas a la potencia máxima que se

indica en la placa de datos.

➤ Antes de iniciar cualquier tipo de limpieza o mantenimiento, hay que apagar el producto y el interruptor de la instalación para interrumpir el suministro de energía eléctrica.

➤ Si el aparato se cae o recibe un golpe fuerte, contactar inmediatamente con un proveedor autorizado.

➤ No tocar los tubos durante las operaciones de mantenimiento, sujetarlos únicamente por los casquillos de los extremos. Tocar el tubo con las manos desnudas puede dañarlo y es motivo de anulación de la garantía del producto.

➤ En caso de contacto accidental con la superficie del tubo, limpiarla inmediatamente con un paño humedecido en alcohol.

➤ Si el aparato no funciona correctamente o se avería, apagar el interruptor y ponerse en contacto inmediatamente con un proveedor autorizado.

➤ Solicitar recambios originales Star Progetti para la reparación. Si el cable o el enchufe se deterioran, ponerse en contacto inmediatamente con el proveedor autorizado que los sustituya. **Utilizar un cable con características T180.**

➤ Apagar el interruptor general de la instalación: a) en caso de funcionamiento anómalo; b) antes de limpiar el aparato por fuera; c) si el aparato no va a ser utilizado durante algún tiempo.

➤ No cubrir ni obstruir la rejilla frontal que irradia calor.

➤ No cubrir ni obstruir el aparato durante el funcionamiento.

➤ Para evitar el riesgo de incendio, se prohíbe instalar el aparato de modo que los elementos que irradian calor estén cerca orientados hacia las cortinas, las camas u otros objetos o materiales inflamables; en cualquier caso se deberá mantener una distancia mínima que elimine el riesgo de daños o incendio.

No utilizar el aparato con programadores, temporizadores u otros dispositivos para encenderlo de modo automático

# VARMA TOP IRK- 1500 Watt

## CODIGO V110/15 IPX5

### PROTEGIDO CONTRA CHORROS DE AGUA

Antes de usar el producto, leer atentamente las instrucciones que contiene el presente folleto. Star Progetti no será responsable por eventuales daños a personas o cosas causados por la falta de cumplimiento de las indicaciones que se detallan más abajo. Este cumplimiento asegurará la duración y la confiabilidad del aparato, tanto eléctrica como mecánica. Conservar siempre este folleto de instrucciones.

#### DESCRIPCIÓN-USO

VARMA TOP IRK es un calefactor de rayos infrarrojos sumamente versátil. Puede ser utilizado en diversas situaciones y, sobre todo, puede ser un válido soporte calórico en todas sus actividades. Su calor es inmediato y consume poca energía eléctrica, ocupa poco espacio pero posee la característica de calefaccionar un espacio muy amplio. VARMA TOP IRK ha sido diseñado y fabricado con una buena técnica y ensamblado con los mejores componentes conformes a las normativas y/o certificados para la salvaguardia de la seguridad en el empleo. El aparato ha sido diseñado para uso en exteriores e interiores.

#### 1. DATOS TECNICOS

Cod.: V110/15 Potencia: 1500 Watt

IP X5 aparato protegido contra la lluvia 220-240V 50/60Hz

#### 2. DOTACIÓN

Los aparatos VARMA TOP IRK incluyen: cable electricos mt 1,5; accesorio para instalación a la pared y debajo de las sombrillas, rejilla de proteccion.

#### 3. INSTALACIÓN A LA PARED

El aparato no debe ser instalado inmediatamente debajo de un toma de corriente. El aparato debe estar a una distancia mínima de (ver la figura 3 en la página 32):

-30 cm del techo

-100 cm de las paredes laterales

-la altura prevista para la fijación varía normalmente de 190-220 cm como máximo.

La orientación hacia abajo a cerca de 45° y el dispositivo perfectamente horizontal, resulta ser el posicionamiento ideal para obtener el mejor resultado calórico.

#### 4. INSTALACIÓN DEBAJO DE UNA SOMBRILLA

Para el montaje del aparato debajo de las sombrillas, utilizar el accesorio en dotacion. (ver la página 30):

1. Recomendamos no cerrar la sombrilla si el aparato todavía está encendido o caliente.

2. En caso de que se retire el aparato de la sombrilla, utilizar para la conexión un enchufe estanco.

3. Si se deja el aparato instalado debajo de la sombrilla, compruébese que está fijado de tal manera que al cerrar la sombrilla, la rejilla del aparato no pueda entrar en contacto con la lona de la sombrilla, ya ambos elementos podrían dañarse.

#### 5. CÓMO POSICIONAR VARMA TOP IRK

1. Regular el reflector de VARMA TOP IRK en la dirección del haz requerido con la instalación a la pared. Se trata normalmente de una inclinación de aproximadamente 45 grados respecto al horizonte.
2. No instalar nunca VARMA TOP IRK sobre una superficie inflamable, ni dirigirlo hacia una superficie inflamable.
3. VARMA TOP IRK debe ser puesto a una distancia libre (línea visual) no inferior a 2.0 m. de objetos como el cartón, tejidos, cortinas, etc. como asimismo en el caso de vidrieras. Si se lo coloca en talleres y garajes, donde hay presentes pinturas inflamables o combustibles, VARMA TOP IRK debe ser puesto a una distancia no inferior a 4.0 m. de la fuente de peligro.
4. Para no dañar la ampolla, no hay que instalar VARMA TOP IRK en ambientes muy polvorientos cerrados.
5. Si el aparato se instala dentro del baño, se deberán respetar las distancias mínimas de separación con la ducha o la bañera establecidas por la norma CEE-CEI.
6. Asimismo, es necesario que los mandos de encendido y regulación del aparato no se puedan accionar desde la ducha o desde la bañera.

## **6. MANTENIMIENTO Y SUSTITUCIÓN DEL BULBO**

### **(A SER EFECTUADA POR PERSONAL CALIFICADO O POR UN TÉCNICO ESPECIALISTA)**

El bulbo debe ser igual al del suministrado con l'aparado. Utilice sólo bulbos INFRACALOR Star Progetti.

La sustitución del bulbo debe ser realizada exclusivamente por el fabricante, por el servicio de asistencia técnica o por un técnico especialista calificado. Se aconseja quitar de vez en cuando el polvo de la parábola y del bulbo con un pincel limpio o con aire comprimido, para poder obtener siempre la eficiencia calórica de VARMA TOP IRK.

**EL PUNTO DE INYECCIÓN DE LA BOMBILLA (c) DEBE SER SIEMPRE EXTERNO A LA BOMBILLA**

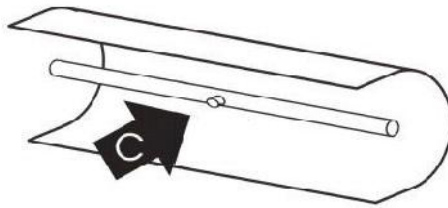

**En caso de necesidad, contacte nuestra Oficina Técnica  
tel. 02/90639261**

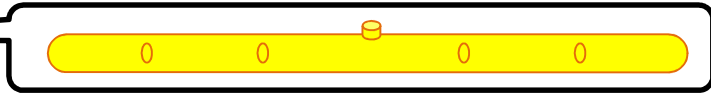

**ISTRUZIONI PER LA SOSTITUZIONE DEL BULBO**  
**INSTRUCTIONS FOR THE REPLACEMENT OF BULB**  
**INSTRUCTIONS POUR LE REMPLACEMENT DE LA LAMPE**  
**ANWEISUNGEN, UM DIE GLÜHBIRNE ERSETZEN**  
**INSTRUCCIONES PARA SUSTITUIR EL BULBO**

- Scollegare l'apparecchio da ogni fonte di alimentazione.
- Disconnect the appliance from all supply sources.
- Débrancher l'appareil de toute source de courant.
- Koppeln Sie das Gerät von jeglicher Stromquelle ab.
- Desconectar el aparato de las fuentes de alimentación.



1. SVITARE LE 4 VITI DEL RETRO E TOGLIERE LE DUE COPERTURE LATERALI E LE DUE TESTATE DELLA PARABOLA.
1. UNSCREW THE 4 SCREWS ON THE BACK AND REMOVE THE 2 SIDE COVERS AND THE 2 FRONT COMPONENTS OF THE REFLECTOR.
1. DEVISSER LES 4 VIS DE LA PARTIE ARRIERE ET ENLEVER LES DEUX COUVERTURES LATERALES ET LES DEUX PARTIES LATERALES DU REFLECTEUR.
1. DESATORNILLAR LOS 4 TORNILLOS DE LA PARTE POSTERIOR Y QUITAR LAS DOS CUBIERTAS LATERALES Y LOS DOS CABEZALES DE LA PARÁBOLA



2. ESTRARRE IL BULBO DALLE DUE MOLLETTE
2. EXTRACT THE BULB FROM THE SPRING CLIPS
2. EXTRAIRE L'AMPOULE DES DEUX RESSORTS
2. EXTRAER LA BOMBILLA DE LOS DOS RESORTES

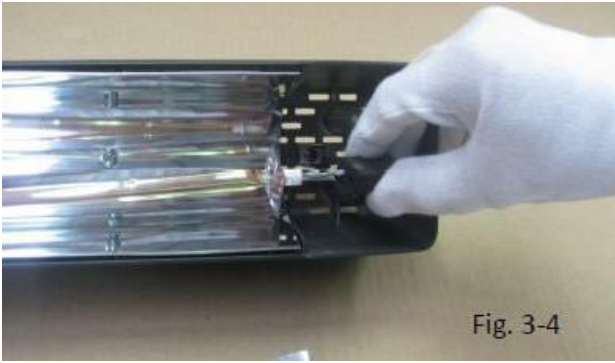

3. SE USURATE, INFILARE LE CAPSULE AL POSTO DI QUELLE RIMOSSE, SPELARE I CAVI PER 5-6 mm, INFILARE I NUOVI FASTON E FISSARLI SUL CAVO. NON TOCCARE IL BULBO A MANI NUDE.

3. IF WORN, APPLY THE SPARE HEAT-ELASTIC CAPS TO REPLACE THOSE WHICH HAVE BEEN REMOVED. STRIP THE CORDS (5-6 mm), APPLY THE NEW SPARE FASTONS AND FASTEN THEM TO THE CORD.

3. SI USAGEES, INTRODUIRE LES CAPSULES A LA PLACE DE CELLES QUI ONT ETE ENLEVEES, PELER LES CABLES POUR 5-6 mm, INTRODUIRE LES NOUVEAUX CONNECTEURS ET LES FIXER SUR LE CABLE. NE PAS TOUCHER L'AMPOULE LES MAINS NUDES.

3. DE ESTAR GASTADAS, COLOCAR LAS CÁPSULAS EN EL LUGAR DE AQUELLAS QUITADAS, PELAR LOS CABLES POR 5-6 mm, INTRODUCIR LOS NUEVOS FASTON Y VOLVER A FIJARLOS EN EL CABLE. NO TOCAR LA BOMBILLA CON LAS MANOS DESNUDAS

4. SFILARE LE DUE CAPSULE SILICONICHE CHE COPRONO LA FINE DEL BULBO E DISCONNETTERE I DUE FASTON. SE LE CAPSULE USATE SONO USURATE DEVONO ESSERE RIMOSSE TAGLIANDO I CAVI VICINO AI DUE FASTON.

4. REMOVE THE 2 BULB EXTREMITY HEAT-ELASTIC CAPS AND DISCONNECT THE TWO FASTONS CONNECTING CORDS TO THE BULB. IF THE CAPS USED DISPLAY SIGNS OF WEAR AND TEAR, THESE MUST BE REMOVED BY CUTTING THE CORDS NEXT TO THE 2 FASTONS.

4. EXTRAIRE LES DEUX CAPSULES EN SILICONE QUI COUVRE LA PARTIE TERMINALE ET DECONNECTER LES DEUX CONNECTEURS. SI LES CAPSULES SONT USAGEES ELLES DOIVENT ETRES ENLEVEES EN COUPANT LES CABLES A COTE DES DEUX CONNECTEURS.

4. SOLTAR LAS DOS CÁPSULAS DE SILICONA QUE CUBREN LA TERMINACIÓN DE LA BOMBILLA Y DESCONECTAR LOS DOS FASTON. SI LAS CÁPSULAS USADAS ESTÁN GASTADAS DEBERÁN SER QUITADAS CORTANDO LOS CABLES CERCA DE LOS DOS FASTON.



5. COLLEGARE I FASTON MASCHI DEL NUOVO BULBO A QUELLI DEI DUE CAVI, RIVESTIRLI CON LE CAPSULE E RIPOSIZIONARE IL BULBO NELLA SEDE DELLE DUE MOLLETTE. RICOMPORRE L'APPARECCHIO PROCEDENDO ALL'INVERSO.

5. CONNECT THE MALE FASTONS TO THE NEW BULB TO THOSE OF THE TWO CORDS. COVER THEM WITH THE CAPS AND REPOSITION THE BULB IN THE SEAT OF THE TWO SPRING CLIP. DO NOT TOUCH THE BULB WITH YOUR BARE HANDS. REASSEMBLE THE DEVICE BY PERFORMING THE ABOVE TASKS IN REVERSE ORDER.

5. CONNECTER LES CONNECTEURS MALES DE LA NOUVELLE AMPOULE A CEUX DES DEUX CABLES, LES RECOUVRIR AVEC LES CAPSULES ET REPOSITIONNER L'AMPOULE DANS LE SIEGE DES DEUX RESSORTS. RECOMPOSER L'APPAREIL EN SUIVANT LA PROCEDURE A L'ENVERS.

5. CONECTAR LOS FASTON MACHOS DE LA NUEVA BOMBILLA A LOS DE LOS DOS CABLES, RECUBRIRLOS CON LAS CÁPSULAS Y VOLVER A COLOCAR LA BOMBILLA EN LA SEDE DE LOS DOS RESORTES. VOLVER A MONTAR EL EQUIPO PROCEDRIENDO EN SENTIDO INVERSO.

- **ESEMPI PER L'INSTALLAZIONE SOTTO OMBRELLONI**
- **EXAMPLES FOR MOUNTING UNDER PARASOLS**
- **EXEMPLES POUR L'INSTALLATION SOUS PARASOLS**
- **PLATZIERUNG AN EINER SONNENSCHIRM**
- **EXEMPLOS PARA LA INSTALACIÓN DEBAJO DE LA SOMBRILLA**

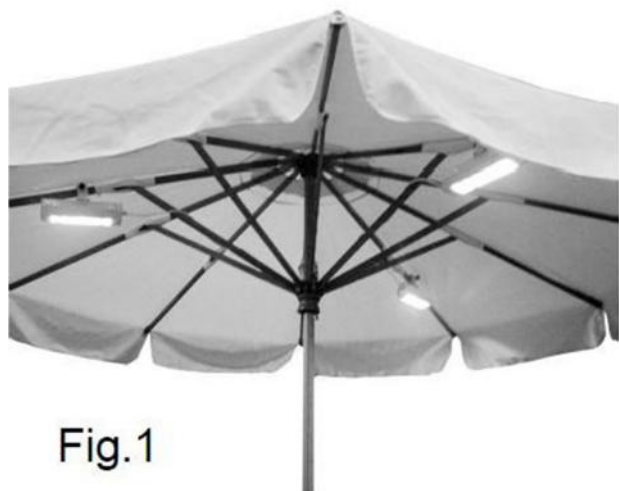

Fig.1

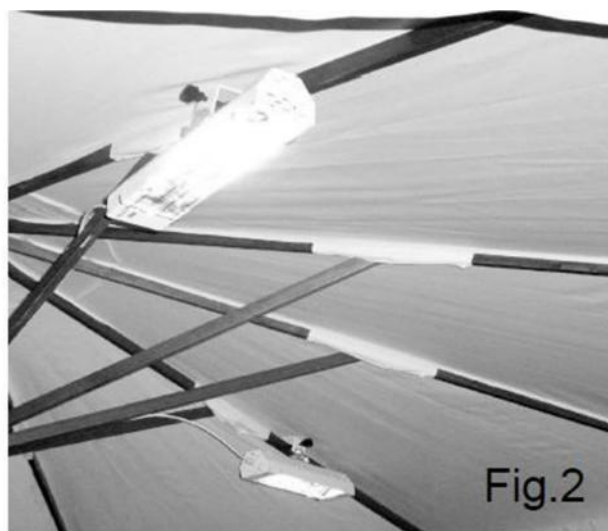

Fig.2

#### **INSTALLAZIONE DI INFRACOMPACT IPX5 SOTTO OMBRELLONE**

1. SI RACCOMANDA DI NON CHIUDERE L'OMBRELLONE CON L'APPARECCHIO ANCORA ACCESO OPPURE CALDO.
2. IN CASO DI RIMOZIONE DELL'APPARECCHIO DALL'OMBRELLONE, FARE L'ALLACCIAMENTO CON SPINA STAGNA.
3. SE L'APPARECCHIO VIENE LASCIATO MONTATO SOTTO L'OMBRELLONE, ASSICURARSI CHE SIA FISSATO IN MODO CHE NELLA CHIUSURA DELL'OMBRELLONE LA GRIGLIA DELL'APPARECCHIO NON POSSA ENTRARE IN CONTATTO CON IL TELO DELL'OMBRELLONE, QUESTO PER EVITARE DANNI.

#### **INSTALLING INFRACOMPACT IPX5 UNDER A PARASOL**

1. DO NOT CLOSE THE PARASOL UNTIL THE HEATER HAS BEEN SWITCHED OFF AND HAS COOLED DOWN.
2. IF THE HEATER IS REMOVED FROM THE PARASOL, USE A WATER TIGHT PLUG FOR THE CONNECTION.
3. IF THE HEATER IS LEFT ON THE PARASOL, MAKE SURE IT IS MOUNTED SO THAT THE HEATER'S SHIELD CANNOT COME INTO CONTACT WITH THE CANVAS OF THE PARASOL, THIS WILL AVOID DAMAGE.

#### **INSTALLATION DE INFRACOMPACT IPX5 SOUS PARASOL**

1. IL EST RECOMMANDÉ DE NE PAS FERMER LE PARASOL AVEC L'APPAREIL ENCORE ALLUMÉ OU CHAUD.
2. SI L'APPAREIL EST ENLEVÉ DE SOUS LE PARASOL, LE CONNECTER AU SECTEUR À L'AIDE D'UNE PRISE ÉLECTRIQUE ÉTANCHE.
3. SI L'APPAREIL RESTE MONTÉ SOUS LE PARASOL, S'ASSURER QUE JE SOIS FIXÉ DE MANIÈRE QUE LORS DE LA FERMETURE DU PARASOL LA GRILLE DE L'APPAREIL NE PUISSE PAS ENTRER EN CONTACT AVEC LA TOILE DU PARASOL, CECI POUR ÉVITER DE L'ENDOMMAGER.

## INSTALLIERUNG VON INFRACOMPACT IP X5 UNTER DEM SONNENSCHIRM

1. ES WIRD NAHE GELEGT, DEN SONNENSCHIRM NICHT ZU SCHLIESSEN, WENN DER HEIZSTRAHLER NOCH EINGESCHALTET ODER HEISS IST.
2. WIRD DER HEIZSTRAHLER VOM SONNENSCHIRM ABGENOMMEN, FÜR DEN ANSCHLUSS EINEN DICHTEN STECKER VERWENDEN.
3. BLEIBT DER HEIZSTRAHLER UNTER DEM SONNENSCHIRM MONTIERT, IST SICHERZUSTELLEN, DASS ER SO BEFESTIGT IST, DASS DAS SCHUTZGITTER DES HEIZSTRAHLERS BEIM SCHLIESSEN DES SONNENSCHIRMS NICHT MIT DER BESPANNUNG DES SCHIRMS IN BERÜHRUNG KOMMEN KANN, UM BESCHÄDIGUNGEN ZU VERMEIDEN.

## INSTALACIÓN DE INFRACOMPACT IP X5 DEBAJO DE UNA SOMBRILLA

1. SE RECOMIENDA NO CERRAR LA SOMBRILLA CON EL EQUIPO TODAVÍA CALIENTE O ENCENDIDO.
2. EN CASO DE QUITAR EL EQUIPO DE LA SOMBRILLA REALIZAR LA CONEXIÓN CON UN ENCHUFE HERMÉTICO.
3. SI EL EQUIPO SE DEJA MONTADO DEBAJO DE LA SOMBRILLA, ASEGURARSE DE QUE SEA FIJADO EN MODO TAL QUE AL CERRAR LA SOMBRILLA, LA REJILLA DEL EQUIPO NO PUEDA ENTRAR EN CONTACTO CON LA TELA DE LA SOMBRILLA PARA EVITAR DAÑOS.

- ✓ PARTICOLARE DELL'AGGANCIAMENTO PER FISSAGGIO SOTTO OMBRELLONI
- ✓ MOUNTING BELOW PARASOLS
- ✓ FIXATION SOUS PARASOL
- ✓ HALTERUNG FÜR SONNENSCHIRM
- ✓ ENGANCHE PARA FIJACIÓN DEBAJO DE LA SOMBRILLA

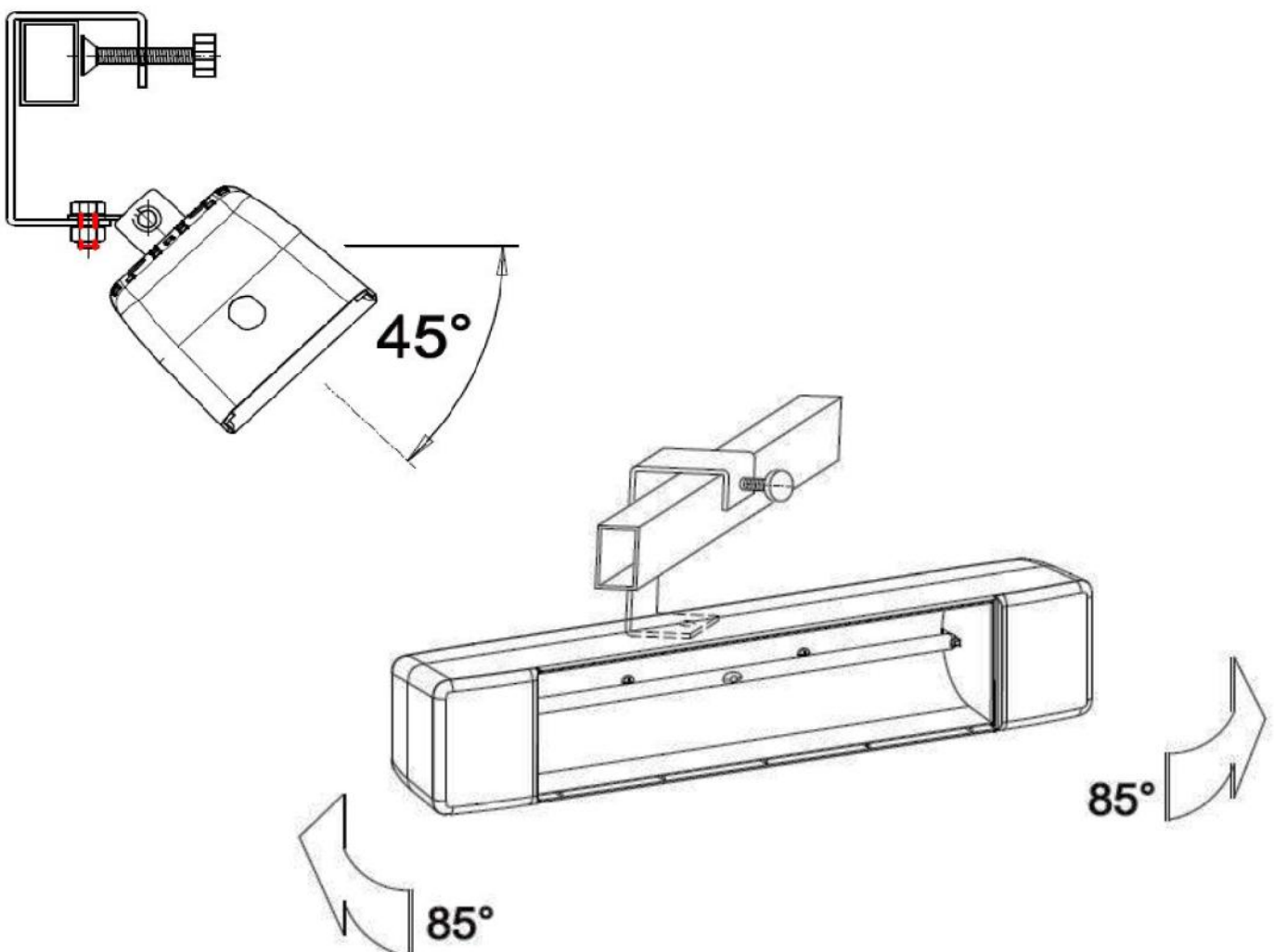

**INSTALLAZIONE A PARETE - POSIZIONARE SEMPRE L'APPARECCHIO IN POSIZIONE ORIZZONTALE RISPETTANDO LE MISURE COME IL DISEGNO.**

*WALL INSTALLATION - VARMA TOP IRK MUST BE PLACED PERFECTLY HORIZONTAL AND ABIDING BY THE DISTANCES AS IN THE DIAGRAM BELOW.*

**INSTALLATION MURALE - TOUJOURS PLACER VARMA TOP IRK HORIZONTALEMENT, COMME INDIQUE SUR LE SCHEMA.**

*PLATZIERUNG AN EINER WAND- DEN HELIOS TOP IMMER IN HORIZONTALER LAGE INSTALLIEREN (SIEHE ZEICHUNG).*

**INSTALACIÓN EN PARED - COLOCAR SIEMPRE EL EQUIPO EN POSICIÓN HORIZONTAL RESPETANDO LAS MEDIDAS COMO EN EL DIBUJO.**

**Fig.3**

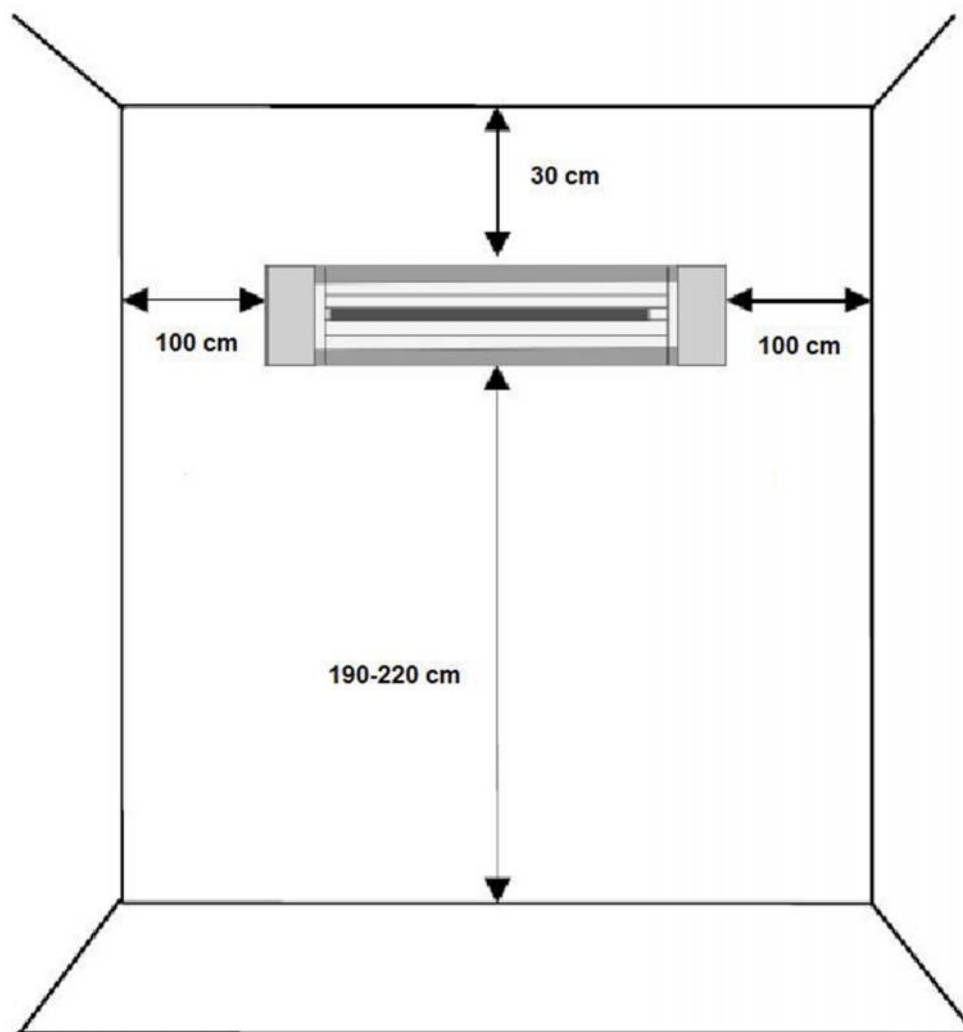

**Particolare dell'aggancio/snodo posteriore**

*Detail of bracket on the back*

**Détail de la fixation et de l'articulation arrière**

*Anhakungselement / hinteres Gelenk*

**Particular del enganche / desanudadura posterior.**

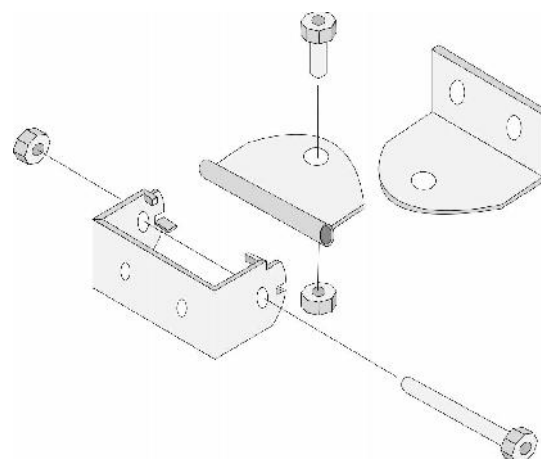

**VARMA** **TEC**®  
*special heating equipment*

# VARMA TOP IRK 1500-Watt IPX5

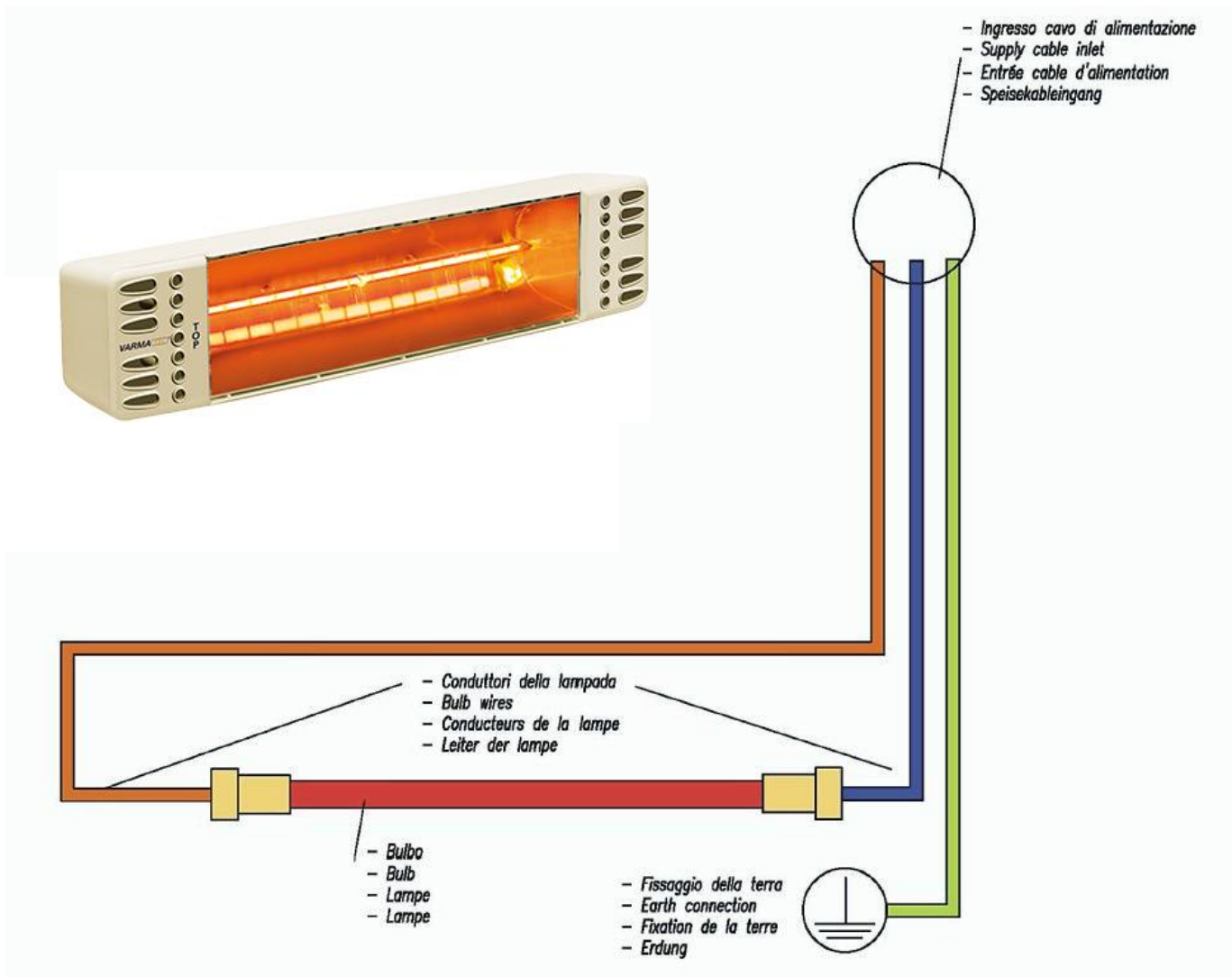

V110/15- 1500 Watt IPX5 WATERPROOF

**VARMA** **TEC**®  
special heating equipment

### **CERTIFICATO DI GARANZIA - LA GARANZIA ESCLUDE LA SOSTITUZIONE DEL BULBO**

Ci complimentiamo con Lei per l'acquisto dei nostri riscaldatori VARMA INFRARED IRK. La **durata della garanzia è di 2 anni**, decorre dalla data di acquisto dell'apparecchio e cessa dopo il periodo prescritto. La ricevuta fiscale o altro documento valido fiscalmente comprova la decorrenza della garanzia. Si garantiscono tutte le sostituzioni o riparazioni che si rendessero necessarie a causa di difetti di materiale o di costruzione. E' esclusa quindi la sostituzione o la riparazione delle parti soggette a normale consumo (vedi bulbo ecc.). La garanzia non viene riconosciuta qualora l'apparecchio venga manomesso o qualora sia danneggiato a causa d'incuria, durante il trasporto, manutenzione operata da personale non autorizzato, mancata osservanza delle istruzioni d'uso, errata installazione o non conforme alle norme vigenti nel paese di utilizzo. La garanzia non prevede in nessun caso la sostituzione dell'apparecchiatura. Le riparazioni eventuali riconosciute in garanzia saranno effettuate gratuitamente per merce resa Franco STAR PROGETTI o presso il distributore autorizzato. Sono quindi a carico dell'utilizzatore le sole spese di trasporto.

### **CERTIFICATE OF GUARANTEE - THE GUARANTEE EXCLUDE REPLACEMENTS OF THE BULB**

We congratulate you on the purchase of our patio heaters VARMA INFRARED IRK. **Validity 2 years** from date of purchase of the appliance: the guarantee expires after this period. The invoice, receipt or hire purchase agreement shall prove the duration of the guarantee period. Replacements and repairs caused by faulty materials or manufacture are guaranteed. Replacements and repairs to those parts of the appliance subject to normal wear are excluded from this guarantee (see lamp etc.). The guarantee shall immediately cease and become void should the appliance be dismantled or repaired by unauthorized people, or in case of negligence, or accidental damage during transport or elsewhere, or in case of misuse, failure to comply with the instructions for use, maintenance carried out by unauthorized people, faulty installation not in conformity with the laws in force. Replacement of the appliance is excluded from this guarantee. The eventual repairs recognized in guarantee will be carried out free of charge for those appliances returned free STAR PROGETTI's factory or to one of the authorized distributor. All transport costs are to be paid by the customer.

### **CERTIFICAT DE GARANTIE - LA GARANTIE EXCLUE LA SUBSTITUTION DE LA LAMPE**

Nos compliments pour l'achat de nos chauffages de terrasse VARMA INFRARED IRK. **La durée de la garantie est de 24 mois** à partir de la date d'achat de l'appareil et elle cesse après la période prescrite. Le ticket d'achat ou autre document, obligatoire fiscalement prouve la date de début de la garantie. On garantie toutes les substitutions ou les réparations qui sont nécessaires à cause de défauts des matériaux ou de la construction. La substitution ou la réparation des parties assujetties à un usage normal sont par conséquent exclues (à voire lampe etc.). La garantie n'est pas reconnue au cas où l'appareil ait été malmené ou quand il a été abîmé à cause de la négligence de l'utilisateur, maintient fait par personnel pas autorisé, à cause du transport, lorsque les instructions d'utilisation n'ont pas été respectées ou encore lorsqu'il a été mal installé sans tenir compte des normes en vigueur. La garantie ne prévoit absolument pas la substitution de l'appareil. Les réparations prises en considération par la garantie sont effectuées gratuitement pour les marchandises rendues franco atelier STAR PROGETTI ou auprès d'un de nos distributeurs. Par conséquent seulement les frais de transport sont à la charge du client.

### **GARANTIESCHEIN – DIE GARANTIE SCHLIESST DEN LAMPENWECHSEL AUS**

Wir beglückwünschen Sie zum Kauf unserer VARMA INFRARED IRK Heizstrahler. **Die Dauer der Garantie beträgt 2 Jahre**, sie beginnt mit dem Kaufdatum des Geräts und endet nach dem vorgeschriebenen Zeitraum. Die Steuerquittung oder ein anderes, steuerrechtlich gültiges Dokument belegt den Garantiebeginn. Die Garantie gilt für alle aufgrund von Material- oder Baufehlern nötig werdenden Austausch- oder Reparaturarbeiten. Ausgeschlossen sind daher der Austausch und die Reparatur von normalen Verbrauchsteilen (wie Lampen, etc.). Die Garantie wird nicht anerkannt, wenn am Gerät manipuliert wurde oder wenn das Gerät Schäden aufweist, die auf Nachlässigkeit, den Transport, eine von nicht autorisiertem Personal durchgeführte Wartung, die Nichtbeachtung der Gebrauchsanweisung sowie eine fehlerhafte oder nicht den im Einsatzland gültigen Vorschriften entsprechende Installation zurückzuführen sind. Die Garantie sieht keinesfalls vor, dass das Gerät ersetzt wird. Eventuelle, unter die Garantie fallende Reparaturen werden bei Zurücksendung des Geräts an STAR PROGETTI oder an einen autorisierten Händler kostenlos durchgeführt. Der Benutzer hat daher nur die Transportkosten zu übernehmen.

### **CERTIFICADO DE GARANTIA - LA GARANTIA EXCLUIDA LA SUBSTITUCION DE LAS LAMPARA**

Nos complimentamos con Usted por la compra de nuestros calefactores VARMA INFRARED IRK. **La duración de la garantía es 2 años**, a partir de la fecha de la compra del aparejo y se acaba despues del periodo prescrito. El recibo u otro documento que tenga validez fiscal comprueba el transcurso de la garantía. Se garantizan todas las substituciones o reparaciones che sean necesarias a causa de defectos del material o de construcción. Queda excluida, entonces, la substitución o la reparación de las partes sujetas a normal consumo (por ejemplo: lampara ...). La garantía no viene econocida si el aparejo viene manumiso o si viene dañado a causa de incuria, durante el transporte, manutención hecha por personal no autorizado, falta en la observancia de las instrucciones de utilización, errata instalación o no conforme con las normas en vigor en el pais de utilización. La garantía no prevée en ningun caso la substitución del aparejo. Las reparaciones eventuales reconocidas en garantía serán realizadas gratuitamente por ercancia entregada Franco de transporte Star Progetti o a la oficina del distribuidor autorizado. Son, entonces, a cargo del utilizador los gastos de transporte.

# CERTIFICATO DI GARANZIA - CERTIFICATE OF GUARANTEE - CERTIFICAT DE GARANTIE GARANTIESCHEIN - CERTIFICADO DE GARANTIA

N.S ERIE - APPLIANCE No. – N° D’IMMATRICOLATION - N. DE SERIE – SERIENNR.

---

DATA ACQUISTO - DATE OF PURCHASE – DATE D’ACHAT - FECHA DE COMPRA - ERWERBSDATUM

---

FATTURA N. - INVOICE NO. – FACTURE NO. - FACTURA NUMERO – RECHNUNGSNR.

---

RIVENDITORE - DEALER – REVENDEUR – REVENDEDOR – HÄNDLER

---

**PER RENDERE OPERANTE LA GARANZIA, L’UTILIZZATORE ALL’ATTO DELL’ACQUISTO DEVE COMPILARE IL CERTIFICATO IN TUTTE LE SUE PARTI.**

*THE USER MUST FILL IN THE CERTIFICATE FOR THE GUARANTEE TO BE EFFECTIVE.*

**POUR QUE LA GARANTIE SOIT VALABLE, L’UTILISATEUR, AU MOMENT DE L’ACHAT DE L’APPAREIL, DOIT REMPLIR TOUTES LES PARTIES DU CERTIFICAT DE GARANTIE.**

*DAMIT DIE GARANTIE WIRKSAM WIRD, MUSS DER BENUTZER IM MOMENT DES KAUFES DEN GARANTIESCHEIN VOLLSTÄNDIG AUSFÜLLEN.*

**PARA QUE LA GARANTIA TENGA VALIDEZ, EL UTILIZADOR, AL MOMENTO DE LA COMPRA, TIENE QUE RALLENAR EL CERTIFICADO EN TODAS SUS PARTES.**

**VARMA** **TEC**<sup>®</sup>  
*special heating equipment*

Divisione di Star Progetti  
*Division of Star Progetti*

## **SEDE CENTRALE / HEADQUARTERS**

**STAR PROGETTI Technologie Applicate SpA**

Via Pasubio 4/D 20067 TRIBIANO (MI) ITALY Tel +39 02 90 63 92 61 Fax +39 02 90 63 92 59  
[www.starprogetti.com](http://www.starprogetti.com) [info@starprogetti.com](mailto:info@starprogetti.com)

## **STAR PROGETTI FRANCE S.A.R.L.**

345, Rue du Bois Bernoux - 71290 CUISERY FRANCE Tel. 03 85 40 12 62 Fax 03 85 40 06 91  
[www.starprogetti.com](http://www.starprogetti.com) - [contact@star-progetti-france.fr](mailto:contact@star-progetti-france.fr)



**SEDE CENTRALE/PRODUZIONE – HEADQUARTERS/PRODUCTION:**

**STAR PROGETTI Technologie Applicate SpA** - Via Pasubio 4/D - 20067 TRIBIANO (MI) - ITALIA  
Tel +39/02/90639261 Fax +39/02/90639259 info@starprogetti.com www.starprogetti.com

**STAR PROGETTI FRANCE Sarl** - 345, Rue du Bois Bernoux – 71290 CUISERY – France  
Tel +33 3 85 401 262 Fax +33 3 85 400 691 [www.starprogetti.com](http://www.starprogetti.com)