

solius[®]

Manual de instalación

Solius Slim Compacto

XSM40I

XSM60I

XSM80I



Revisión: 1.0

Octubre 2021







Nunca deseche el equipo con la basura normal del hogar

Contenidos

1. Advertencias de seguridad	4
2. Descripción del equipo.....	6
3. Uso.....	7
3.1 Primera puesta en marcha.....	7
3.2 Panel de control digital	7
3.3 Mando remoto.....	10
4. Instalación	10
4.1 Ubicación en la que se va a instalar	10
4.2 Montaje en pared.....	11
4.3 Llenado y Purga.....	13
4.4 Bandeja de condensados.....	14
4.5 Kits de válvulas 2/3 vías.....	16
4.6 Conexiones eléctricas.....	17
5. Alarmas y resolución de problemas.....	19
6. Mantenimiento	21
7. Condiciones de garantía	23

1. Advertencias de seguridad

Lea atentamente las instrucciones. Un funcionamiento incorrecto puede causar lesiones graves o la muerte.

 Atención	Esta señal llama la atención sobre una información importante para su seguridad para el uso adecuado del equipo, de forma que disfrute de su mejor rendimiento.
 Consejo	«Advertencia» indica una situación peligrosa que, si no se evita, puede provocar muerte o lesiones graves

- ⚠ La garantía del fabricante contra defectos de fabricación solo será válida si se cumplen todas las normas e indicaciones que figuran en este manual de instrucciones.
- ⚠ La instalación y el uso del equipo deberán cumplir con las instrucciones contenidas en este manual, respetar las buenas prácticas y las reglas propias del oficio temático y cumplir las normas y la legislación vigentes. Antes de proceder a la instalación, deberá leer atentamente y seguir las instrucciones que acompañan al equipo.
- ⚠ La garantía general del fabricante es de 2 años contra defectos de fabricación
- ⚠ No debe realizarse ningún cambio en el equipo. Cualquier cambio o modificación de los componentes originales con otros no originales anula inmediatamente la garantía de seguridad y funcionamiento del fabricante.
- ⚠ En caso de uso incorrecto o descuidado del equipo, el fabricante no asume ninguna responsabilidad por los daños o las pérdidas sufridos. Usted es el responsable de las pérdidas y de los daños causados por el mal uso o el uso incorrecto del equipo.
- ⚠ Las especificaciones técnicas del equipo pueden modificarse sin previo aviso.
- ⚠ La instalación y el uso del equipo deberán cumplir con las instrucciones contenidas en este manual, respetar las buenas prácticas y las reglas propias del oficio temático y cumplir las normas y la legislación vigentes. Antes de proceder a la instalación, deberá leer atentamente y seguir las instrucciones que acompañan al equipo.

- ⚠ La instalación y/o reparación del equipo solo puede ser realizada por un instalador experto y acreditado.
- ⚠ Cada manipulación del equipo se llevará a cabo con medios adecuados y respetando plenamente las normas de seguridad vigentes. El producto embalado deberá conservarse y transportarse de acuerdo con las indicaciones que figuran en el envase. El desembalaje y la instalación deberán ser realizados por al menos dos personas. Desembale el producto con cuidado para no dañarlo o rayarlo.
- ⚠ Deberá apagar la alimentación eléctrica del equipo antes de realizar cualquier intervención técnica.
- ⚠ La alimentación eléctrica del equipo debe tener una conexión a tierra.
- ⚠ Las conexiones eléctricas se ajustarán al esquema eléctrico del equipo.
- ⚠ Se debe prohibir el acceso de los niños al equipo.
- ⚠ No se deben introducir objetos extraños en el equipo, ya que podrían provocar fallos y accidentes.
- ⚠ Para limpiar las zonas pintadas o la pantalla no se puede utilizar alcohol ni disolventes. Solo se debe utilizar un paño suave ligeramente húmedo.
- ⚠ Asegurarse de que en el lugar donde se instala el equipo hay ventilación/renovación de aire.
- ⚠ Los dispositivos de seguridad tienen la función de eliminar cualquier riesgo de daño a personas, animales u objetos. Su retirada o intervención de personal no autorizado podrá poner en peligro dicha protección.
- ⚠ Las imágenes que figuran en este manual pueden diferir del modelo adquirido, por lo que son meramente indicativas.
- ⚠ La instalación y/o reparación del equipo solo puede ser realizada por un instalador experto y acreditado.
- ⚠ En caso de carga de gas refrigerante al sistema, asegúrese de que el gas está en estado líquido, de lo contrario la composición química del refrigerante podría cambiar dentro del sistema y, por lo tanto, afectar al rendimiento del aire acondicionado.
- ⚠ Dependiendo del tipo de gas refrigerante, la presión en la tubería es muy alta, por eso tome medidas de seguridad adicionales al instalar o realizar el mantenimiento del aparato.

2. Descripción del equipo

VENTILOCONVECTOR DE PARED DE DIMENSIONES COMPACTAS

Adecuado a la arquitectura moderna de interiores, con diseño muy discreto y atractivo capaz de integrarse en cualquier espacio y decoración, gracias a sus dimensiones muy compactas.

INSTALACIÓN EN PARED EN PUNTO ALTO CON GRAN PANTALLA DIGITAL

Los espacios pueden ser decorados con máxima libertad y todo el funcionamiento del equipo puede ser acompañado sin dificultad.

ELEGANTE MANDO A DISTANCIA

MÍNIMO RUIDO CON TECNOLOGÍA DC INVERT

El caudal de aire se regula de forma continua y optimizada.



Solius Slim Compacto



Comando remoto incluido

TAMAÑOS			
MODELO	40	60	80
L (mm)	902	1102	1302

3. Uso





3.1 Primera puesta en marcha





Al conectar la unidad por primera vez, el controlador emite una señal de pitido, indicando que la unidad está preparada para el funcionamiento normal. El proceso de encendido/apagado se puede ejecutar en el comando remoto o directamente en el controlador «touch» o táctil.

3.2 Panel de control digital





En el panel de control se visualiza el estado de funcionamiento y posibles códigos de error o las alarmas de funcionamiento. Al pulsar los distintos «símbolos» presentes en el panel, se puede acceder a las diversas funciones disponibles por el controlador.

PANEL DE CONTROL DIGITAL TÁCTIL	
ICONO	DESCRIPCIÓN DE FUNCIONAMIENTO
	VISUALIZACIÓN DE LA TEMPERATURA LOCAL/TEMPERATURA ESTABLECIDA Al pulsar hace posible el ajuste de la temperatura deseada para la ubicación. Límites: 16 a 31°C.
	ENCENDER/APAGAR LA UNIDAD Permite activar o desactivar la unidad.

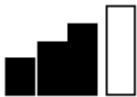
	<p>MODO DE REFRIGERACIÓN</p> <p>En este modo de funcionamiento, la unidad deshumidifica y enfría la ubicación. Permite ajustar la temperatura deseada pulsando  y la velocidad del ventilador. Si la temperatura establecida es inferior a la temperatura local después de 3 minutos, el compresor y el ventilador inician su funcionamiento.</p>
	<p>MODO DE DESHUMIDIFICACIÓN</p> <p>Al activar este modo, la unidad inicia un proceso de deshumidificación del sitio. Esta función puede ser extremadamente útil en periodos de entretiempo, particularmente en los días de lluvia en los que la temperatura ambiente es agradable, pero hay demasiada humedad en el aire. En este modo, no está disponible la posibilidad de controlar la temperatura ni la velocidad del ventilador. El funcionamiento de la unidad suele ser intermitente.</p>
	<p>MODO DE VENTILACIÓN</p> <p>En este modo de funcionamiento, el compresor nunca se activa y la unidad no realiza ninguna función relacionada con la temperatura y la humedad del aire del lugar. En este modo solo se selecciona la velocidad de ventilación.</p>

ICONO	DESCRIPCIÓN DE FUNCIONAMIENTO
	<p>MODO DE CALEFACCIÓN</p> <p>Permite ajustar la temperatura deseada pulsando  y la velocidad del ventilador. Si la temperatura establecida es superior a la temperatura local después de 3 minutos, el compresor y el ventilador inician su funcionamiento.</p>
	<p>MODO NOCTURNO («SLEEP»)</p> <p>Con el modo de calefacción o refrigeración seleccionado, al activar este modo, la unidad minimiza el ruido de ventilación, aumenta el ahorro de energía y ajusta su funcionamiento para optimizar el confort nocturno. Esta función debe activarse antes de dormirse.</p> <p>En refrigeración la temperatura establecida se mantiene durante 1 hora después de activar el modo nocturno. Durante las 2 horas siguientes la temperatura aumenta gradualmente, mientras que la velocidad de ventilación es mínima. Después de la 2ª hora ya no se modifica la temperatura y la ventilación.</p> <p>En el modo de calefacción, la temperatura establecida se mantiene durante 1 hora después de activar el modo nocturno. Durante las 2 horas siguientes la temperatura disminuye gradualmente, mientras que la velocidad de ventilación es mínima. Después de la 2ª hora, la temperatura y la ventilación ya no se modifican y después de 6 horas la unidad entra en modo de espera o «standby».</p> <p>Esta función no está disponible cuando la unidad está en modo deshumidificación, modo ventilación o modo «Eco».</p>
	<p>CONTROL DE LA DIRECCIÓN DEL FLUJO DE AIRE «Swing»</p> <p>Podemos definir una posición fija o variable del deflector.</p> <p>▲ No girar el deflector manualmente, puede provocar un funcionamiento anormal de la unidad.</p>

	<p>CONTROL DE VENTILACIÓN</p> <p>La velocidad de ventilación puede ajustarse en 5 posiciones según la secuencia siguiente: Mínima, media, máxima, «Dual Power» y Automática. Cuanto mayor sea la velocidad, mayor será el rendimiento, pero también el ruido.</p> <p>El modo «Dual Power» (las barras de velocidad del ventilador están parpadeando, y el símbolo del termómetro en barrido, alternando entre rojo y azul), disponible solo en caliente y frío, proporciona 30 minutos de funcionamiento alto.</p> <p>En el modo automático, cuanto mayor sea la diferencia entre la temperatura ambiente y la temperatura establecida en el controlador, mayor o menor será la velocidad de funcionamiento. Si la temperatura ambiente se acerca a la temperatura establecida, la velocidad del ventilador se reducirá automáticamente. En el modo de deshumidificación y en el modo nocturno, la velocidad del ventilador es la mínima.</p>
---	--

ICONO	DESCRIPCIÓN DE FUNCIONAMIENTO
	<p>RELOJ/TEMPORIZACIÓN</p> <p>La unidad pone a disposición del usuario la posibilidad de definir la temporización de arranque y parada. Con la unidad en funcionamiento se puede ajustar el tiempo de parada al pulsar el botón «Timer» y  ajustar el tiempo de parada (de 1 a 24 horas) en el que la unidad se pone en modo de espera. Vuelva a pulsar el botón «Timer» para activar la función.</p> <p>Para programar el tiempo de arranque: con la unidad apagada, pulse «Timer» y seleccione el tiempo de inicio (de 1 a 24 horas) para volver a pulsar «Timer» para grabar la temporización.</p>
	<p>BLOQUEO DEL PANEL DE CONTROL</p> <p>Para bloquear el acceso al panel remoto de la unidad, debe pulsar el botón  durante 3 segundos, el símbolo de espera o «standby» parpadea con una frecuencia de 1 segundo. Para desbloquear, vuelva a pulsar el botón  durante 3 segundos. Al pulsar cualquier botón del mando remoto se desbloqueará el acceso al panel remoto.</p>

3.3 Mando remoto

El mando a distancia suministrado junto con la unidad de fancoil se ha construido y diseñado de manera que tenga una alta robustez y garantice un rendimiento excelente en el uso del equipo que se va a controlar. A fin de garantizar la misma solidez y alto rendimiento, es necesario cumplir los siguientes requisitos:

- ✧ no dejar el mando en lugares húmedos o en contacto directo con agua;
- ✧ no someter el mando a un esfuerzo mecánico elevado, ya que podría dañar su estructura;
- ✧ no dejar el mando expuesto directamente a la luz solar;
- ✧ no interponer obstáculos de comunicación entre la unidad y el mando;
- ✧ interferencias de otras señales de radio (controles de televisión, radios, etc.);
- ✧ apartar el mando de los componentes electrónicos o de las luces que puedan interferir en la comunicación con la unidad;
- ✧ retirar la batería en caso de que se utilice poco el equipo;
- ✧ mantener una distancia mínima de 8 metros entre el mando y la unidad del fancoil (campo abierto);

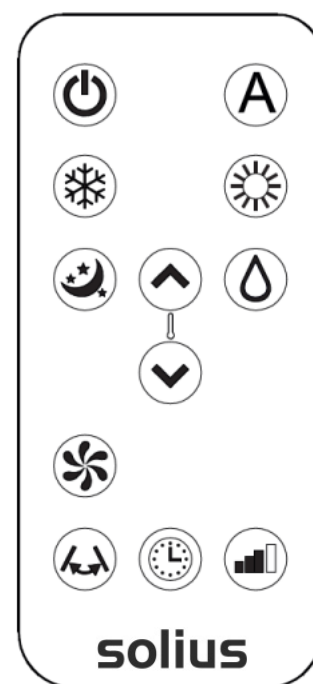

Batería

El mando a distancia requiere una batería CR02012 de 3V que se incluye con el equipo. Para la instalación de la batería, debe retirar el soporte de plástico en la parte inferior del mando, colocar la batería en función de los polos (negativo, positivo) y volver a insertar el soporte de plástico en el mando. En la parte posterior del mando encuentra una figura explicativa del procedimiento descrito.

4. Instalación

4.1 Ubicación en la que se va a instalar

EVITAR LA INSTALACIÓN DEL VENTILOCONVECTOR EN LUGARES CON:

- posiciones sometidas a exposición directa a los rayos solares;
- proximidad a fuentes de calor;
- ambientes húmedos y zonas con probable contacto con agua;
- ambientes con vapores de aceite;

- entornos sujetos a altas temperaturas;

ANTES DE LA INSTALACIÓN DE VENTILOCONVECTOR, DEBERÁ ASEGURARSE DE QUE:

- la pared en la que se desea instalar el aparato tenga la estructura y la capacidad adecuadas;
- en la zona de la pared no pasen tuberías ni cables eléctricos;
- la pared esté libre de obstáculos, de forma que no se comprometa la buena circulación del aire de entrada y salida;
- la pared de instalación sea preferentemente una pared que dé al exterior para permitir el desalojo de la condensación hacia el exterior;

DISTANCIAS MÍNIMAS DE INSTALACIÓN (mm)

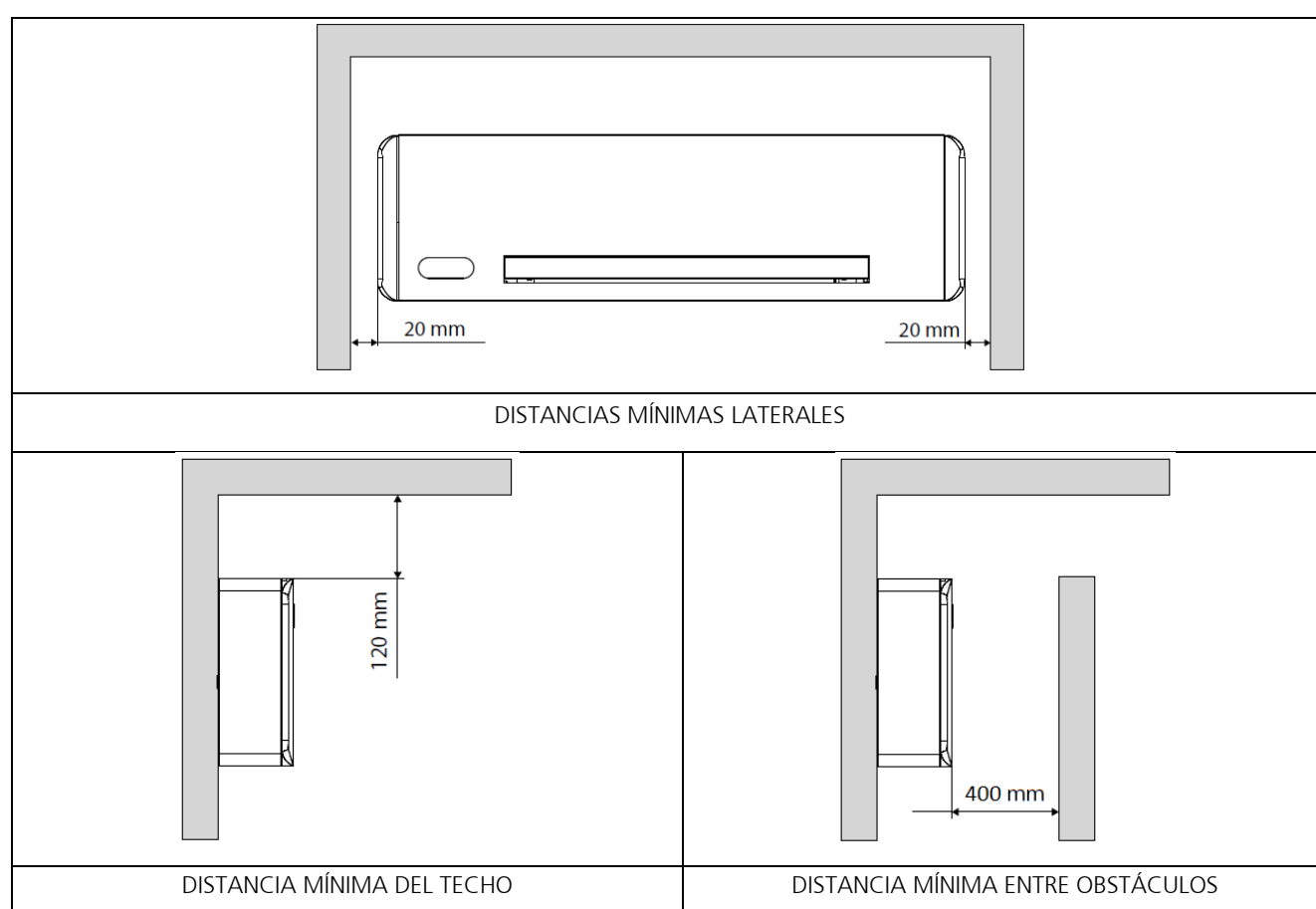

4.2 Montaje en pared

La descripción de las fases de montaje de las unidades se refiere a una versión con conexiones hidráulicas en el lado izquierdo. Los procedimientos de montaje en las unidades con conexiones del lado derecho son exactamente iguales, y solo es necesario considerar la inversión de las imágenes.

- ⚠ El incumplimiento de los procedimientos descritos en el presente documento podría provocar el mal funcionamiento de los ventiloconvectores;

- ⚠ Es importante que la instalación eléctrica se ejecute de acuerdo con las normas, respetando los datos indicados en la ficha técnica y teniendo una conexión a tierra adecuada;
- ⚠ El aparato debe instalarse en una posición que permita un fácil mantenimiento, limpieza del filtro y acceso a las válvulas de purga de aire (batería y placas) accesibles por la rejilla superior.

QUITAR EL FILTRO

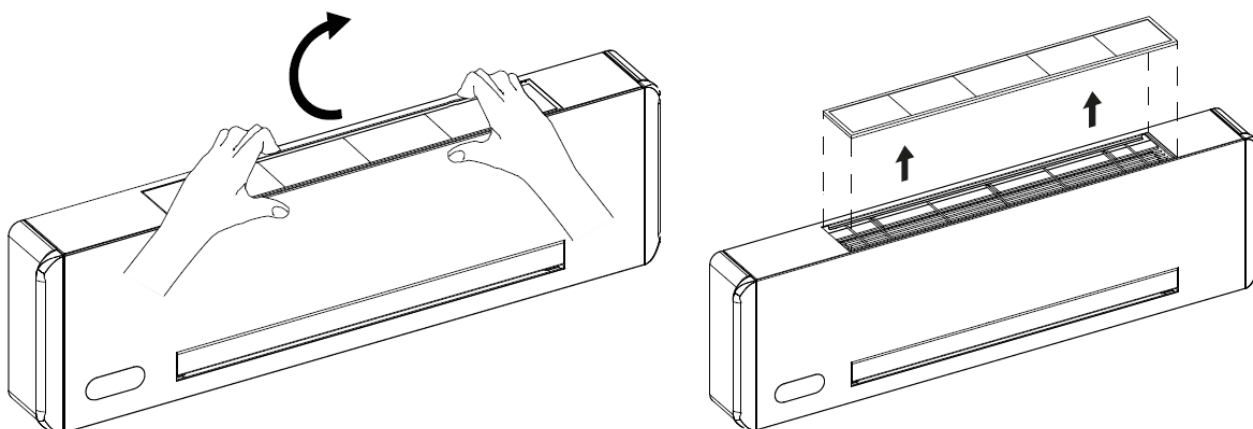

EXTRAIGA EL PANEL FRONTAL Y LOS LATERALES

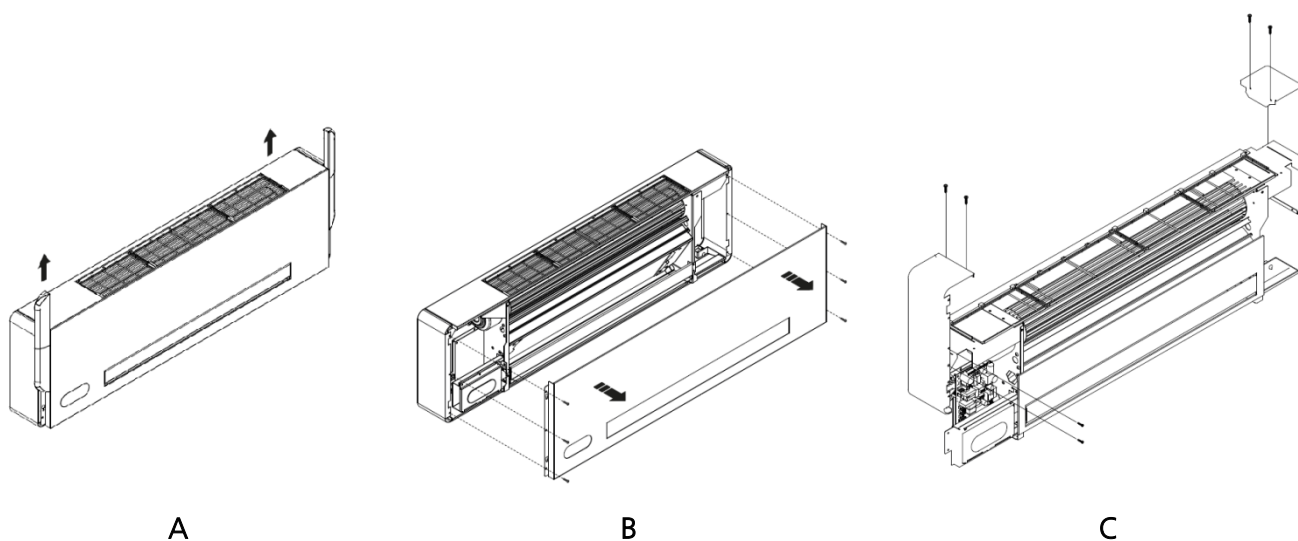

FIJE LOS SOPORTES

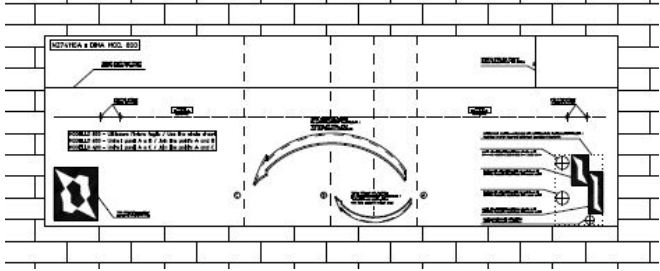
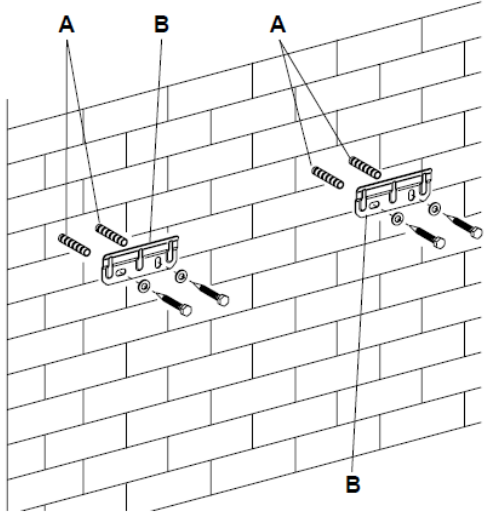
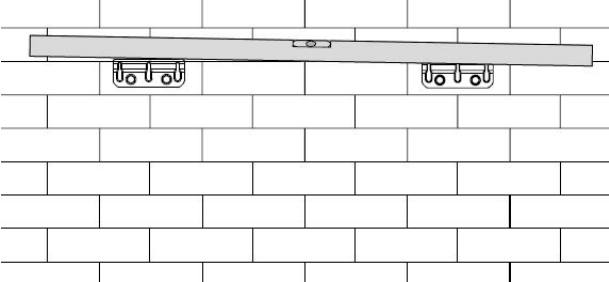
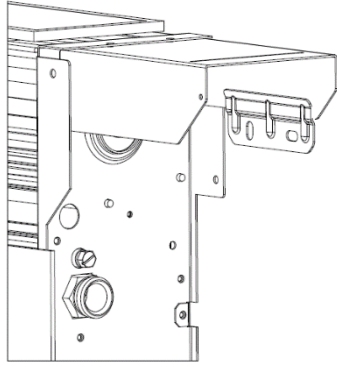
<p>Utilice el molde de papel (plantilla) para trazar en la pared la posición de los puntos de fijación.</p> <p>Para la fijación del fancoil utilice las 2 placas de soporte suministradas junto con la unidad.</p>	
<p>Taladre con una broca adecuada los puntos de fijación (A), fijando las dos placas (B).</p> <p>No apriete los tornillos excesivamente para poder regular la posición de las placas con un nivel de burbuja de aire.</p> <p>Fije definitivamente las dos placas apretando los cuatro tornillos.</p> <p>Verifique la estabilidad forzando las placas hacia la derecha y hacia la izquierda, hacia arriba y hacia abajo.</p>	
<p>Se aconseja conseguir una inclinación adecuada en el aparato hacia el tubo de drenaje para facilitar la salida del agua del condensado (D).</p> <p>Apriete definitivamente todos los tornillos de fijación.</p>	
<p>Compruebe con cuidado la inclinación de la salida de condensado para evitar la acumulación de agua en la bandeja y fugas resultantes.</p>	

- ⚠ Se recomienda comprobar al final de la instalación el flujo correcto del líquido de condensación, tirando muy lentamente agua en la bandeja de condensados (aproximadamente ½ litro de agua cada 5, 10 minutos).

4.3 Llenado y Purga

LLENADO

Durante la puesta en marcha del equipo, debe comprobarse que la válvula de 2/3 vías está abierta para efectuar correctamente el llenado del intercambiador de cada unidad.

PURGA DE AIRE DURANTE EL LLENADO DEL EQUIPO

- ✧ Abra todos los dispositivos de corte del equipo (manuales o automáticos);
- ✧ inicie el llenado del sistema;
- ✧ cuando empiece a salir solo agua por las válvulas de drenaje del aparato, se cerrará y continuará el llenado hasta obtener la presión deseada;
- ✧ examine el sellado en las conexiones hidráulicas;
- ✧ Se recomienda volver a purgar el aire en el equipo después de unas horas de funcionamiento y comprobar periódicamente la presión de la instalación;

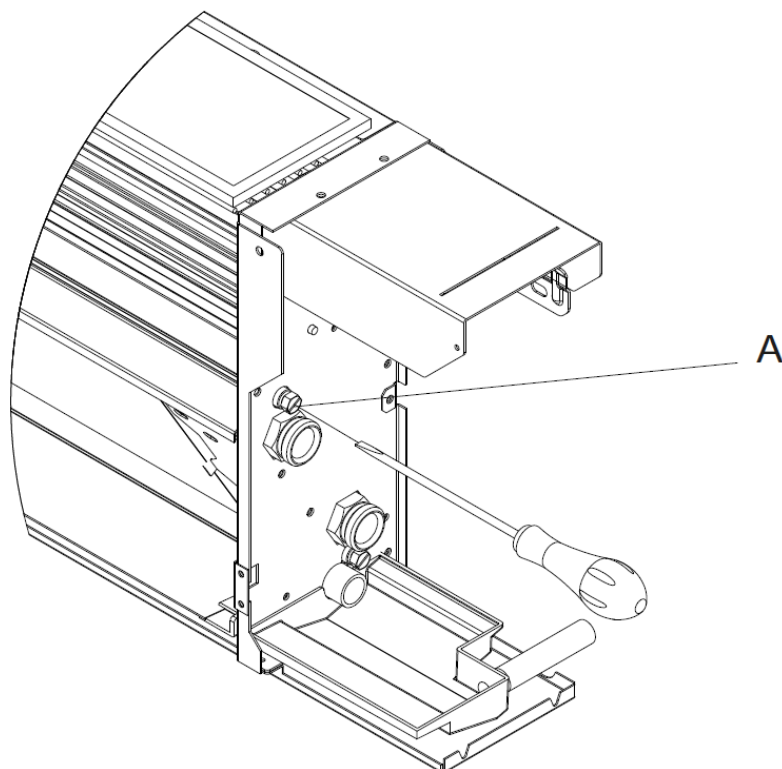

4.4 Bandeja de condensados

La unidad se completa con una bandeja de drenaje que recoge el condensado que se produce durante el funcionamiento en modo de refrigeración, y es necesario encaminarlo hacia su drenaje de condensado.

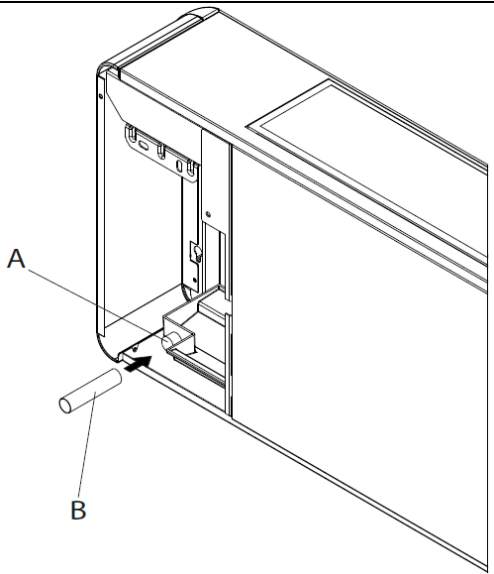
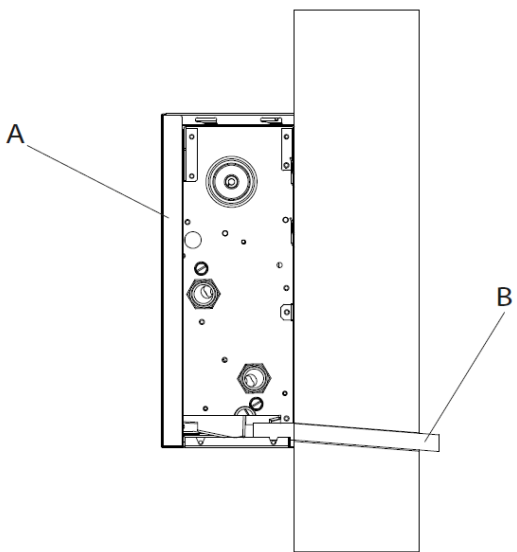
	
<p>A – Conexión de condensado Ø 14 mm B - Tubo de drenaje</p> <ul style="list-style-type: none"> - Conecte el tubo de drenaje de goma. - Posiciónelo en un lugar adecuado. 	<p>A – Unidad de fancoil B - Tubo de drenaje</p> <ul style="list-style-type: none"> - Inclinación superior al 1%. - Sellar puntos de conexión

- ⚠ En las unidades con instalación horizontal deberá asegurarse de que el aparato está bien instalado y nivelado, o que tenga una ligera inclinación hacia el desagüe de condensado;
- ⚠ Aíse adecuadamente con un aislamiento adecuado la tubería hidráulica hasta la entrada en el aparato para evitar que se formen condensaciones fuera de la bandeja de recogida;
- ⚠ Aísle el desagüe de condensado de la bandeja, en toda su longitud;

4.5 Kits de válvulas 2/3 vías

INSTALACIÓN DE LA VÁLVULA 2 VÍAS

- A – Cuerpo de la unidad
- B – Válvula de cierre manual.
- C – Entrada de agua
- D – Salida de agua

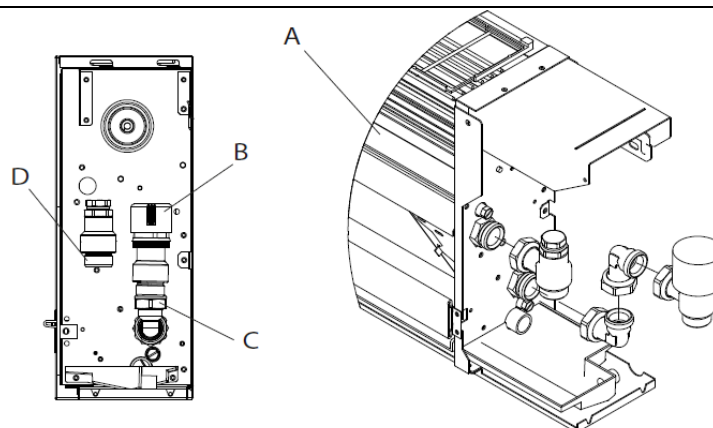

INSTALACIÓN DE LA VÁLVULA 2 VÍAS CON ACTUADOR TERMOELÉCTRICO

- A – Cuerpo de la unidad
- B – Actuador termoeléctrico.
- C – Entrada de agua
- D – Salida de agua
- E – Paso del cable eléctrico.

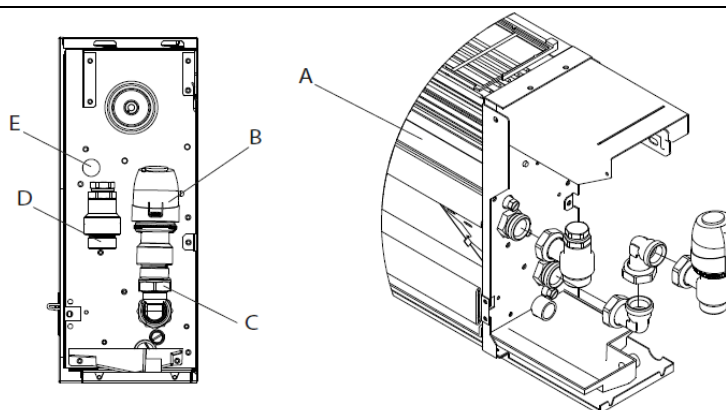

INSTALACIÓN DE LA VÁLVULA 3 VÍAS CON ACTUADOR TERMOELÉCTRICO

- A – Cuerpo de la unidad
- B – Actuador termoeléctrico.
- C – Entrada de agua
- D – Salida de agua
- E – Paso del cable eléctrico.

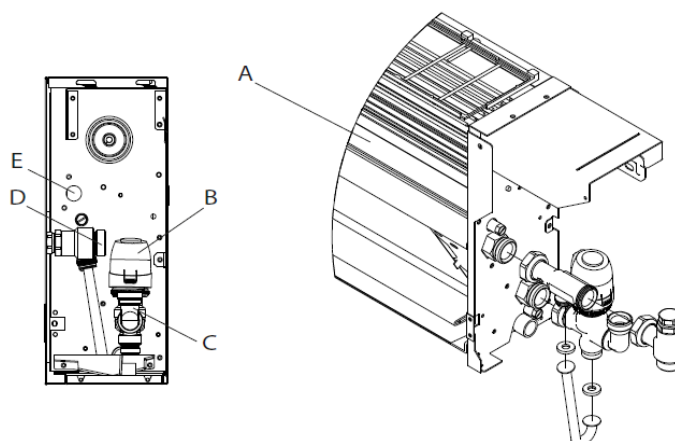

4.6 Conexiones eléctricas

El dispositivo sale de fábrica completamente conectado, por lo que simplemente realice la conexión a la fuente de alimentación y a cualquier control y accesorio.

Para el tamaño del cable de alimentación y los dispositivos de seguridad, utilice la siguiente tabla.

Modelo	Unidad	40	60	80
Fase / Neutro	(mm ²)	1,5	1,5	1,5
Tierra	(mm ²)	1,5	1,5	1,5
Disyuntor	(A)	2	2	2

Los valores indicados se refieren a una longitud máxima de línea de 15 m.

A - Acceso al bloque terminal

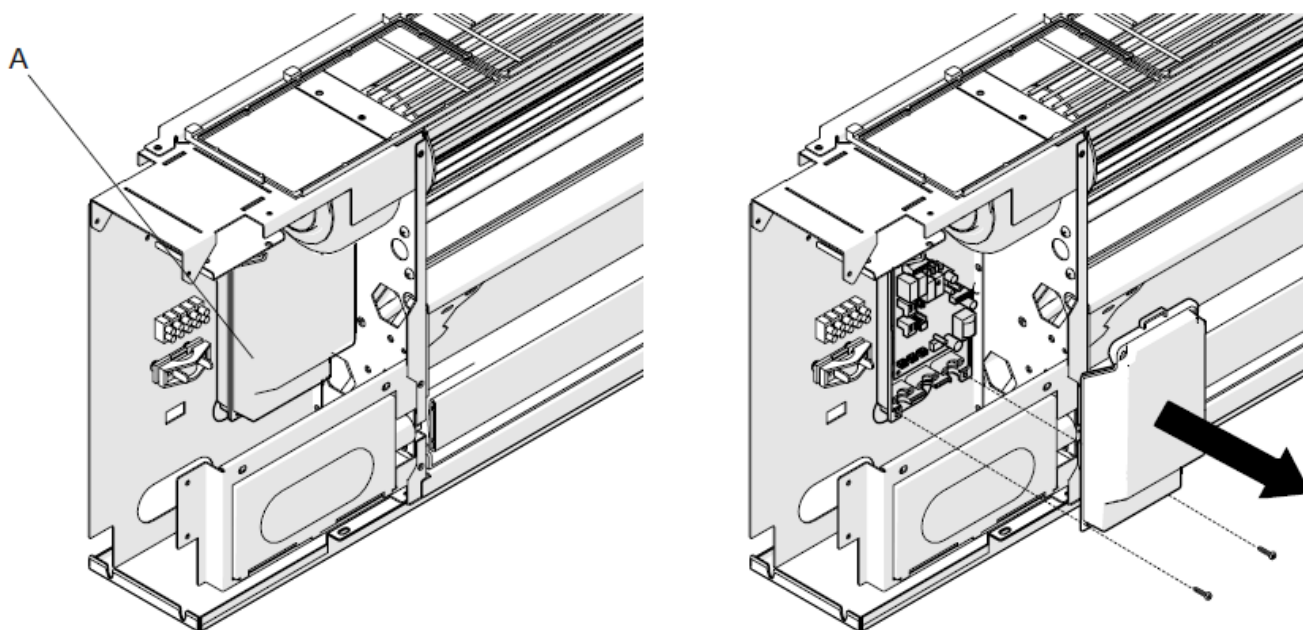

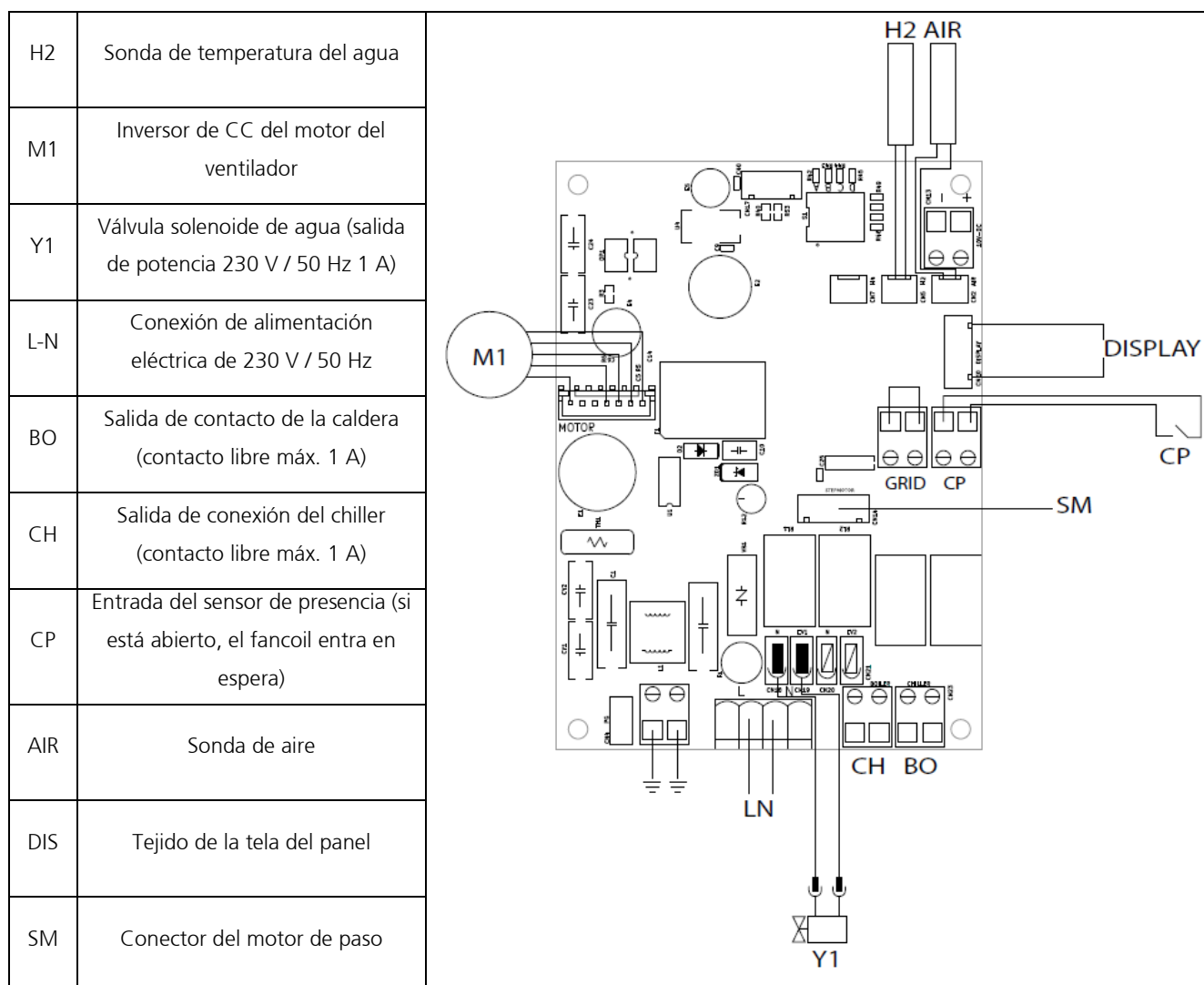

Esquema eléctrico:



5. Alarmas y resolución de problemas

Es importante que el usuario distinga entre un problema funcional o una anomalía que no permite el estado normal de funcionamiento del equipo. En caso de avería de la unidad, compruebe las causas y la solución que se muestran. Si la anomalía persiste, póngase en contacto con su proveedor o instalador acreditado.

ALARMA	CAUSA	CARACTERÍSTICAS PERMITIDAS
E1	FALLO EN LA Sonda DE TEMPERATURA AMBIENTE (RT)	Se puede activar el modo de calefacción, refrigeración y deshumidificación.
E2	FALLO EN LA Sonda DE TEMPERATURA DEL INTERCAMBIADOR INTERIOR (IPT)	Se puede activar el modo de calefacción, refrigeración y deshumidificación.
E5	Fallo en el motor del ventilador interior	No se puede activar ninguna función.
E7	No hay comunicación con el panel de control	No se puede activar ninguna función.
CP	Contacto de presencia abierto	La unidad solo se activa cuando el contacto está cerrado.
 PARPADEO	Temperatura del agua en el intercambiador inferior al valor mínimo de arranque	En calefacción temperatura inferior a 30°C
 PARPADEO	Temperatura del agua en el intercambiador superior al valor mínimo de arranque	Con una temperatura de refrigeración superior a 20°C

EFEECTO	CAUSA	SOLUCIÓN
La ventilación está retrasada en relación con la nueva temperatura o las configuraciones de función.	La válvula del circuito requiere un cierto tiempo para abrir y, por lo tanto, hacer circular el agua caliente o fría dentro del aparato.	Espera 2 o 3 minutos para permitir que la válvula del circuito se abra.
La ventilación no comienza incluso si el circuito de agua está lleno de agua caliente o agua fría.	La válvula hidráulica permanece cerrada.	Desmonte el cuerpo de la válvula y compruebe que la circulación de agua está restaurada. Analice el funcionamiento de la válvula de 2/3 vías externamente a la unidad, alimentándola con 230V directos. Si la válvula actúa, la anomalía se produce en la placa de control electrónica
	El motor del ventilador está bloqueado o dañado.	Compruebe los devanados del motor y compruebe que el ventilador gira libremente.
	El cableado no es correcto.	Examine las conexiones eléctricas.
El aparato pierde agua en el modo de calefacción.	Fugas en las conexiones hidráulicas del sistema.	Examine la pérdida y apriete el racor.
	Pérdidas en el grupo de válvulas.	Examine el estado de las juntas
Acumulación de humedad en el panel frontal.	Aislamiento térmico independiente.	Examine la posición del aislamiento térmico y acústico que están instalados en la parte posterior del panel frontal, comprobando que estén en la posición correcta.
Hay gotas de agua en la salida de aire.	Las condiciones de humedad alta (> 60 %) pueden generar condensación, especialmente a velocidades mínimas de ventilación.	Una vez que el nivel de humedad relativa cae, el fenómeno desaparece. Sin embargo, que caigan algunas gotas de agua dentro del dispositivo no causará ningún mal funcionamiento.
El dispositivo está perdiendo agua en el modo de refrigeración.	La bandeja de condensado está obstruida.	Vierta lentamente una botella de agua en la parte inferior de la batería para verificar el drenaje; si es necesario, limpie la bandeja y/o mejore la inclinación del tubo de drenaje.
	El tubo de descarga de condensado no tiene la inclinación necesaria para el drenaje correcto.	
	Los tubos de conexión y la unidad de válvulas no están bien aislados.	Examine el aislamiento del tubo
El dispositivo genera ruido excesivo	El ventilador entra en contacto con la estructura.	Examinar
	El ventilador está desequilibrado	El desequilibrio genera vibraciones excesivas del aparato: sustituya el ventilador
	Examine si hay suciedad en los filtros y límpielos si es necesario	Limpieza de filtros

6. Mantenimiento

La unidad está diseñada para facilitar las maniobras de limpieza y mantenimiento, y es imprescindible que los procedimientos de limpieza se efectúen como descrito a continuación.

- ⚠ Antes de realizar cualquier procedimiento de mantenimiento y limpieza, deberá desconectar el equipo de la alimentación eléctrica.
- ⚠ En caso de funcionamiento previo, espere a que la unidad se cierre por completo y a que los componentes se enfríen.
- ⚠ No utilice frotadores ni limpiadores abrasivos o corrosivos, ya que esto dañaría superficie del equipo.

LIMPIEZA EXTERIOR DE LA UNIDAD

En la limpieza exterior del equipo solo se debe usar un paño suave y humedecido en agua.

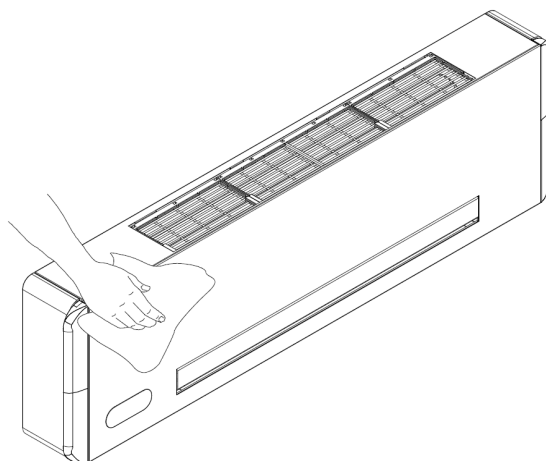

LIMPIEZA DEL FILTRO DE AIRE

Después de un largo período de funcionamiento de la unidad o de un período de inactividad de la unidad, es necesario limpiar el filtro de aire. El filtro de aire se encuentra en la parte superior de la unidad.

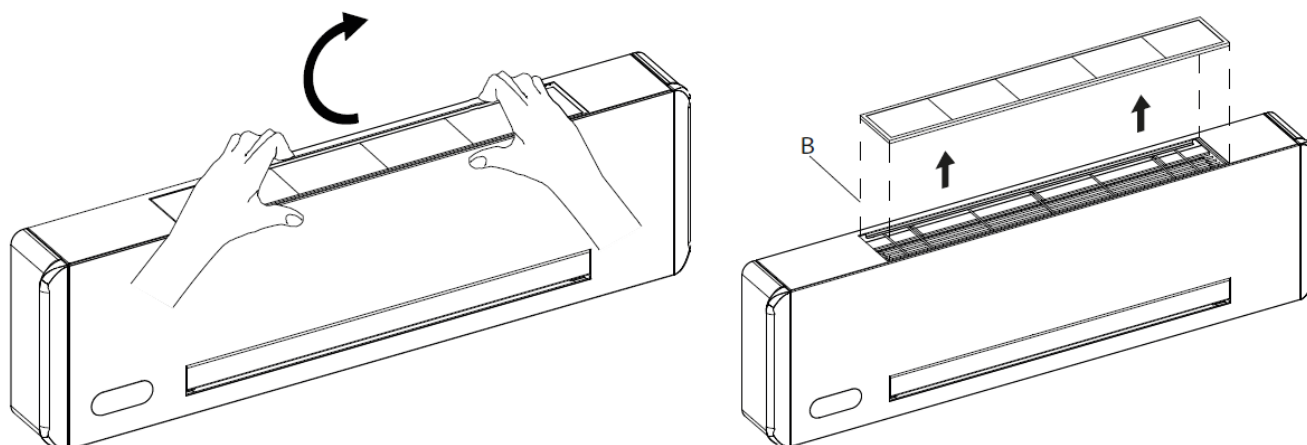

1. Retire la rejilla y retire el filtro de aire;
2. Elimine el polvo del filtro con una aspiradora o lave bajo agua corriente, sin utilizar detergentes ni disolventes, y dejándolo secar después;

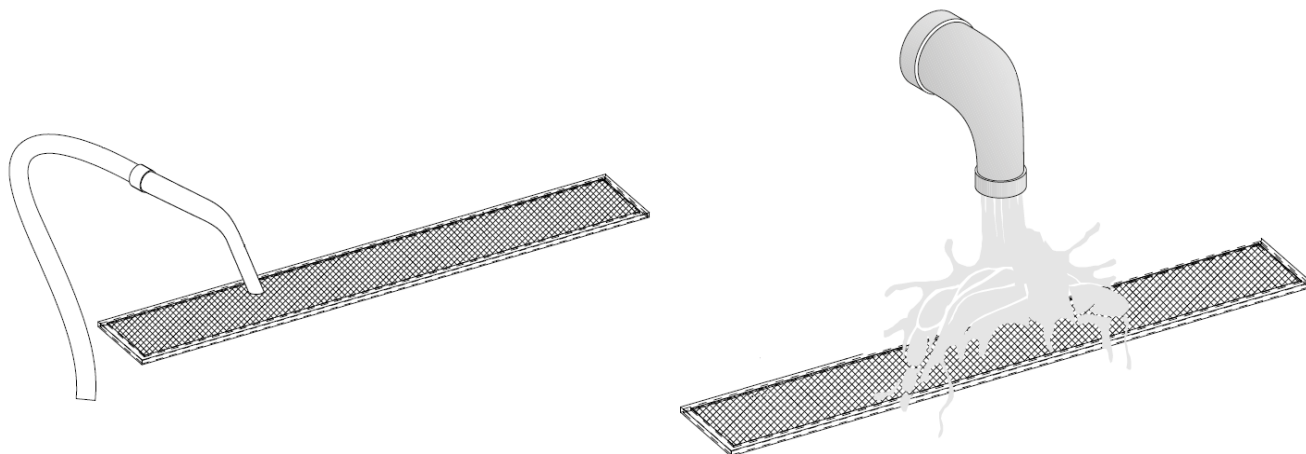

3. Vuelva a instalar el filtro, teniendo en cuenta la posición correcta del filtro;
4. Vuelva a instalar la rejilla superior;

⚠ Después de limpiar el filtro de aire, debe comprobar la posición del filtro y de la rejilla de inflado de aire.

⚠ El equipo nunca debe funcionar sin el filtro de aire, ya que esto podría poner en peligro el correcto funcionamiento del mismo.

7. Condiciones de garantía

El equipo SOLIUS está cubierto por la garantía legal contra defectos de fabricación por un período de 2 años, cuando el comprador es un consumidor final, que utiliza los bienes a título personal, familiar o doméstico (uso no profesional).

En esta garantía no se incluyen la mano de obra ni los materiales necesarios para la instalación de los equipos.

La marca SOLIUS no asume responsabilidad alguna por los daños directos o indirectos que se hayan producido a las personas, los animales o los bienes como consecuencia del incumplimiento total de las indicaciones que figuran en los manuales de instrucciones del equipo.

La Marca SOLIUS no asume ninguna responsabilidad por la posible falta de adecuación del equipo y de sus características para un uso distinto del previsto.

La garantía legal solo será válida si se cumple cada uno de los requisitos siguientes:

- ✧ Montaje y puesta en marcha del equipo por parte de un instalador profesional y respetando las normas y reglamentos vigentes, las normas y buenas prácticas de instalación y las indicaciones que figuran en los manuales de instrucciones del equipo.
- ✧ Que los defectos o anomalías de los productos no se deban a negligencia, omisión o descuido por parte del comprador o de terceros.
- ✧ Que el equipo se utilice de acuerdo con sus manuales de uso del equipo.
- ✧ Que el equipo no haya sido sometido a modificaciones por parte del instalador o de terceros.
- ✧ Que el equipo no se haya reinstalado en otro lugar.
- ✧ Que se hayan usado exclusivamente las piezas y componentes originales del fabricante en las tareas de arranque, reparación o mantenimiento.

La garantía legal se anulará inmediatamente por el uso indebido o las reparaciones realizadas por personal no autorizado, así como por el incumplimiento de los requisitos establecidos.

Quedan excluidos de esta garantía:

- ✧ Todas las piezas de recambio periódicas, sujetas a desgaste, como las válvulas de seguridad.
- ✧ Desgaste normal del equipo.
- ✧ Llamadas injustificadas de servicios técnicos, solicitadas o resultantes de un uso incorrecto, un descuido, una distracción o una negligencia. En estos casos, el cliente pagará el desplazamiento y la mano de obra.

- ✧ Problemas en la instalación de los equipos o resultantes de la instalación, como la comprobación, limpieza, purga o eliminación de fugas en tuberías o accesorios.
- ✧ Daños producidos durante el transporte o durante la instalación del equipo.
- ✧ Los fallos resultantes de una instalación o un uso incorrecto que obligue al equipo a funcionar en condiciones distintas para las que se ha diseñado.
- ✧ Las averías resultantes de fenómenos anómalos y externos (incendio, robo, inundaciones, actos de vandalismo), catástrofes y fenómenos naturales (viento, lluvia, granizo, huracanes, terremotos, tormentas eléctricas) o de cualquier otra causa no imputable al fabricante.
- ✧ Fallos resultantes de un error de instalación, congelación, exceso de presión, choques hidráulicos o golpe de ariete, sobrecalentamiento del sistema, descargas eléctricas o picos de tensión o suministro eléctrico defectuoso.
- ✧ Intervenciones y fallos por falta de agua o alimentación eléctrica.
- ✧ Daños resultantes del incumplimiento de las instrucciones de instalación y utilización de los manuales del equipo.
- ✧ Daños por el uso de disolventes o detergentes agresivos.
- ✧ Daños causados por la denegación de acceso de los técnicos para el reconocimiento a toda la instalación interior y exterior.

Queda expresamente excluida la responsabilidad de la Marca SOLIUS por daños indirectos causados por los productos y/o por los servicios de montaje, mantenimiento o reparación de los mismos, y será la empresa instaladora o el cliente final la que contratará seguros que cubran tales daños.

En caso de litigio, el foro competente será Vila Nova de Gaia, Portugal.

La Marca SOLIUS es propiedad de la empresa CIRELIUS, Lda. con sede en la calle da Cancela Velha, 26, 4430-660, Avintes, Vila Nova de Gaia, Portugal. Allí debe enviar toda la correspondencia, o por correo electrónico a info@solius.pt.