

**MANUALE DI
INSTALLAZIONE
E MANUTENZIONE
DEGLI AERO-
DESTRATIFICATORI**

**INSTALLATION
AND MAINTENANCE
MANUAL FOR
ANTISTRATIFICATION
UNITS**

**INSTALLATIONS- UND
WARTUNGSANLEITUNG
FÜR
LUFTENTSCHICHTER**

**MANUEL
D'INSTALLATION,
ET D'ENTRETIEN DES
AERO-
DESTRATIFICATEURS**

**MANUAL DE
INSTALACION Y
MANTENIMIENTO
DE LOS
DESTRATIFICADORES
DE AIRE**



NO-STRAT



SABIANA
IL CLIMA AMICO

A company of Arbonia Group
ARBONIA ▲

Via Piave, 53 • 20011 Corbetta (MI) • ITALY
Tel. +39.02.97203.1 ric. autom. • Fax +39.02.9777282 - +39.02.9772820
E-mail: info@sabiana.it • Internet: www.sabiana.it

E 03/18

M 03/18

Cod. 4050388

INDICE		INDEX	
<i>Regole fondamentali di sicurezza</i>	3	<i>Fundamental safety rules</i>	4
<i>Utilizzo e conservazione del manuale</i>	8	<i>Use and preservation of the manual</i>	8
<i>Scopo</i>	9	<i>Purpose</i>	9
<i>Identificazione macchina</i>	10	<i>Unit identification</i>	10
<i>Trasporto</i>	11	<i>Transport</i>	11
<i>Note generali alla consegna</i>	11	<i>Delivered items</i>	11
<i>Prescrizioni di sicurezza</i>	11	<i>Safety advice</i>	11
<i>Caratteristiche tecniche</i>	13	<i>Technical characteristics</i>	13
<i>Installazione</i>	13	<i>Installation</i>	13
<i>Collegamento elettrico</i>	14	<i>Electrical connection</i>	14
<i>Pulizia, manutenzione e ricambi</i>	15	<i>Cleaning, maintenance and spare parts</i>	15
<i>Ricerca guasti</i>	16	<i>Troubleshooting</i>	16
<i>Dichiarazione di conformità</i>	17	<i>Declaration of conformity</i>	17

INHALT		TABLE DES MATIÈRES		ÍNDICE	
<i>Grundlegende Sicherheitsvorschriften</i>	5	<i>Règles fondamentales de sécurité</i>	6	<i>Reglas fundamentales de seguridad</i>	7
<i>Verwendung und Aufbewahrung des Handbuchs</i>	8	<i>Utilisation et conservation du manuel</i>	8	<i>Uso y conservación del manual</i>	8
<i>Verwendungszweck</i>	9	<i>But</i>	9	<i>Definición</i>	9
<i>Gerätkenzeichnung</i>	10	<i>Identification de l'appareil</i>	10	<i>Identificación del aparato</i>	10
<i>Transport</i>	11	<i>Transport</i>	11	<i>Transporte</i>	11
<i>Allgemeine Bemerkungen zur Lieferung</i>	11	<i>Notes generales sur la livraison</i>	11	<i>Verificaciòn en el momento de la entrega</i>	11
<i>Sicherheitsvorschriften</i>	11	<i>Prescriptions de sécurité</i>	11	<i>Normas de seguridad</i>	11
<i>Technische Eigenschaften</i>	13	<i>Caracteristiques techniques</i>	13	<i>Características técnicas</i>	13
<i>Installation</i>	13	<i>Installation</i>	13	<i>Instalaciòn</i>	13
<i>Elektrische Verbindungen</i>	14	<i>Raccordement électrique</i>	14	<i>Conexiòn eléctrica</i>	14
<i>Reinigung, Wartung und Ersatzteile</i>	15	<i>Nettoyage, entretien et pieces de rechange</i>	15	<i>Limpieza, mantenimiento y recambios</i>	15
<i>Fehlersuche</i>	16	<i>Recherche des défaut</i>	16	<i>Busqueda averías</i>	16
<i>Konformitätserklärung</i>	17	<i>Déclaration de conformité</i>	17	<i>Declaraciòn de conformidad</i>	17



Prima della messa in funzione,
leggere attentamente il manuale di istruzioni.



Attenzione!
Operazioni particolarmente importanti e/o pericolose.



Interventi che possono essere svolti a cura dell'utente.



Interventi che **devono** essere svolti **esclusivamente da un installatore o un tecnico autorizzato.**

REGOLE FONDAMENTALI DI SICUREZZA



Questo apparecchio è destinato ad essere utilizzato da utilizzatori esperti o addestrati nei negozi, nell'industria leggera e nelle fattorie, oppure per uso commerciale da parte di persone non esperte. È pericoloso toccare l'apparecchio avendo parti del corpo bagnate ed i piedi nudi.

Non manomettere o modificare i dispositivi di regolazione o sicurezza senza essere autorizzati e senza indicazioni.

Non torcere, staccare o tirare i cavi elettrici che fuoriescono dall'apparecchio anche se lo stesso non è collegato all'alimentazione elettrica.

Non gettare o spruzzare acqua sull'apparecchio.

Non introdurre assolutamente niente attraverso le griglie di aspirazione e mandata aria.

Non rimuovere nessun elemento di protezione senza aver prima scollegato l'apparecchio dall'alimentazione elettrica.

Non gettare o lasciare il materiale residuo dell'imballo alla portata dei bambini perché potenziale causa di pericolo.

Non installare in atmosfera esplosiva o corrosiva, in luoghi umidi, all'aperto o in ambienti con molta polvere.

L'apparecchio può essere utilizzato da bambini di età non inferiore a 8 anni e da persone con ridotte capacità fisiche, sensoriali o mentali, o prive di esperienza o della necessaria conoscenza, purché sotto sorveglianza oppure dopo che le stesse abbiano ricevuto istruzioni relative all'uso sicuro dell'apparecchio e alla comprensione dei pericoli ad esso inerenti.

I bambini non devono giocare con l'apparecchio.

La pulizia e la manutenzione destinata ad essere effettuata dall'utilizzatore non deve essere effettuata da bambini senza sorveglianza.

Prima di effettuare qualsiasi intervento assicuratevi che:

1 - L'apparecchio non sia sotto tensione elettrica.

2 - Chiudere la valvola di alimentazione dell'acqua della batteria e lasciarla raffreddare.

3 - Installare in prossimità dell'apparecchio o degli apparecchi in posizione facilmente accessibile un interruttore di sicurezza che tolga corrente alla macchina.

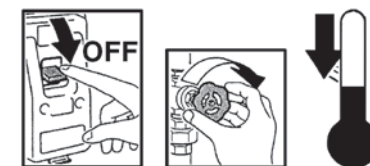

Durante l'installazione, la manutenzione e la riparazione, per motivi di sicurezza, è necessario attenersi a quanto segue:

- Utilizzare sempre guanti da lavoro.
- Non esporre a gas infiammabili.
- Non posizionare sulle griglie oggetti.



Assicurarsi di collegare la messa a terra.

Per trasportare la macchina sollevarla da soli (per pesi inferiori a 30 Kg) o con l'aiuto di un'altra persona. Sollevarla lentamente, facendo attenzione che non cada.

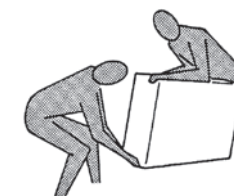

Non inserire oggetti nell'elettroventilatore nè tantomeno le mani.

Non togliere le etichette di sicurezza all'interno dell'apparecchio.



In caso di illeggibilità richiederne la sostituzione. In caso di sostituzione di componenti richiedere sempre ricambi originali.



Carefully **read the following user information manual** before starting up the machine.



Warning!
Particularly important and/or delicate operations.



Operations which may be carried out by the user.



Interventions to be carried out **exclusively by an installer or authorized technician.**

FUNDAMENTAL SAFETY RULES



This appliance is intended to be used by expert or trained users in shops, in light industry and on farms, or for commercial use by lay persons.

It is dangerous to touch the unit with damp parts of the body and bare feet.

Never tamper or modify regulation and safety devices without prior authorisation and instructions.

Never twist, detach or pull power cables, even when the unit is unplugged from the mains power supply.

Neither throw nor spray water on the unit.

Never introduce foreign objects through the air intake and discharge grids.

Never remove protective elements without first unplugging the unit from the mains power supply.

Do not throw packaging material away or leave it with in reach of children as it may represent a hazard.

Do not install in explosive, corrosive or damp environments, outdoors or in very dusty rooms.

This appliance can be used by children aged from 8 years and above and persons with reduced physical, sensory or mental capabilities or lack of experience and knowledge if they have been given supervision or instruction concerning use of the appliance in a safe way and understand the hazards involved.

Children shall not play with the appliance.

Cleaning and user maintenance shall not be made by children without supervision.

Before carrying out any operation on the appliance, make sure:

- 1 - The unit is disconnected from the electrical power supply.
- 2 - The coil water supply valve is closed and the coil has cooled down.
- 3 - Install a safety switch to turn off current to the appliance in an easily accessible position near the unit or units.

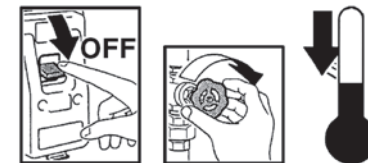

During installation, maintenance and repairs, for safety reasons, observe the following precautions:

- Always use work gloves.
- Do not expose to inflammable gas.
- Do not place objects over the grids.



Make sure the unit is earthed.

When moving the appliance, lift it by yourself (for weights of under 30 kg) or with the help of another person.

Lift it slowly, taking care not to drop it.

Never introduce objects or the hand into the fans.

Do not remove the safety labels inside the appliance.

If you cannot read the labels, ask for replacements.

Always use original spare parts.

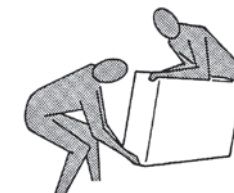



Lesen Sie vor der **Inbetriebnahme aufmerksam die Bedienungsanleitung.**



Achtung!
Besonders wichtige und / oder gefährliche Arbeitsgänge.



Maßnahmen, die durch den Anwender vorgenommen werden können.



Eingriffe, die nur von einem **Installateur oder von einem autorisierten Techniker vorgenommen werden dürfen.**

GRUNDLEGENDE SICHERHEITSVORSCHRIFTEN



Dieses Gerät ist für die Verwendung durch erfahrene oder geschulte Bediener in Geschäften, der Leichtindustrie und in landwirtschaftlichen Betrieben oder für die gewerbliche Verwendung durch nicht erfahrene Personen vorgesehen.

Es ist gefährlich, das Gerät mit nassen Körperteilen oder nackten Füßen zu berühren.

Die Regel- und Sicherheitsvorrichtungen niemals ohne Genehmigung und ohne Anweisungen manipulieren oder verändern.

Die aus dem Gerät austretenden Stromkabel niemals verdrehen, trennen oder ziehen, auch wenn das entsprechende Kabel nicht an die Stromversorgung angeschlossen ist.

Das Gerät darf nicht mit Wasserspritzern in Berührung kommen.

Niemals irgendwelche Gegenstände durch die Zu- und Abluftgitter einführen.

Vor dem Entfernen von Elementen der Schutzvorrichtungen muss das Gerät zuvor immer von der Stromversorgung getrennt werden.

Das Verpackungsmaterial niemals in Reichweite von Kindern lassen, da es eine potentielle Gefahrenquelle darstellt.

Das Gerät nicht in explosionsfähiger oder korrosiver Atmosphäre, an feuchten Orten, im Freien oder in sehr staubigen Umgebungen installieren.

Das Geräte kann von Kindern ab 8 Jahren sowie von Personen mit reduzierten physischen, sensorischen oder mentalen Fähigkeiten oder Mangel an Erfahrung und/oder Wissen benutzt werden, wenn sie beaufsichtigt oder bezüglich des sicheren Gebrauchs des Gerätes unterwiesen wurden und die daraus resultierenden Gefahren verstanden haben.

Kinder dürfen nicht mit dem Gerät spielen.

Die Reinigung und die Wartung dürfen nicht durch Kinder durchgeführt werden, es sei denn, sie sind beaufsichtigt.

Vor der Durchführung von Tätigkeiten muss immer folgendes sichergestellt werden:

- 1 - Dass das Gerät nicht unter Spannung steht.
- 2 - Das Ventil für die Warmwasserzufuhr zum Register schließen und abkühlen lassen.
- 3 - In der Nähe des Geräts oder der Geräte, in einer gut zugänglichen Position, einen Sicherheitsschalter installieren, der eine Trennung der Maschine vom Stromnetz ermöglicht.

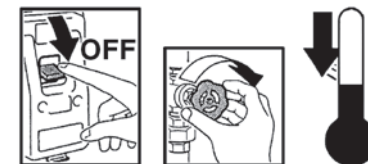

Während Installation, Wartung und Reparatur des Geräts müssen aus Sicherheitsgründen folgende Anweisungen befolgt werden:

- Immer Arbeitshandschuhe tragen.
- Keinen entflammaren Gasen aussetzen.
- Keine Gegenstände auf den Gittern abstellen.



Sicherstellen, dass das Gerät an eine Erdung angeschlossen ist.

Für den Transport des Geräts dieses alleine (für Gewichte unter 30 kg) oder gemeinsam mit einer anderen Person anheben. Das Gerät langsam anheben und darauf achten, dass es nicht herunterfällt. Keine Gegenstände und vor allem niemals die Hände in das Elektrogebläse einführen.

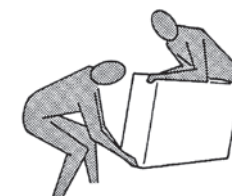

Die Sicherheitsetiketten im Inneren des Geräts dürfen nicht entfernt werden. Sollten sie nicht mehr lesbar sein, so müssen neue angefordert werden. Sollte es notwendig sein, Komponenten auszuwechseln, so müssen immer originale Ersatzteile angefordert werden.





Avant la mise en service,
lire attentivement le manuel d'instructions.



Attention ! Opérations
particulièrement importantes et/ou dangereuses.



Interventions pouvant être effectuées par l'utilisateur.



Interventions à effectuer uniquement
par un installateur ou un technicien autorisé.

RÈGLES FONDAMENTALES DE SÉCURITÉ



Cet appareil est destiné à être utilisé par des utilisateurs experts ou formés dans les magasins, l'industrie légère et les exploitations agricoles, ou à un usage commercial par des personnes non expertes. Il est dangereux de toucher l'appareil en ayant des parties du corps mouillées et les pieds nus.

Ne pas altérer ou modifier les dispositifs de réglage ou de sécurité sans y être autorisé et sans indications.

Ne pas tordre, détacher ou tirer les câbles électriques qui sortent de l'appareil, même lorsque celui-ci n'est pas branché à l'alimentation électrique.

Ne pas éclabousser l'appareil ni pulvériser de l'eau dessus.

Ne jamais introduire rien à travers les grilles d'aspiration et de refoulement de l'air.

N'enlever aucun élément de protection sans avoir préalablement débranché l'appareil de l'alimentation électrique.

Ne pas jeter ou laisser le matériel résiduel de l'emballage à la portée des enfants car il représente une source potentielle de danger.

Ne pas installer l'appareil dans une atmosphère explosive ou corrosive, dans des endroits humides, à l'extérieur ou dans des environnements particulièrement poussiéreux.

L'appareil peut être utilisé par les enfants âgés de plus de 8 ans et par les personnes avec des capacités physiques, sensorielles ou mentales réduites ou qui ne possèdent pas l'expérience ou les connaissances nécessaires, à condition qu'ils soient surveillés ou qu'ils aient préalablement reçu des instructions relatives à l'utilisation sûre de l'appareil et à la compréhension des dangers qui y sont liés.

Les enfants ne doivent pas jouer avec l'appareil.

Le nettoyage et l'entretien qui incombent à l'utilisateur ne doivent pas être effectués par des enfants sans surveillance.

Avant d'effectuer toute intervention, s'assurer que :

1 - L'appareil ne soit pas sous tension électrique.

2 - Fermer la vanne d'alimentation de l'eau de la batterie et la laisser refroidir.

3 - Installer un interrupteur de sécurité qui coupe le courant d'alimentation de la machine près de l'appareil ou des appareils, dans une position facile d'accès.

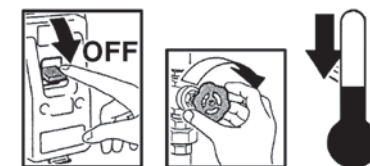

Pour des raisons de sécurité, lors de l'installation, de l'entretien et de la réparation, il est nécessaire de respecter les consignes suivantes :

- Toujours utiliser des gants de travail.
- Ne pas exposer à des gaz inflammables.
- Ne pas placer d'objets sur les grilles.



S'assurer de raccorder la mise à la terre.

Pour transporter l'appareil, le soulever seul (pour des poids inférieurs à 30 kg) ou avec l'aide d'une autre personne. Le soulever lentement, en faisant attention à ne pas le faire tomber.

Ne pas insérer d'objets ni introduire les mains dans le motoventilateur.

Ne pas enlever les étiquettes de sécurité situées à l'intérieur de l'appareil.

Si elles sont illisibles, demander leur remplacement.

En cas de remplacement de composants, toujours demander des pièces de rechange originales.

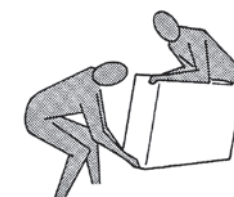



Antes de la puesta en funcionamiento, **hay que leer atentamente el manual de instrucciones.**



¡Atención!
Operaciones particularmente importantes y/o peligrosas.



Intervenciones que pueden ser realizadas por el usuario.



Intervenciones que **tienen** que ser efectuadas **sólo por el instalador o el técnico autorizado.**

REGLAS FUNDAMENTALES DE SEGURIDAD



Este aparato está destinado para ser utilizado por usuarios expertos o instruidos en las tiendas, en la industria ligera y en las fábricas, o para un uso comercial por personas inexpertas.

Es peligroso tocar el aparato si se tiene partes del cuerpo mojadas y se está descalzo.

No altere o modifique los dispositivos de regulación o seguridad sin haber sido autorizados y sin indicaciones.

No retuerza, desconecte o tire de los cables eléctricos que sobresalen del aparato, aunque éste no esté conectado a la alimentación eléctrica.

No vierta o rocíe agua en el aparato.

No introduzca absolutamente nada por las rejillas de aspiración e impulsión del aire.

No retire ningún elemento de protección sin haber antes desconectado el aparato de la alimentación eléctrica.

No deseche o deje el material residual del embalaje al alcance de los niños porque es una causa potencial de peligro.

No instale en atmósfera explosiva o corrosiva, en sitios húmedos, al aire libre o en ambientes con mucho polvo.

El aparato puede ser utilizado para niños de edad no inferior a 8 años y para personas con reducidas capacidades físicas, sensoriales o mentales, o sin experiencia o conocimientos necesarios, siempre que estén bajo vigilancia o después de que hayan recibido las instrucciones relativas al uso seguro del aparato y a la comprensión de los peligros inherentes.

Los niños no deben jugar con el aparato.

La limpieza y el mantenimiento destinados a ser realizados por el usuario no deben efectuarse por niños sin vigilancia.

Antes de efectuar cualquier intervención, asegúrese de que:

- 1 - El aparato no esté bajo tensión eléctrica.
- 2 - Cierre la válvula de alimentación del agua de la batería y deje que se enfríe.
- 3 - Ha instalado en proximidad del aparato o de los aparatos, en posición fácilmente accesible, un interruptor de seguridad que corte la corriente a la máquina.

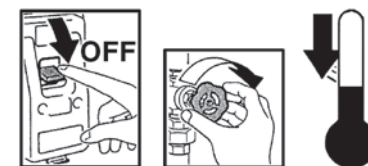

Durante la instalación, el mantenimiento y la reparación, por motivos de seguridad, es necesario atenerse a lo siguiente:

- Utilice siempre guantes de trabajo.
- No se exponga a gases inflamables.
- No coloque objetos en las rejillas.



Asegúrese de conectar la puesta a tierra.

Para transportar la máquina, eléverla solo (para pesos inferiores a 30 kg) o con la ayuda de otra persona.

Eléverla lentamente, teniendo cuidado de que no se caiga.

No introduzca objetos en el ventilador eléctrico, ni mucho menos las manos.

No quite las etiquetas de seguridad en el interior del aparato.

En caso de que sean ilegibles, solicite su sustitución.

En caso de sustitución de componentes, solicite siempre repuestos originales.

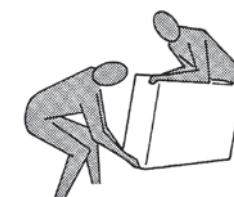

**UTILIZZO
E CONSERVAZIONE
DEL MANUALE**

Il presente manuale di istruzioni è indirizzato all'utente della macchina, al proprietario al tecnico installatore e deve essere sempre a disposizione per qualsiasi eventuale consultazione.

Il manuale è destinato all'utilizzatore, al manutentore ed all'installatore della macchina.

Il manuale di istruzioni serve per indicare l'utilizzo della macchina previsto nelle ipotesi di progetto, le sue caratteristiche tecniche e per fornire indicazioni per l'uso corretto, la pulizia la regolazione e l'uso; fornisce inoltre importanti indicazioni per la manutenzione, per eventuali rischi residui e comunque per lo svolgimento di operazioni da svolgere con particolare attenzione.

Il presente manuale è da considerare parte della macchina e deve essere CONSERVATO PER FUTURI RIFERIMENTI fino allo smantellamento finale della macchina.

Il manuale di istruzioni deve essere sempre disponibile per la consultazione e conservato in luogo protetto ed asciutto.

In caso di smarrimento o danneggiamento, l'utente può richiedere un nuovo manuale al costruttore o al proprio rivenditore indicando il modello della macchina ed il numero di matricola della stessa visibile sulla targhetta di identificazione.

Il presente manuale rispecchia lo stato della tecnica al momento della sua redazione, il fabbricante si riserva il diritto di aggiornare la produzione ed i manuali successivi senza l'obbligo di aggiornarne anche le versioni precedenti.

Il costruttore si ritiene sollevato da eventuali responsabilità in caso di:

- uso improprio o non corretto della macchina;
- uso non conforme a quanto espressamente specificato nella presente pubblicazione;
- grave carenza nella manutenzione prevista e consigliata;

- modifiche sulla macchina o qualsiasi intervento non autorizzato;
- utilizzo di ricambi non originali o specifici per il modello;

- inosservanza totale o anche parziale delle istruzioni;
- eventi eccezionali.

**USE AND
PRESERVATION
OF THE MANUAL**

This instruction manual is intended for the machine's user, the owner and installation technician and must always be available to be consulted, if necessary.

The manual is addressed to the maintenance and installation operators of the machine.

The instruction manual aims to describe how to use the machine the way the machine is designed to be used, the machine's technical features and to provide information on how to use the machine correctly, and how to the clean, control and operate the machine; in addition, the manual provides important information about maintenance, any residual risks and however how to carry out operations to be performed with special care.

This manual is to be considered a part of the machine and must be PRESERVED FOR FUTURE REFERENCE until the machine is finally dismantled.

The instruction manual must always be available for consultation and be preserved in a protected and dry place.

The user can request a new manual from the manufacturer or from the local retailer if the manual is lost or damaged. The request must include details of the machine model and the serial number indicated on the identifying data plate.

This manual reflects the technical features at the date of preparation; the manufacturer reserves the right to upgrade the production and the subsequent manuals without being under an obligation to also update previous versions.

The manufacturer accepts no liability in the following cases:

- improper or incorrect use of the unit;
- use that does not comply with the information expressly specified in this publication;
- serious shortcomings in the foreseen and recommended maintenance operations;
- changes made to the machine or any unauthorised operation;
- using non-genuine spare parts or parts not specific to the model;

- total or even partial non-compliance with the instructions;
- exceptional events.

**VERWENDUNG
UND AUFBEWAHRUNG
DES HANDBUCHS**

Das vorliegende Bedienungshandbuch richtet sich an den Bediener der Maschine, an den Eigentümer und an den Installateur und muss jederzeit zum Nachschlagen griffbereit sein.

Das vorliegende Bedienungshandbuch richtet sich an den Bediener, den Eigentümer und den Installateur der Maschine.

Das Bedienungshandbuch dient zu Angabe der bei der Planung vorgesehenen Verwendung der Maschine und ihrer technischen Merkmale sowie zur Lieferung von Anweisungen für die sachgemäße Verwendung, die Reinigung, die Justierung und den Einsatz. Außerdem liefert es wichtige Hinweise für die Wartung, eventuelle Restrisiken und ganz allgemein für Tätigkeiten, die mit besonderer Vorsicht durchgeführt werden müssen.

Das vorliegende Handbuch ist als Teil der Maschine zu betrachten und muss für ZUKÜNFTIGES NACHSCHLAGEN bis zur endgültigen Demontage der Maschine aufbewahrt werden.

Das Bedienungshandbuch muss an einem geschützten und trockenen Ort aufbewahrt werden und jederzeit zum Nachschlagen verfügbar sein.

Sollte das Handbuch verloren gehen oder beschädigt werden, so kann der Bediener beim Hersteller oder einem Händler ein neues Handbuch anfordern. Dafür müssen das Modell und Seriennummer der Maschine angegeben werden, beide befinden sich auf dem Kennschild an der Maschine.

Das vorliegende Handbuch gibt den Status der Technik zum Zeitpunkt seiner Erstellung wieder, der Hersteller behält sich das Recht vor, die Produktion und die nachfolgenden Handbücher zu aktualisieren, ohne dass ihm daraus die Verpflichtung zur Aktualisierung der vorhergehenden Ausgaben entsteht.

In folgenden Fällen übernimmt der Hersteller keine Verantwortung:

- unsachgemäße oder nicht korrekte Verwendung der Maschine;
- Verwendung, die nicht mit den ausdrücklich in dem vorliegenden Dokument angeführten Angaben übereinstimmt;
- schwere Mängel bei der vorgesehenen und empfohlenen Wartung;

- Änderungen an der Maschine oder andere nicht genehmigte Eingriffe;
- Verwendung von nicht originalen oder nicht für das Modell spezifischen Ersatzteilen;
- völlige oder teilweise Nichtbeachtung der Anweisungen;
- außergewöhnliche Ereignisse.

**UTILISATION
ET CONSERVATION
DU MANUEL**

Le présent manuel d'instructions s'adresse à l'utilisateur de l'appareil, au propriétaire et aux techniciens d'installation, et doit toujours être disponible pour toute consultation éventuelle.

Le manuel est destiné à l'utilisateur, au préposé à l'entretien et à l'installateur de l'appareil.

Le manuel d'instructions sert à indiquer l'utilisation de l'appareil prévue dans les hypothèses de conception et ses caractéristiques techniques, ainsi qu'à fournir des indications pour son utilisation correcte, le nettoyage, le réglage et le fonctionnement; il fournit également d'importantes indications concernant l'entretien, les éventuels risques résiduels et, de manière générale, les opérations dont l'exécution exige une attention particulière.

Le présent manuel doit être considéré comme une partie intégrante de l'appareil et doit être CONSERVÉ EN VUE DE FUTURES CONSULTATIONS jusqu'à son démantèlement final.

Le manuel d'instructions doit toujours être disponible pour la consultation et conservé dans un endroit sec et protégé.

En cas de perte ou de détérioration, l'utilisateur peut demander un nouveau manuel au fabricant ou à son revendeur, en indiquant le numéro du modèle et le numéro de série de l'appareil, indiqué sur sa plaque d'identification.

Le présent manuel reflète l'état de la technique au moment de sa rédaction; le fabricant se réserve le droit de mettre à jour la production et les manuels suivants sans obligation de mettre également à jour les versions précédentes.

Le fabricant décline toute responsabilité dans les cas suivants :

- utilisation improprie ou incorrecte de l'appareil;
- utilisation non conforme aux spécifications fournies dans la présente publication;
- grave carence dans l'entretien prévu et conseillé;
- modifications de l'appareil ou toute autre intervention non autorisée;
- utilisation de pièces de rechange non originales ou non spécifiques au modèle;
- non respect total ou partiel des instructions;
- événements exceptionnels.

**USO Y
CONSERVACIÓN
DEL MANUALE**

Este manual de instrucciones está dirigido al usuario de la máquina, al propietario y al técnico instalador y debe estar siempre a disposición para cualquier consulta eventual.

El manual está destinado al usuario, al encargado del mantenimiento y al instalador de la máquina.

El manual de instrucciones sirve para indicar el uso de la máquina previsto en las hipótesis de diseño, sus características técnicas y para proporcionar indicaciones para el uso correcto, la limpieza, la regulación y el uso; también proporciona indicaciones importantes para el mantenimiento, para eventuales riesgos residuales y para la realización de operaciones que deben desempeñarse con una atención especial.

Este manual debe considerarse como parte de la máquina y debe CONSERVARSE PARA REFERENCIAS FUTURAS hasta la eliminación final de la máquina.

El manual de instrucciones debe estar siempre a disposición para ser consultado y debe conservarse en un lugar protegido y seco.

En caso de pérdida o deterioro, el usuario podrá solicitar un nuevo manual al fabricante o al revendedor, indicando el modelo de la máquina y el número de matrícula de la misma, visible en la placa de identificación.

Este manual refleja el estado de la técnica en el momento de su redacción; el fabricante se reserva el derecho de actualizar la producción y los manuales sucesivos sin la obligación de actualizar también las versiones anteriores.

El fabricante se retiene libre de eventuales responsabilidades en caso de:

- uso indebido o no correcto de la máquina;
- uso no conforme con cuanto expresamente especificado en esta publicación;
- carencias graves en el mantenimiento previsto y recomendado;
- modificaciones en la máquina o cualquier intervención no autorizada;
- uso de repuestos no originales o específicos para el modelo;
- incumplimiento total o parcial de las instrucciones;
- eventos excepcionales.

SCOPO**PURPOSE****VERWENDUNGS-
ZWECK****BUT****DEFINICIÓN****ISTRUZIONI ORIGINALI**

PRIMA DI INSTALLARE
L'APPARECCHIO LEGGERE
ATTENTAMENTE
QUESTO MANUALE.

BEFORE INSTALLING
THE APPLIANCE
PLEASE CAREFULLY READ
THIS PRESENT MANUAL.

VOR DER INSTALLATION
DES GERÄTES
BITTE DIE VORLIEGENDE
ANWEISUNG LESEN.

AVANT L'INSTALLATION
DE L'APPAREIL
LIRE ATTENTIVEMENT
LE MANUEL PRESENT.

ANTES DE INSTALAR
EL APARATO,
LEER ATENTAMENTE
ESTE MANUAL.

Gli aerodestratificatori SABIANA **NO-STRAT** sono stati ideati, progettati e costruiti per consentire il recupero del calore che si accumula, per stratificazione, nella parte alta dei locali.

The antistratification SABIANA **NO-STRAT** has been invented, designed and constructed for the recovery of the heat, which is accumulated due to stratification in the higher room segments.

Die Luftentschichter SABIANA **NO-STRAT** sind dazu erdacht geplant und konstruiert worden, um die sich durch Luftschichtung in den höheren Schichten der Räume angesammelte Wärme zurückzugewinnen.

Les déstratificateurs de l'aire SABIANA **NO-STRAT** ont été conçus projetés et construits pour rendre possible la récupération de la chaleur qui s'est accumulée à cause de la stratification en haut des locaux.

Los destratificadores de aire SABIANA **NO-STRAT** han sido ideados, proyectados y construidos para permitir el recobro del calor que se acumula por causa de la estratificación en la parte alta de los locales.

Questo apparecchio è destinato ad essere utilizzato da utenti esperti o formati nei negozi, nell'industria leggera e nelle aziende agricole, o per uso commerciale da parte di personale non esperto.

This unit is intended to be used by expert or trained users in shops, in light industry and on farms, or for commercial use by lay persons.

Dieses Gerät ist dafür bestimmt, durch erfahrene Benutzer oder Formate in Geschäften verwendet werden, in der Leichtindustrie und auf Bauernhöfen, oder für die kommerzielle Nutzung von Nicht-Experten.

Cet appareil est destiné à être utilisé par des utilisateurs expérimentés ou des formats dans les magasins, chez des artisans et dans des fermes, ou à des fins commerciales par des non-experts.

Este aparato está diseñado para ser utilizado por los usuarios o formatos experimentados en las tiendas, en la industria ligera y en granjas, o para el uso comercial por los no expertos.

I bambini devono essere sorvegliati per sincerarsi che non giochino con l'apparecchio.

Children should be supervised to ensure that they do not play with the appliance.

Kinder sollten beaufsichtigt werden, um sicherzustellen, dass sie nicht mit dem Gerät spielen.

Il convient de surveiller les enfants pour s'assurer qu'ils ne jouent pas avec l'appareil.

Los niños han de vigilarse para asegurarse de que no jueguen con el aparato.

Vengono installati pensili a circa 2/3 dell'altezza totale del locale, sono dotati di comando a controllo termostatico che, non appena la temperatura della zona supera il valore prefissato (25-28°C), mette in funzione il ventilatore, mandando l'aria calda al giusto livello di utilizzazione.

They are installed in a hanging position at about 2/3 of the total room height and are equipped with a thermostatic control, which as soon as the temperature of the area exceeds the fixed value activates the ventilator and brings the warm air to the right level for use.

Sie werden am Installationsort in etwa 2/3 der Raumhöhe aufgehängt und verfügen über einen elektrischen Auslöser und eine thermostatische Kontrolle. Sobald die Temperatur den vorbestimmten Wert (25-28°C) überschreitet, tritt der Ventilator in Funktion und bringt die warme Luft auf das richtige Niveau.

Ils ont été réalisés pour l'installation suspendue à 2/3 de l'hauteur du local et sont munis d'un contacteur à régulation thermostatique qui met en fonction le ventilateur quand la température de la zone dépasse la valeur préétablie (25-28°C) et envoie de l'air chaud au juste niveau d'utilisation.

Este aparato debe instalarse a una altura aproximadamente igual a 2/3 de la altura total del local, está provisto de un mando termostático que en cuanto la temperatura de la zona alta supera el valor prefijado (p. ej. 25-28°C), pone en funcionamiento el electroventilador que reenvía el aire caliente a la parte baja del local, distribuyéndolo al nivel de utilización.

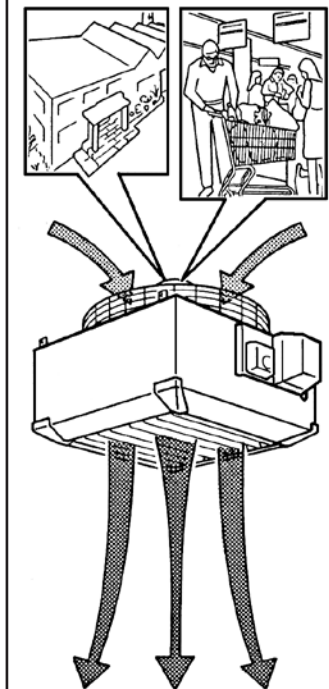

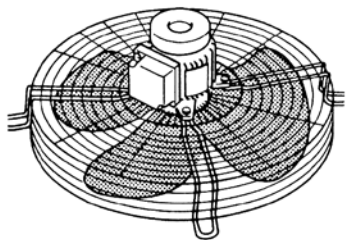

L'**ELETTROVENTILATORE** è composto da una ventola elicoidale con pale in alluminio, equilibrata staticamente e dinamicamente, direttamente calettata sull'albero del motore elettrico asincrono trifase 400V 50Hz, IP44.

L'elettroventilatore è montato su un supporto metallico di tipo elastico, a forma di panier con rete antinfortunistica a protezione della ventola.

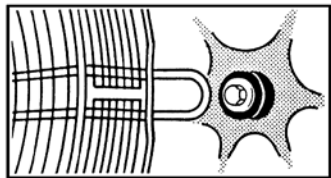

Il supporto è fissato alla cassa metallica con interposizioni di dispositivi antivibranti.

La cassa, realizzata in lamiera d'acciaio zincata a caldo e preverniciata, è corredata di alette deflettrici che consentono di dirigere il flusso dell'aria.

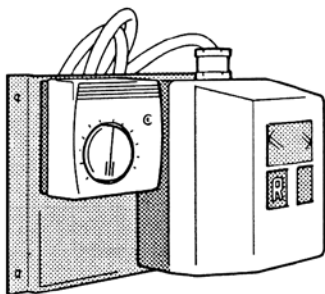

Il **COMANDO** è realizzato con avviatore elettrico con relé termico e termostato ambiente regolabile da 15 a 30°C.

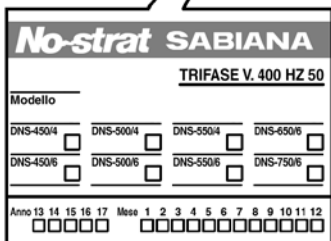
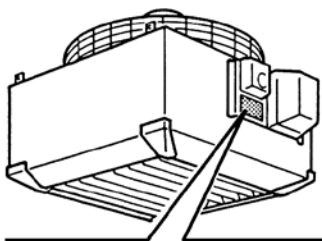

IDENTIFICAZIONE MACCHINA

A bordo di ogni singola macchina è applicata l'etichetta di identificazione riportante i dati del costruttore ed il tipo di macchina.

L'etichetta è posizionata sul lato del comando elettrico.

The **ELECTRIC VENTILATOR** is composed of a statically and dynamically balanced propeller fan, which is directly connected with a hermetically close, asynchronous, three-phase 400V 50Hz motor, IP44.

The electric ventilator is mounted on a basket-like metallic support and fixed on it with the interposition of anti-vibration means.

The casing is of galvanized and prepainted steel with deflection blades for the orientation of the air.

The **CONTROL** consists of an electric actuator with a thermic relay and room thermostat, which can be set at values from 15 to 30°C.

UNIT IDENTIFICATION

On each unit you find an identification label, which gives information on the construction data and the model type.

Der **ELEKTROVENTILATOR** besteht aus einem Lüfter mit Aluminiumflügeln, ist statisch und dynamisch ausgewuchtet und wird direkt auf der Welle des asynchronen elektrischen Drehstrommotors (400V 50Hz) befestigt, IP44.

Der Elektroventilator ist auf einen korbformigen, elastischen Metallträger montiert und der Lüfter ist mit einem Unfallschutzgitter versehen.

Der Träger wird unter Einfügung von Antivibrationsvorrichtungen am Gehäuse des Geräts befestigt.

Das verzinkte und vorlackierte Stahlblechgehäuse beherbergt Orientierungsflügel, durch die der Luftfluß gelenkt werden kann.

Der **AUSLÖSER** ist mit einem thermischen Relais und einem Umgebungsthermostat versehen, welches auf Werte zwischen 15 und 30°C eingestellt werden kann.

GERÄT-KENNZEICHNUNG

Auf jedem einzelnen Gerät ist ein Typenschild angebracht, aus dem die Herstellungsdaten und das jeweilige Modell ersichtlich sind.

Le **VENTILATEUR ELECTRIQUE** est composé d'une hélice avec des pales en aluminium, statiquement et dynamiquement balancée et calée directement sur l'arbre du moteur électrique asynchrone, triphasé (400V 50Hz), IP44.

L'électroventilateur est monté sur un support élastique à forme de panier muni de grille anti-accident pour la protection de l'hélice.

Le support est fixé au bâti avec l'interposition de dispositifs antivibrants.

Le bâti en tôle d'acier a été galvanisé à chaud, verni et muni d'ailettes défectrices pour orienter le flux de l'air.

La **COMMANDE** consiste d'un démarreur avec relais thermique et thermostat ambiant réglable à valeurs de 15 à 30°C.

IDENTIFICATION DE L'APPAREIL

Sur chaque appareil est appliquée une étiquette qui indique le données de construction et le modèle.

L' étiquette se trouve du côté de la commande électrique.

El **ELECTROVENTILADOR** está compuesto por una turbina helicoidal con palas en aluminio, equilibrada estáticamente y dinámicamente, encajada directamente sobre el árbol del motor eléctrico asincrónico trifásico (400V 50Hz), IP44.

El electroventilador es montado sobre un soporte metálico elástico con forma de canestre que lleva una rejilla antiinfortunio pare la turbina.

El soporte es fijado a la pared con l'interposición de antivibrantes.

La caja en chapa de acero está galvanizada, barnizada y equipada de palas deflectores para la orientación del flujo de aire.

El **CONTROL** está compuesto por un accionador eléctrico con relé térmico y un termostato ambiente regulable a 15-30°C.

IDENTIFICACIÓN DEL APARATO

Todos los aparatos llevan la etiqueta de identificación, con los datos del constructor y el tipo de aparato.

La etiqueta está cerca del accionador eléctrico.

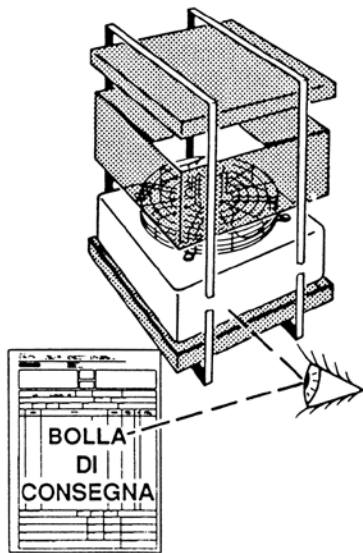
TRASPORTO**TRANSPORT****TRANSPORT****TRANSPORT****TRANSPORTE**

L'apparecchio viene trasportato e consegnato reggiato in una scatola di cartone.

Una volta che l'apparecchio è disimballato, controllare che non vi siano danni e che corrisponda alla fornitura.

In caso di danni o di sigla dell'apparecchio non corrispondente a quanto ordinato, rivolgersi al proprio rivenditore citando la serie e il modello.

NOTE GENERALI ALLA CONSEGNA

The appliance is transported and delivered packed in a cardboard box.

After unpacking please make sure that the identification label fixed on the appliance is corresponding to the ordered model.

In case of damages or if a wrong model was delivered, please contact the reseller indicating the series as well as the model number.

DELIVERED ITEMS

Das Gerät wird aufrecht in einem Pappkarton verpackt transportiert und angeliefert.

Vergewissern Sie sich nach dem Auspacken, daß das Gerät keine Schäden aufweist und daß es Ihrem Auftrag entspricht.

Wenn Schäden entdeckt werden oder der Typ nicht dem Auftrag entspricht, ist unter Angabe der Serien- und Modellnummer sofort der Verkäufer zu benachrichtigen.

ALLGEMEINE BEMERKUNGEN ZUR LIEFERUNG

L'appareil va transporté et remis en position soutenu dans un carton.

Après le déballage il faut contrôler immédiatement qu'il n'y ait pas de dommages et que l'appareil corresponde à votre commande.

En cas de dommages ou d'étiquette qui ne correspond pas à la commande il faut s'adresser au propre revendeur en citant la série e le modèle.

NOTES GENERALES SUR LA LIVRAISON

El aparato va transportado y entregado embalado en una caja de cartón.

Una vez que el aparato se desembalada, controlar que no haya sufrido daños y que corresponda al pedido.

En caso de daños o de referencia de aparato no correspondiente a cuanto pedido, dirigirse al propio vendedor citando la serie y el modelo.

VERIFICACION EN EL MOMENTO DE LA ENTREGA

1 - Apparecchio.

2 - Manuale d'Installazione e Manutenzione.

PRESCRIZIONI DI SICUREZZA

1 - Appliance.

2 - Installation and Maintenance Manual.

SAFETY ADVICE

1 - Gerät

2 - Installations- und Wartungsanleitung

SICHERHEITS-VORSCHRIFTEN

1 - Appareil

2 - Manuel d'Installation et d'Entretien.

PRESCRIPTIONS DE SECURITE

1 - Aparato

2 - Manual de Instalación y Mantenimiento.

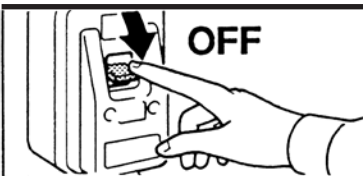
NORMAS DE SEGURIDAD**OFF**

PRIMA DI EFFETTUARE QUALSIASI INTERVENTO ASSICURARSI CHE L'APPARECCHIO NON SIA SOTTO TENSIONE ELETTRICA.

Per trasportare l'apparecchio usare un mezzo di sollevamento adeguato al peso dello stesso (vedi caratteristiche, tabella pesi).

BEFORE ANY INTERVENTION PLEASE MAKE SURE THAT THE UNIT IS NOT UNDER ELECTRIC TENSION.

For the transport of the unit to the installation place use a lifting means, which is suitable for its weight (see Technical Characteristics, weight table).

VOR JEDEM EINGRIFF IST SICHERZUSTELLEN, DASS DAS GERÄT NICHT UNTER SPANNUNG STEHT.

Für den Transport des Geräts zum Installationsort ist ein dem jeweiligen Gewicht (siehe Technische Eigenschaften, Gewichtstabelle) angemessenes Hebewerkzeug zu benutzen.

AVANT D'EFFETUER N'IMPORTE QUELLE INTERVENTION, IL FAUT S'ASSURER QUE L'APPAREIL NE SOIT PAS SOUS TENSION.

Pour transporter l'appareil au lieu d'emploi il faut utiliser un moyen de soulèvement indiqué pour le poids de l'appareil (voir Donnée Techniques, Tableau des Poids).

ANTES DE EFECTUAR CUALQUIER INTERVENCION, ASEGURARSE QUE EL APARATO NO ESTE BAJO TENSION ELECTRICA.

Para transportar el aparato, utilizar un medio de levantamiento adecuado al peso del mismo aparato (ver características técnicas, cuadro pesos).

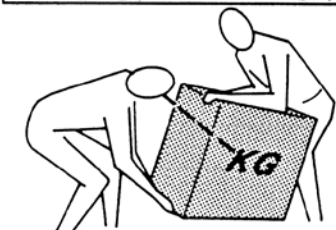

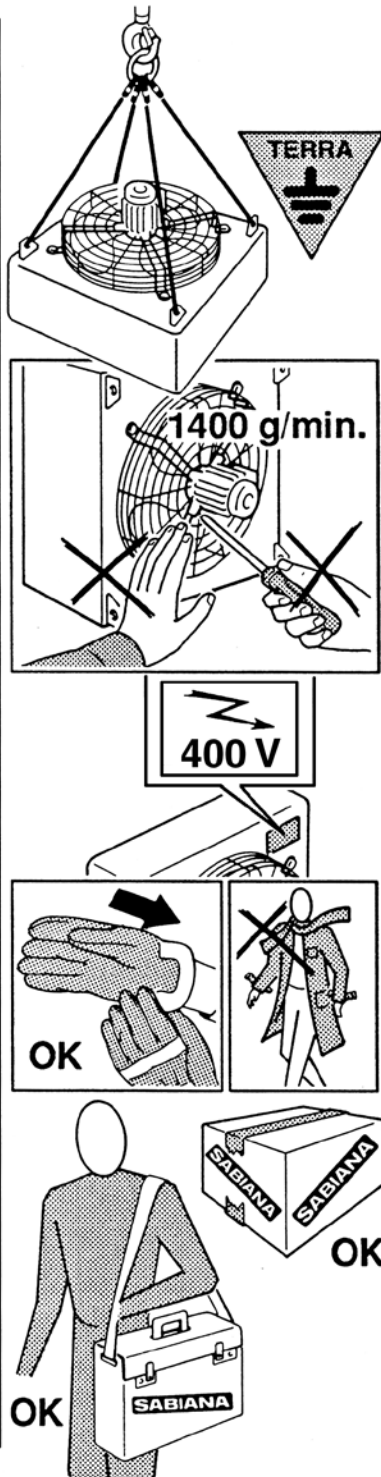

Agganciare il destratificatore alle apposite orecchiette e sollevare lentamente facendo attenzione che non cada.

Assicurarsi che sia stata realizzata un'ideonea messa a terra.

Installare in prossimità dell'apparecchio o degli apparecchi, in posizione facilmente accessibile, un'interruttore di sicurezza che tolga corrente alla macchina.

Le ventole possono raggiungere velocità di 1400 giri/minuto, non inserire oggetti nell'elettroventilatore.

Non togliere le etichette di sicurezza, in caso di illeggibilità, richiederne la sostituzione.

NON ESPORRE A GAS INFIAMMABILI.

Se l'apparecchio deve essere smontato, proteggere le mani con guanti da lavoro.

Non avvicinarsi all'elettroventilatore in moto con indumenti svolazzanti.

In caso di sostituzione di componenti, richiedere sempre ricambi originali.

Solo tecnici qualificati possono accedere e fare manutenzione alla macchina.

Seize the antistratification unit at the special hooks and slowly raise it while making sure that it does not fall down.

Please provide for a proper earthing.

In an easily accessible position near the unit or the units has to be mounted a safety switch, which interrupts the power supply.

The fans can reach a speed of 1400 RPM. Please don't introduce any objects into the electric ventilator.

Don't remove the security labels. If they have become unreadable, please ask for new ones.

DON'T EXPOSE THE UNIT TO FLAMMABLE GASES.

If the unit has to be disassembled, please protect your hands with working gloves.

Please don't approach the electric ventilator with fluttering clothes.

If components have to be substituted, please ask for original spare parts.

Only qualified and previously trained technical personnel (and no other person) is authorized to perform the maintenance on the appliance.

Der Luftentschichter wird mit den speziellen Transportringen verankert und dann langsam angehoben, wobei zu verhindern ist, daß er zu Boden fällt.

Bitte vergewissern Sie sich, daß für eine angemessene Erdung gesorgt wurde.

In der Nähe des Geräts oder der Geräte ist an einer leicht zugänglichen Stelle ein Sicherheitsschalter zu installieren, über den dem Gerät der Strom entzogen wird.

Die Lüfter können Geschwindigkeit von 1400 UPM erreichen. Führen Sie keine Fremdkörper in den Elektroventilator ein und berühren Sie ihn nicht mit den Händen.

Die Sicherheitsetiketten dürfen nicht entfernt werden. Bei Unleserlichkeit bitte neue anfordern!

NICHT IN KONTAKT MIT ENTZÜNDBAREM GASEN BRINGEN!

Falls das Gerät demontiert werden muß, sind Arbeitshandschuhen zu benutzen.

Dem Ventilator nicht mit flatternder Kleidung zu nahe kommen.

Wenn Teile ersetzt werden müssen, bitte immer Originalersatzteile anfordern.

Nur qualifiziertes und vorher geschultes technisches Personal (und kein anderer) darf die Geräterwartung vornehmen.

Fixer le déstratificateur aux anneaux de soulèvement et le soulever lentement en faisant attention qu'il ne tombe pas.

Contrôler qu'il y a une correcte mise à terre.

Dans un position facilement accessible près de l'appareil ou des appareils il faut installer un interrupteur de sécurité qui coupe la tension à l'appareil.

Les hélices peuvent rejoindre des vitesses de 1400 TPM. Il ne faut pas introduire des objets dans l'électroventilateur.

Ne pas détacher les étiquettes de sécurité. Si les étiquettes sont devenues illisibles, il faut demander le remplacement.

IL NE FAUT PAS EXPOSER L'APPAREIL AUX GAZ INFLAMMABLES!

Pour le démontage de l'appareil il faut protéger les mains avec des gants de travail.

Ne pas s'approcher de l'électroventilateur avec des vêtements flottants.

Seulement des techniciens (et personne d'autre) précédemment formés, qualifiés et autorisés peuvent accéder à l'appareil pour effectuer l'entretien.

Fixar el aparato a los anillos de levantamiento y levantarlo lentamente teniendo cuidado de que no se caiga.

Asegurarse de que esté conectada una puesta a tierra idónea.

Instalar en una posición fácilmente accesible cerca del aparato o de los aparatos un interruptor de seguridad que apaga el aparato.

Las turbinas pueden alcanzar una velocidad de 1400 revoluciones por minuto. No se pueden introducir objetos en el electroventilador.

No quitar las etiquetas de seguridad. En caso que sean ilegibles, pedir su substitución.

NO EXPONER A GAS INFLAMABLE!

Si el aparato tiene que ser demontado, utilizar guantes de trabajo.

No aproximar el electroventilador en movimiento con vestidos flotantes.

En caso de substitución de piezas, pedir siempre recambios originales.

Solamente personal técnico (y nadie más) que haya sido instruido, calificado y autorizado, puede acceder y efectuar el mantenimiento a la máquina.

**CARATTERISTICHE
TECNICHE**

**TECHNICAL
CHARACTERISTICS**

**TECHNISCHE
EIGENSCHAFTEN**

**CARACTERISTIQUES
TECHNIQUES**

**CARACTERISTICAS
TECNICAS**

*Livello di pressione sonora
misurata a 5 metri < 70 dB(A)*

*Sound pressure level measured
at 5 meters < 70 dB(A)*

*Schalldruckpegel
in 5 m gemessen < 70 dB(A)*

*Niveau de pression sonore
mesuré à 5 mètres < 70 dB(A)*

*Nivel de presión sonora
medido a 5 metros < 70 dB(A)*

Modello DNS	Portata aria m³/h	Zona influenza m²	Livello sonoro a 5m. dB(A)	Peso kg.	Altezza installaz. (m)	Motore 400V 50Hz		
Model DNS	Air volume m³/h	Influence area m²	Noise level in dB(A)	Weight kg.	Installation height (m)	400V 50Hz Motor		
						g/min.	W	A
450/4	4300	100	61	20	4,5 ÷ 6,5	1400	260	0.60
450/6	2800	60	52	20	3,5 ÷ 6	900	100	0.26
500/4	5500	150	66	23	5 ÷ 8	1400	260	0.60
500/6	3750	90	56	23	4 ÷ 8	900	140	0.30
550/4	6300	200	69	25	6,5 ÷ 9	1400	360	0.87
550/6	4600	120	60	25	5 ÷ 8,5	900	150	0.40
650/6	9100	300	67	33	6,5 ÷ 11	900	870	1.65
750/6	13200	400	68	42	7 ÷ 13	900	870	1.65

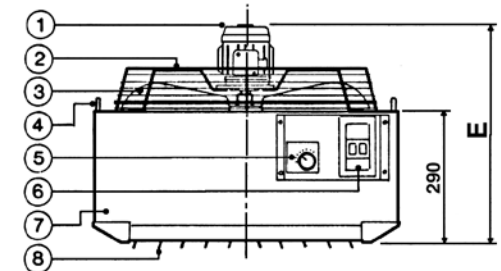
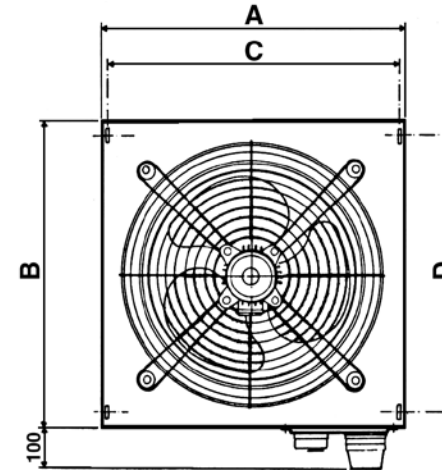

Modello DNS	Model DNS	A	B	C	D	E
450/4	450/6	634	634	629	537	488
500/4	500/6	688	688	683	591	488
550/4	550/6	742	742	737	645	513
	650/6	900	900	895	803	575
	750/6	1010	1010	1005	913	595

- 1 - Motore elettrico trifase
- 2 - Supporto motore con rete antinfortunistica
- 3 - Ventola alluminio
- 4 - Orecchie di sospensione
- 5 - Termostato ambiente
- 6 - Avviatore con relé termico
- 7 - Cassa in lamiera di ferro
- 8 - Alette direzionali

- 1 - Three-phase electric motor
- 2 - Motor support
- 3 - Aluminium fan
- 4 - Suspension hooks
- 5 - Room thermostat
- 6 - Actuator with thermic relay
- 7 - Casing
- 8 - Orientation blades

- 1 - Elektrischer Drehstrommotor
- 2 - Motorträger mit Unfallchutzgitter
- 3 - Aluminiumlüfter
- 4 - Aufhängösen
- 5 - Umgebungsthermostat
- 6 - Auslöser mit thermischem Relais
- 7 - Eisenblechgehäuse
- 8 - Orientierungsflügel

- 1 - Moteur électrique triphasé
- 2 - Support du moteur avec grille anti-accident
- 3 - Hélice en aluminium
- 4 - Oreilles de suspension
- 5 - Thermostat ambiant
- 6 - Démarreur avec relais thermique
- 7 - Bâti en tôle de fer
- 8 - Ailettes d'orientation

- 1 - Motor eléctrico trifásico
- 2 - Suporte del motor con rejilla antiaccidente
- 3 - Turbina en aluminio
- 4 - Anillos de suspensión
- 5 - Termostato ambiente
- 6 - Arrancador con relé térmico
- 7 - Caja en chapa de hierro
- 8 - Aletas de orientación

INSTALLAZIONE

INSTALLATION

INSTALLATION

INSTALLATION

INSTALACION

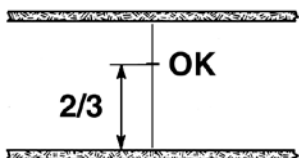

Decidere la posizione di installazione, tenendo presente che l'altezza ideale è uguale a circa 2/3 dell'altezza totale del locale.

Determine the installation position and keep in mind that the ideal installation height is at 2/3 of the total room height.

Bestimmen Sie die Installationsposition unter Berücksichtigung der Tatsache, daß die beste Höhe etwa 2/3 der jeweiligen Raumhöhe ist.

Décider la position d'installation en vous tenant compte que l'hauteur idéale correspond à environ 2/3 de l'hauteur du local.

Decidir la altura de instalación teniendo presente que la altura ideal sería a 2/3 de la altura total del local.

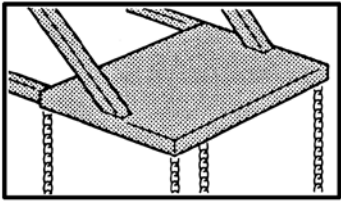

In base alle dimensioni dell'apparecchio ed al suo peso, ancorare, in un punto stabile della copertura: 4 funi metalliche, catenelle, tiranti.

Con mezzi idonei, sollevare l'apparecchio.

Agganciare alle funi tramite le 4 orecchie di sospensione, fissandolo con viti M8 e rondelle.

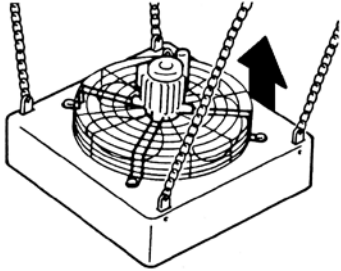

COLLEGAMENTO ELETTRICO

According to the dimensions and the weight of the unit have to be fixed in a stable position of its cover 4 wire ropes, chains and ties.

Raise the appliance with adequate means.

Fix it at the wire ropes by means of the four suspension hooks, M8 screws and washers.

ELECTRICAL CONNECTION

Verankern Sie das Gerät mit vier an dessen Gewicht und Dimension angepaßten Metallseilen, Ketten und Zugleinen bzw. anderen Mitteln.

Heben Sie das Gerät mit geeigneten Vorrichtungen an.

Befestigen Sie es mit M8-Schrauben und Unterlegscheiben die vier Befestigungsösen des Geräts an den Aufhängungen.

ELEKTRISCHE VERBINDUNGEN

Selon les dimensions et le poids de l'appareil il faut fixer dans une position stable sur le bâti quatre câbles métalliques, des chaînes et des verboquets.

Soulever l'appareil avec des moyens appropriés.

Accrocher les quatre oreilles de l'appareil aux suspensions et les fixer avec des vis M8 et des rondelles.

RACCORDEMENT ELECTRIQUE

Según las dimensiones y el peso del aparato se fijan de manera estable sobre el aparato 4 cables metálicos, cadenas y tirantes.

Levantar el aparato con medios adecuados.

Fijar los 4 anillos del aparato a los cables con tornillos M8 y arandelas.

CONEXION ELECTRICA

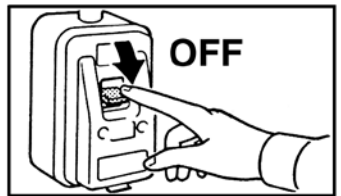

PRIMA DI EFFETTUARE COLLEGAMENTI ELETTRICI ASSICURARSI CHE SULLA LINEA NON VI SIA TENSIONE.

Predisporre la linea di alimentazione elettrica, trifase più terra, di sezione adatta.

Installare in prossimità dell'apparecchio o degli apparecchi, in posizione facilmente accessibile, un interruttore di sicurezza che tolga corrente alla macchina.

Aprire il coperchio del teleavviatore ed allacciare la linea trifase sui morsetti: 1-3-5 + terra (vedi schema).

Chiudere il teleavviatore.

* LEGENDA SCHEMA ELETTRICO

Q = CONTACTORE
F = RELÉ TERMICO
B = TERMOSTATO
M = MOTORE TRIFASE

BEFORE PERFORMING THE ELECTRIC CONNECTIONS PLEASE MAKE SURE THAT THE POWER SUPPLY IS INTERRUPTED.

Prepare the three-phase electric line and the earthing choosing the right section.

In an easily accesible position near the appliance or the appliances has to be mounted a safety switch, which interrupts the power supply.

Open the cover of the teleactuator and connect the three-phase line with the terminals.

Close the cover of the teleactuator.

* LEGEND OF THE ELECTRIC DIAGRAM

Q = ACTUATOR
F = THERMIC RELAY
B = THERMOSTAT
M = THREE-PHASE MOTOR

BEVOR DIE ELEKTRISCHEN VERBINDUNGEN HERGESTELLT WERDEN, IST DAS GERÄT VOM STROMNETZ ZU TRENNEN.

Die Stromversorgungslinie und eine Erdung vom richtigen Ausmaß herstellen.

In der Nähe des Geräts oder der Geräte ist an einer leicht zugänglichen Stelle ein Sicherheitsschalter zu installieren, über den dem Gerät der Strom entzogen wird.

Den Deckel des Teleauslösers entfernen und die dreiphasige Linie mit den Klemmen 1-3-5 + Erdung (siehe Schema) verbinden.

Den Deckel schließen.

* LEGENDE DES SCHALTSCHEMAS

Q = AUSLÖSER
F = THERMISCHER RELAIS
B = THERMOSTAT
M = DREHSTROMMOTOR

AVANT D'EFFETTUER LES CONNEXIONS ELECTRIQUES AVEC LE MOTEUR IL FAUT CONTROLER QUE L'APPAREIL NE SOIT PAS SOUS TENSION.

Connecter la ligne d'alimentation électrique triphasée et la mise à terre de section appropriée.

Dans une position facilement accessible près de l'appareil ou des appareils il faut installer un interrupteur de sécurité qui coupe la tension à l'appareil.

Ouvrir le couvercle du télédémarreur et connecter la ligne triphasée avec les bornes 1-3-5 + mise à la terre (voir diagramme).

Fermer le couvercle du télédémarreur.

* LEGENDE DU DIAGRAMME ELECTRIQUE

Q = CONTACTEUR
F = RELAIS THERMIQUE
B = THERMOSTAT
M = MOTEUR TRIPHASE

ANTES DE EFECTUAR LAS CONEXIONES ELECTRICAS, ASEGURARSE DE QUE EL INTERRUPTOR SE ENCUENTRE EN LA POSICION "OFF".

Preparar la línea de alimentación trifásica y la línea de tierra.

Instalar en una posición facilmente accessible cerca de aparato o de los aparatos un interruptor de seguridad que apaga el aparato.

Abrir la tapa del telearrancador y conectar la línea trifásica con los bornes 1-3-5 + tierra (ver el esquema).

Cerrar el telearrancador.

* LEYENDA DEL ESQUEMA ELECTRICO

Q = ACCIONADOR
F = RELE TERMICO
B = TERMOSTATO
M = MOTOR TRIFASICO

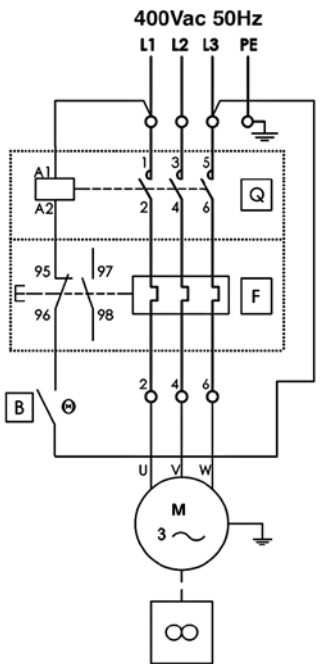

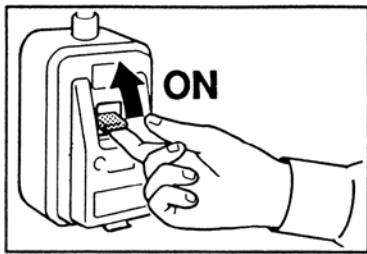

Dare tensione e controllare che il senso di rotazione della ventola sia esatto; nel caso di rotazione errata, togliere tensione e invertire i fili di fase fra i morsetti 1 e 3.

Accertarsi che il cavo sia ben serrato dal bocchettone pressacavo.

Regolare la manopola del termostato sulla temperatura scelta dal progetto.

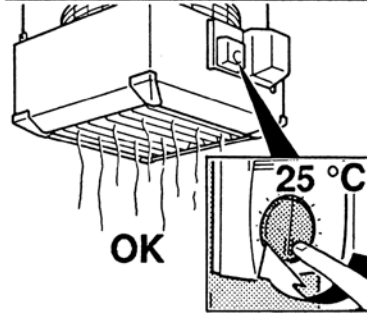

PULIZIA, MANUTEZIONE E RICAMBI

Activate the power supply and control the rotation sense of the fan. If the rotation sense is wrong, you have to switch the unit off and to invert the two phase wires between terminal 1 and 3.

Please make sure that the cable is well tightened.

Put the regulation knob of the thermostat on the selected temperature.

CLEANING, MAINTENANCE AND SPARE PARTS

Die Spannung einschalten und die Drehrichtung des Lüfters prüfen. Falls der Lüfter sich in der falschen Richtung dreht, stellt man das Gerät ab und kehrt die zwei Phasendrähte zwischen den Klemmen 1 und 3.

Vergewissern Sie sich, daß das Kabel mit dem Kabelpresser gut festgezogen wurde.

Stellen Sie die gewünschte Temperatur mit dem Thermostatkopf ein.

REINIGUNG, WARTUNG UND ERSATZTEILE

Mettre l'appareil en circuit et contrôler si le sens de rotation de l'hélice est exact. Si le sens de rotation n'est pas correct, il faut arrêter l'appareil et inverser les deux fils de phase entre les bornes 1 et 3.

S'assurer que le câble soit bien serré avec le presse-câble.

Girar la manopola del termostato para arreglar la temperatura según el proyecto.

NETTOYAGE, ENTRETIEN ET PIÈCES DE RECHANGE

Poner en circuito el aparato y probar el sentido de giro de la turbina. En el caso que el sentido de giro no sea correcto, quitar la tensión y invertir los dos hilos de fase entre los bornes 1 y 3.

Serrar el cable mediante el pisacables.

Girar la manopola del termostato para arreglar la temperatura según el proyecto.

LIMPIEZA, MANTENIMIENTO Y RECAMBIOS

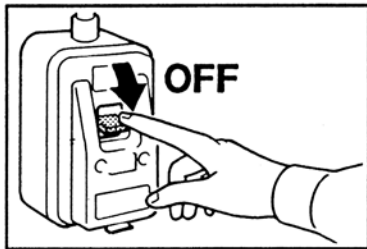

PRIMA DI QUALSIASI OPERAZIONE DI PULIZIA E MANUTENZIONE TOGLIERE L'ALIMENTAZIONE ELETTRICA DALL'APPARECCHIO.

Solo personale addetto alla manutenzione, precedentemente addestrato e qualificato può eseguire le operazioni di manutenzione dell'apparecchio.

MOTORE: Gli aerodestratificatori montano dei motori di tipo chiuso, con cuscinetti autolubrificanti e non richiedono alcun intervento di manutenzione.

ELETTROVENTILATORE: Verificare periodicamente il serraggio delle viti che fissano il supporto a panier e il motore.

RICAMBI: Per l'ordinazione delle parti di ricambio citare sempre il modello dell'apparecchio e la descrizione del componente.

BEFORE PERFORMING ANY CLEANING OR MAINTENANCE PLEASE DETACH THE UNIT FROM THE POWER SUPPLY.

Only qualified and previously trained technical personnel is authorized to intervene on the unit for maintenance operations.

MOTOR: The antistratification mount closed motors with self-lubricating ball bearings. For this reason they are maintenance-free.

ELECTRIC VENTILATOR: Periodically you should control the tightening of the bolts, which connect the basket-like support with the motor.

SPARE PARTS: In spare part orders please always indicate the name of the appliance and the description of the component.

VOR JEDER REINIGUNG ODER WARTUNG MUSS DAS GERÄT VON DER SPANNUNGSQUELLE ENTFERNT WERDEN.

Nur vorher geschultes und qualifiziertes Fachpersonal kann die Wartung am Gerät vornehmen.

MOTOR: In die Luftentschichter ist ein geschlossener Motor mit selbstschmierenden Kugellagern installiert. Daher ist keinerlei erforderlich.

ELEKTROVENTILATOR: Bitte überprüfen Sie in regelmäßigen Abständen die Festigkeit der Schrauben, welche den korbähnlichen Trägen mit dem Motor verbinden.

ERSATZTEILE: Bei Ersatzteilbestellungen sind immer das entsprechende Modell und die Teilbeschreibung anzugeben.

AVANT D'EFFECTUER N'IMPORTE QUEL NETTOYAGE OU ENTRETIEN IL FAUT ISOLER L'APPAREIL DU CIRCUIT DE COURANT.

Seulement du personnel précédemment formé, qualifié et autorisé (et personne d'autre) peut effectuer l'entretien de l'appareil.

MOTEUR: Les déstratificateurs de l'air montent des moteurs de type fermé avec des roulements autolubrifiants et ne demandent aucun entretien.

ELECTROVENTILATEUR: Il faut vérifier périodiquement le serrage des boulons qui raccordent l'hélice au support à panier du moteur.

PIÈCES DE RECHANGE: Dans les commandes de pièces de réchange il faut toujours citer le modèle de l'appareil et le nom du composant.

ANTES DE EFECTUAR CUALQUIER OPERACION DE LIMPIEZA Y MANTENIMIENTO, EL APARATO TIENE QUE SER AISLADO SE LA FUENTE DE ENERGIA.

Solamente personal técnico (y nadie más) que haya sido instruido, calificado y autorizado, puede acceder y efectuar el mantenimiento al aparato.

MOTOR: Los deestratificadores de aire montan motores de tipo cerrado con cojinetes autolubricado y no necesitan ningún tipo de intervención o de mantenimiento.

ELECTROVENTILADOR: Verificar periódicamente el momento de torsión de los tornillos que fijan el soporte con forma de canastra al motor.

PIEZAS DE REPUESTO: En caso de sustitución de piezas, citar siempre el modelo del aparato y el componente.

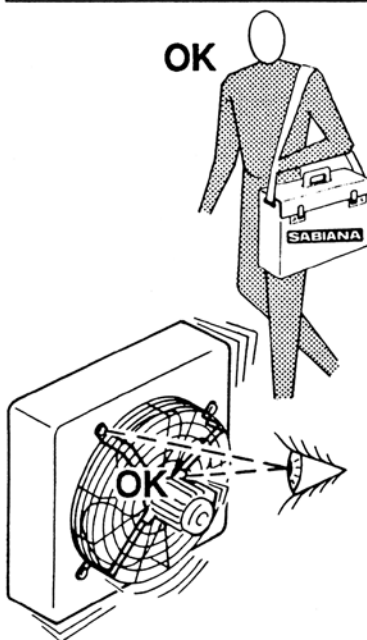

	RICERCA GUASTI	TRUOBLESHOOTING	FEHLERSUCHE	RECHERCHE DES DEFAUT	AVERIAS
	<p>GUASTO</p> <p>1 - Il motore non gira.</p> <p>RIMEDIO</p> <ul style="list-style-type: none"> - Controllare che l'alimentazione sia inserita. - Controllare che il relé termico dell'avviatore non sia intervenuto a disinserire l'alimentazione, se sì, provare a riarmare l'avviatore premendo a fondo il pulsante "R". Se l'avviatore non rimane inserito, togliere tensione, staccare i fili della morsettiera del motore e provare, con un ohmmetro, la continuità degli avvolgimenti e le condizioni del loro isolamento verso la massa. - Controllare che il termostato sia posizionato sulla temperatura esatta. 	<p>TROUBLE</p> <p>1 - The motor does not turn.</p> <p>SOLUTION</p> <ul style="list-style-type: none"> - Please check if the power supply is all right. - Control if all the thermic relay of the actuator did not intervene and interrupted the power supply. If this is the case, please restart the actuator by pressing the "R" button. If the actuator does not remain in function, switch the power off, remove the wires from the terminal board of the motor and test with an ohmmeter the continuity of the windings and the insulation towards mass. - Please make sure that the temperature setting of the thermostat is all right. 	<p>FEHLER</p> <p>1 - Der Motor dreht sich nicht.</p> <p>GEGENMASSNAHME</p> <ul style="list-style-type: none"> - Kontrollieren Sie, ob die Stromversorgung ergestellt ist. - Kontrollieren Sie, daß das thermische Relais des Auslösers nicht ausgelöst wurde und die Stromversorgung abgeschaltet hat. In diesem Fall sollte der Auslöser durch Drücken des Knopfes "R" wieder in die Ausgangsstellung gebracht werden. Wenn der Auslöser nicht funktioniert, ist die Netzspannung abzuschalten. Entfernen Sie dann die Drähte auf der Klemmleiste des Motors und überprüfen Sie mit Ohmmeter die Kontinuität der Wicklungen sowie die Isolierung gegen Masse. - Vergewissern Sie sich, daß das Thermostat auf die richtige Temperatur eingestellt ist. 	<p>DEFAUT</p> <p>1 - Le moteur ne tourne pas.</p> <p>ACTION CORRECTIVE</p> <ul style="list-style-type: none"> - Contrôler si l'appareil se trouve en circuit. - S'assurer que toutes le trois phases arrivent en ligne. - Contrôler si le relais thermique du démarreur est intervenu et a interrompu l'alimentation. Dans ce cas il faut réarmer le démarreur avec le bouton "R". Si le démarreur ne reste pas enclenché, il faut ôter les fils de la boîte a bornes du moteur et mesurer avec un ohmmètre la continuité des spires et leur isolation vers la masse. 	<p>AVERIA</p> <p>1 - El motor no gira.</p> <p>REMEDIO</p> <ul style="list-style-type: none"> - Controlar que la alimentación está inserida. - Controlar que no sea intervenudo el relé termico del arrancador. En este caso probar a rearmar el arrancador con el botón "R". Si el arrancador no resta inserido, destacar los filis del tablero de bornes del motor y medir con un ohmetro la continuidad de los bornes y del aislamiento hacia masa. - Asegurarse de que la temperatura arreglada con el termostato sea correcta.
	<p>GUASTO</p> <p>2 - Il gruppo ventilante è particolarmente rumoroso.</p> <p>RIMEDIO</p> <ul style="list-style-type: none"> - Controllare che non vi sia sulla linea mancanza di una fase. - Controllare che le viti siano ben serrate. 	<p>TROUBLE</p> <p>2 - The fan is very noisy.</p> <p>SOLUTION</p> <ul style="list-style-type: none"> - Please make sure that no phase is lacking on the line. - Control if the screws are well tightened. 	<p>FEHLER</p> <p>2 - Die Ventilationsgruppe ist sehr laut.</p> <p>GEGENMASSNAHME</p> <ul style="list-style-type: none"> - Vergewissern Sie sich, daß bei keiner Leitung eine Phase fehlt. - Kontrollieren Sie, ob die Schrauben gut angezogen sind. 	<p>DEFAUT</p> <p>2 - Le group de ventilation est très bruyant.</p> <p>ACTION CORRECTIVE</p> <ul style="list-style-type: none"> - S'assurer qu'en ligne il n'y manque pas une phase. - Contrôler si les vis sont bien serrées. 	<p>AVERIA</p> <p>2 - El grupo ventilante es bastante ruidoso.</p> <p>REMEDIO</p> <ul style="list-style-type: none"> - Controlar que en la línea no falte una fase. - Controlar che los tornillos estén bien apretados.

Oggetto: **Dichiarazione di conformità UE**
Object: **EU Declaration of conformity**

La presente dichiarazione di conformità è rilasciata sotto la responsabilità esclusiva del fabbricante.
This declaration of conformity is issued under the exclusive responsibility of the manufacturer.

Prodotto: No-Strat - Destratificatore
Product: No-Strat - Anti-stratification

Modello / Pattern: DNS 450/4, 450/6, 500/4, 500/6, 550/4, 550/6, 650/6, 750/6

al quale questa dichiarazione si riferisce, è conforme alle seguenti norme:
to which this declaration relates is in conformity with the following standards or other normative document(s):

EN 60335-1 (2012) + A11 (2014)
EN 60335-2-40 (2003) + A11 (2004) + A12 (2005) + A1 (2006) + A2 (2009) + A13 (2012)
EN 55014-1 (2006) + A1 (2009) + A2 (2011)
EN 55014-2 (1997) + A1 (2001) + A2 (2008)
EN 61000-3-2 (2014)
EN 61000-3-3 (2013)
EN 50581 (2012-09)
Reg. N. 327/2011

L'oggetto della dichiarazione di cui sopra è conforme alla pertinente normativa di armonizzazione dell'Unione.
The object of the declaration described above is in conformity with the relevant Union harmonization legislation.

2014/35/UE 2014/30/UE 2006/42/EC 2011/65/EC 2009/125/EC

Il fascicolo tecnico è costituito presso: Sabiana S.p.A. Via Piave 53, 20011 Corbetta (MILANO-ITALY)
The technical file is made at: Sabiana S.p.A. Via Piave 53, 20011 Corbetta (MILANO-ITALY)

Corbetta, 19/10/2017

Nicola Binaghi
Presidente

