

AURA

Unidad terminal

Por agua

Ventilador DC

Conexiones hidráulicas reversibles in situ

Potencias de 1,5 a 8,2 kW



CFFU
para encastrar



CFFC
a la vista

- ✓ Compacto y silencioso, caracterizado por un diseño elegante adecuado para cualquier ambiente
- ✓ Instalación a la vista y empotrada, vertical y horizontal, toma desde abajo y frontal
- ✓ Versiones para instalación de 2 tubos y de 4 tubos
- ✓ Tecnología DC para un ahorro energético de hasta un 70%
- ✓ Conexiones hidráulicas reversibles in situ



Clivet participa en el Programa de Certificación Eurovent para "Fan Coil". Los productos en cuestión figuran en el sitio web www.eurovent-certification.com



Conforme
ErP



funciones y características



Frio & calor



Vertical: a la vista con mueble



Vertical: para encastrar



Horizontal: a la vista con mueble



Horizontal: para encastrar



Agua



Gestión Control4NRG



Tecnología DC

dimensiones y espacios funcionales

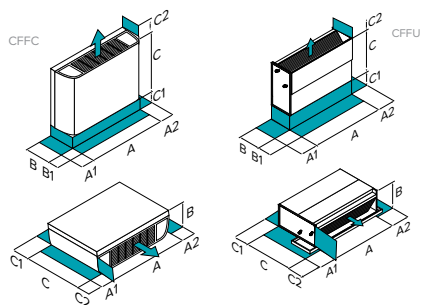

Filtración electrónica

Para un buen funcionamiento de la unidad es fundamental que se mantengan las distancias de protección indicadas por las áreas verdes.

Tam.		1	2	3	4	5	6	8	9	10	12	
CFFC a la vista	DIMENSIONES											
	A	mm	790	790	1020	1020	1240	1240	1240	1360	1360	1360
	B	mm	200	200	200	200	200	200	200	200	200	200
	C	mm	495	495	495	495	495	495	495	495	495	591
	ESPACIOS DE INSTALACIÓN											
	A1	mm	150	150	150	150	150	150	150	150	150	150
CFFU para encastrar	DIMENSIONES											
	A	mm	628	628	858	858	1078	1078	1078	1198	1198	1198
	B	mm	200	200	200	200	200	200	200	200	200	200
	C	mm	455	455	455	455	455	455	455	455	455	551
	ESPACIOS DE INSTALACIÓN											
	A1	mm	150	150	150	150	150	150	150	150	150	150
PESO	CFFC CC2 R3	kg	18	18,5	21,5	22	-	26,5	26,5	-	29,5	34,5
	CFFC CC4 R3	kg	-	-	22,5	-	27	-	-	30	-	-
	CFFU CC2 R3	kg	11,8	12,1	13,9	14,8	-	18,2	18,2	-	20,8	24,3
	CFFU CC4 R3	kg	-	-	15,3	-	18,7	-	-	21,3	-	-

Los datos detallados anteriormente se refieren a la unidad estándar para las configuraciones de fabricación indicadas. Para todas las demás configuraciones consulte el Boletín técnico específico.

versiones y configuraciones

VERSIÓN:

- CCFC** Versión a la vista para instalación vertical y horizontal
CCFU Versión para encastrar para instalación vertical y horizontal

TIPO DE INSTALACIÓN

- CC2** 2 tubi (Standard)
CC4 4 tubi

RETORNO:

- R3** Recuperación del aire por abajo (Estándar)
RF Retorno de aire desde la parte frontal (instalación vertical) / desde la parte inferior (instalación horizontal)

CONEXIONES HIDRÁULICAS

- SX** Izquierda (Standard)
DX Derecha

VÁLVULAS MONTADAS:

- no se requiere (Standard)
3V2 válvula de 3 vías ON/OFF para versión 2 tubos
3V4 válvula de 3 vías ON/OFF para versión 4 tubos

TERMOSTADO MONTADO:

- NOHMI** no se requiere (Standard)
HMIDM control KJRP-75

datos técnicos

Tamaños	CFF	1*	2	3*	4	6	8*	10*	12*
2 tubos									
Velocidad máxima									
Caudal de aire	m³/h	255	255	400	425	595	800	1190	1300
◆ Potencia frigorífica	(1) kW	1,5	1,95	2,35	2,85	3,9	4,85	6,35	8,25
Potencia sensible	(1) kW	1,14	1,42	1,79	2,06	2,9	3,63	4,98	6,12
Caudal de agua	(1) l/h	260	330	400	490	670	830	1090	1430
Pérdidas de carga agua	(1) kPa	13,94	27,2	13,33	26,01	37,4	54,33	32,77	71,43
◆ Potencia térmica	(2) kW	1,57	2,05	2,6	2,95	4	5,25	7,05	8,7
Caudal de agua	(2) l/h	270	350	450	510	700	910	1220	1510
Pérdidas de carga agua	(2) kPa	15,1	25,34	14,31	24,38	36,52	53,44	37,61	62,61
Potencia absorbida total	W	15	19	16	18	28	47	87	106
Velocidad media									
Caudal de aire	m³/h	170	210	315	300	450	600	875	980
◆ Potencia frigorífica	(1) kW	1,06	1,66	1,94	2,13	3,2	3,92	5,19	6,65
Potencia sensible	(1) kW	0,77	1,19	1,44	1,51	2,35	2,85	3,98	4,82
Caudal de agua	(1) l/h	180	280	340	370	550	670	900	1140
Pérdidas de carga agua	(1) kPa	8,21	20,88	9,98	15,06	25,91	36,81	21,75	46,17
Potencia térmica	(2) kW	1,07	1,75	2,11	2,15	3,22	4,09	5,61	6,81
Caudal de agua	(2) l/h	190	300	370	370	560	710	980	1180
Pérdidas de carga agua	(2) kPa	7,63	19,65	10,33	13,65	25,34	36,54	25,47	41,06
Potencia absorbida total	W	9	14	11	11	17	25	44	51
Velocidad mínima									
Caudal de aire	m³/h	150	150	190	190	310	420	530	680
◆ Potencia frigorífica	(1) kW	0,92	1,21	1,19	1,41	2,43	2,93	3,62	4,84
Potencia sensible	(1) kW	0,66	0,85	0,86	0,96	1,72	2,08	2,68	3,42
Caudal de agua	(1) l/h	160	210	210	240	420	510	630	830
Pérdidas de carga agua	(1) kPa	6,16	12,2	4,59	7,41	15,37	21,77	11,43	25,39
◆ Potencia térmica	(2) kW	0,92	1,25	1,34	1,42	2,39	3,04	3,83	4,85
Caudal de agua	(2) l/h	160	220	230	240	410	530	670	830
Pérdidas de carga agua	(2) kPa	5,84	10,25	4,5	6,64	14,22	20,47	12,5	21,68
Potencia absorbida total	W	8	9	7	8	10	13	18	22
Alimentación estándar	V/n°/Hz	220-240/1/50							
Tipo ventilador impulsión	(3)	CFG							
Cantidad ventiladores impulsión	-	1	1	2	2	2	2	3	3
H Nivel de Presión Sonora	(4) dB(A)	34	39	29	32	40	45	50	50
M Nivel de Presión Sonora	(4) dB(A)	24	33	24	23	34	39	43	43
L Nivel de Presión Sonora	(4) dB(A)	21	25	18	19	30	30	31	33
H Nivel de Potencia Sonora	(4) dB(A)	47	52	43	46	52	59	62	63
M Nivel de Potencia Sonora	(4) dB(A)	36	46	37	37	45	51	56	57
L Nivel de Potencia Sonora	(4) dB(A)	34	38	29	29	36	43	46	47

El producto cumple con la Directiva Europea ErP (Energy Related Products), que incluye el Reglamento Delegado (UE) No. 2016/2281 de la Comisión, también conocido como Ecodesign LOT21.

Caudal de aire sin conductos (0 Pa de presión disponible)

(1) Agua en entrada intercambiador 7°C (salto térmico 5°C) - Aire ambiente 27°C D.B. / 19°C W.B.

(2) Agua en entrada intercambiador 45°C (salto térmico 5°C) - Aire ambiente 20°C

(3) CFG = Ventilador centrífugo

(4) Niveles sonoros medidos en cámara anecoica y referidos a unidad para instalación de 2 tubos. El nivel de presión sonora se ha medido a 1 m de distancia de la superficie externa de la unidad en funcionamiento en campo abierto.

* Modelo RF no disponible

datos técnicos

Tamaños	CFE	3*	5*	9*
4 tubos				
Velocidad máxima				
Caudal de aire	m ³ /h	425	595	1190
♦ Potencia frigorífica	(1) kW	2,7	3,8	6,05
Potencia sensible	(1) kW	1,9	2,8	4,8
Caudal de agua	(1) l/h	460	650	1040
Pérdidas de carga agua	(1) kPa	16,97	39,17	53,66
♦ Potencia térmica	(2) kW	2,3	2,88	4,6
Caudal de agua	(2) l/h	200	250	390
Pérdidas de carga agua	(2) kPa	28,16	55,37	132,32
Potencia absorbida total	W	20	29	92
Velocidad media				
Caudal de aire	m ³ /h	280	461	887
♦ Potencia frigorífica	(1) kW	1,94	3,18	5
Potencia sensible	(1) kW	1,3	2,3	3,88
Caudal de agua	(1) l/h	330	550	860
Pérdidas de carga agua	(1) kPa	9,73	28,35	36,96
Potencia térmica	(2) kW	1,78	2,49	3,95
Caudal de agua	(2) l/h	150	210	340
Pérdidas de carga agua	(2) kPa	18,45	43	104,19
Potencia absorbida total	W	11	17	46
Velocidad mínima				
Caudal de aire	m ³ /h	158	324	564
♦ Potencia frigorífica	(1) kW	1,1	2,32	3,43
Potencia sensible	(1) kW	0,7	1,61	2,53
Caudal de agua	(1) l/h	190	400	590
Pérdidas de carga agua	(1) kPa	3,51	16,91	19,07
♦ Potencia térmica	(2) kW	1,22	2	3,02
Caudal de agua	(2) l/h	100	170	260
Pérdidas de carga agua	(2) kPa	10,08	29,2	63,73
Potencia absorbida total	W	8	11	19
Alimentación estándar	V/n°/Hz	220-240/1/50		
Tipo ventilador impulsión	(3)	CFG		
Cantidad ventiladores impulsión	-	2	2	3
H Nivel de Presión Sonora	(4) dB(A)	32	40	50
M Nivel de Presión Sonora	(4) dB(A)	23	34	43
L Nivel de Presión Sonora	(4) dB(A)	19	30	31
H Nivel de Potencia Sonora	(4) dB(A)	46	52	62
M Nivel de Potencia Sonora	(4) dB(A)	37	45	56
L Nivel de Potencia Sonora	(4) dB(A)	29	36	46

El producto cumple con la Directiva Europea ErP (Energy Related Products), que incluye el Reglamento Delegado (UE) No. 2016/2281 de la Comisión, también conocido como Ecodesign LOT21.

Caudal de aire sin conductos (0 Pa de presión disponible)

(1) Agua en entrada intercambiador 7°C (salto térmico 5°C) - Aire ambiente 27°C D.B. / 19°C W.B.

* Modelo RF no disponible

(2) Agua en entrada intercambiador 65°C (salto térmico 10°C) - Aire ambiente 20°C

(3) CFG = Ventilador centrífugo

(4) Niveles sonoros medidos en cámara anecoica y referidos a unidad para instalación de 2 tubos.

El nivel de presión sonora se ha medido a 1 m de distancia de la superficie externa de la unidad en funcionamiento en campo abierto.

accesorios

- 3V2SX/3V2DX** Kit válvula de 3 vías ON/OFF para instalación de 2 tubos
(3V2IZQ para acoplamientos a la izquierda / 3V2DER para acoplamientos a la derecha)
- 3V4SX/3V4DX** Kit válvula de 3 vías ON/OFF para instalación de 4 tubos
(3V4IZQ para acoplamientos a la izquierda / 3V4DER para acoplamientos a la derecha)
- BRVHX** Bandeja de drenaje auxiliar para instalación vertical/horizontal
- KPDX** Kit pies
- CCM09** Control centralizado con planificador semanal semanal
- KJR90X** Control ambiente electrónico de pared KJR-90D
- CCM30-BX** Controlador centralizado para montaje en la pared

- KJR150X** Controlador grupo unidades internas
- HMIFDCX** Control electrónico cableado KJRP-75A para montaje a bordo o montado en la pared (para versiones DC)
- EXTENX** Extensión del cable de conexión de control cableado KJRP-75 (2m)
- CCM-180A/WS** Controlador centralizado para el montaje en la pared del temporizador semanal 6.2"
- CCM-270A/WS** Controlador centralizado para el montaje en la pared del temporizador semanal 10.1"
- KCMDX** Cables para conexión del motor para unidades con conexiones en lado derecho (para modelos CC tamaños 9-10-12)

Los accesorios cuyo código termina en "X" se suministran por separado