



Producto sujeto y conforme
al Reglamento (UE) N.327/2011

Aerotermos Helicoidales Atlas y Helios
Aeroacondicionadores Janus 05
Aerotermos en Acero Inoxidable AIX
Aerocortinas de Aire Atlas STP
Optimizadores de Flujo por Induccion Jetstream

ÍNDICE

| | |
|---|---------|
| • Introducción | Pág. 3 |
| • Serie Atlas/Helios | |
| - Características de construcción | Pág. 4 |
| - Límites de funcionamiento | Pág. 5 |
| • Serie Atlas | |
| - Interpretación de la identificación | Pág. 6 |
| - Dimensiones, Pesos y Contenidos agua | Pág. 6 |
| • Serie Helios | |
| - Interpretación de la identificación | Pág. 7 |
| - Dimensiones, Pesos y Contenidos agua | Pág. 7 |
| • Serie Atlas / Helios | |
| - Características técnicas | Pág. 8 |
| - Pérdidas de carga en la batería | Pág. 20 |
| • Serie Janus 05 | |
| - Características de construcción | Pág. 22 |
| - Límites de funcionamiento | Pág. 22 |
| - Interpretación de la identificación | Pág. 23 |
| - Dimensiones, Pesos y Contenidos agua | Pág. 23 |
| - Emisiones caloríficas | Pág. 24 |
| - Emisiones frigoríficas | Pág. 25 |
| - Pérdidas de carga lado agua | Pág. 25 |
| • Serie AIX | |
| - Características de construcción | Pág. 26 |
| - Límites de funcionamiento | Pág. 26 |
| - Interpretación de la identificación | Pág. 27 |
| - Dimensione, Pesi e Contenuti acqua | Pág. 27 |
| - Emisiones caloríficas | Pág. 28 |
| - Pérdidas de carga lado agua | Pág. 29 |
| • Serie JETSTREAM | |
| - Características de construcción | Pág. 30 |
| - Versiones disponibles | Pág. 31 |
| - Dimensiones y Pesos | Pág. 31 |
| - Alturas de instalación y alcances de l'aire | Pág. 32 |
| • Serie Atlas STP | |
| - Características de construcción | Pág. 33 |
| - Dimensione, Pesi e Contenuti acqua | Pág. 33 |
| - Consejos para elegir la unidad | Pág. 34 |
| - Características técnicas | Pág. 34 |
| • Válvulas ON-OFF | Pág. 35 |
| • Accesorios y conductos adicionales | Pág. 36 |
| • Motores | Pág. 42 |
| • Mandos | Pág. 46 |
| • Enlace hidráulico | Pág. 54 |





Introducción

Desde 1950 Sabiana produce **aerothermos al agua caliente sobrecalentada y a vapor** para la calefacción de los ambientes de trabajo industriales y comerciales, con tecnologías de producción de propiedad y con una amplia gama de soluciones.

Tanto en Alemania como en Italia, los países en que la industria manufacturera europea se ha principalmente desarrollada, en particular aquella mecánica, el sistema el **más común** de calefacción de los ambientes industriales prevé el uso de aerothermos al agua, conectados a una central térmica centralizada. Gracias a la excelente relación entre el precio de la instalación y el confort ambiental, a los continuos mejoras en la eficiencia de rendimiento del agua caliente, tanto por medio de calderas de condensación como de bombas de calor, a el uso de soluciones particulares en las unidades terminales como optimizadores de flujo, a la gran flexibilidad de instalación y a la facilidad de modificaciones ulteriores a la instalación debidas a nuevas necesidades de layout productivo, hasta hoy miles de diseñadores y de empresarios proponen y adoptarán esa solución.



A raíz de la solicitud de verano de refrigeración a un costo que puede manejar, una **nueva generación de aerothermos**, con batería cambio térmico diseñadas para una **alimentación con agua fría**, se ha añadida a las series tradicionales de aerothermos al agua caliente, con el resultado de que poder ofrecer una gama plena de soluciones para cada necesidad.

Toda la gama es conforme al **regolamento Europeo (UE) N.327/2011** que impone un **consumo eléctrico particularmente restringido** por referencia al redimiento aeraulico suministrado.

Sabiana hoy es la sociedad italiana la más importante en la producción de aerothermos y compite cada día con los eternos rivales alemanes, contribuyendo en la difusión del know italiano en cada país europeo.



Batería

La batería de los aerotermos **Atlas** y **Helios**, con tubo de acero Ø 22 mm y aletas de aluminio, tiene, con respecto a las baterías comunes de cobre-aluminio de diámetro pequeño las siguientes ventajas: el material utilizado para la fabricación del tubo, que es de acero, con un elevado espesor de 1 mm, en lugar de los usados 0,3/0,4 mm, confieren a la batería SABIANA una robustez y una duración única en su género. El diámetro mayor del tubo comporta pérdidas de carga en el agua, esto significa bombas de potencia inferior, y una capacidad de calentamiento más rápido.

La batería SABIANA utiliza, a igualdad de rendimiento, un número menor de tubos, lo cual comporta menor resistencia al paso del aire y por lo tanto una temperatura del aire óptima y un mayor alcance.

La amplia separación entre las aletas y su su espesor facilitan las operaciones de limpieza y mantenimiento, indispensables para mantener la unidad aerotermo eficiente. En una instalación en la cual la totalidad de las conducciones y de los equipos son todos de acero, la batería con el tubo también de acero representa la continuidad ideal del conjunto, evitando entre otras, las posibles descomposiciones de orden físico y químico debidas a las interacciones de metales diferentes. La pintura especial garantiza una larga duración y aumenta el rendimiento térmico. La batería puede ser utilizada indistintamente para agua caliente, agua sobrecalentada o vapor también a alta presión.

Sabiana, sin embargo, para satisfacer cualquiera necesidad de diseño y de instalación, dispone también de toda la serie de aerotermos con batería a tubos de cobre y aletas de aluminio.

Esta batería es idéntica en la geometría (diámetro tubos, separación de aletas etc.) a aquella de hierro, pero está constituida por material con espesores de 0,7 mm, claramente superior a aquello utilizado comúnmente, mucho para resultar de un peso total doble.

La amplísima gama incluye **10 tamaños** disponibles de **1, 2 o 3 filas**.

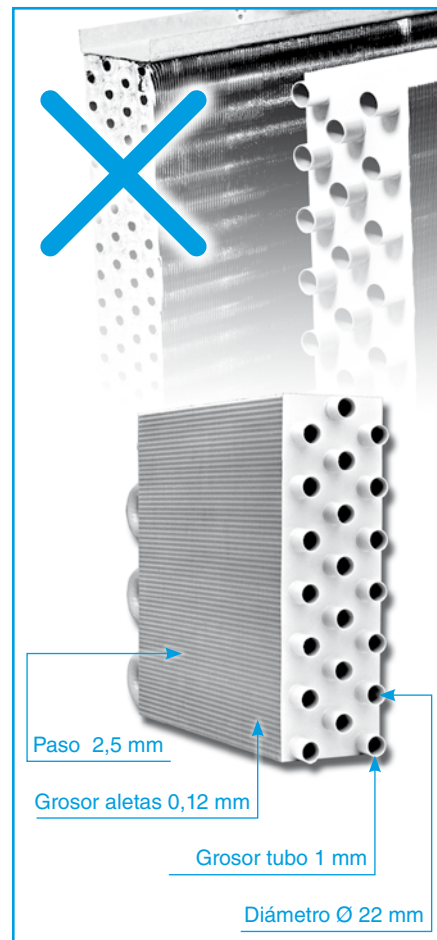

Motor eléctrico

Asíncrono trifásico 3Ph-400V-50Hz Construcción de tipo cerrado con carcasa de aluminio, cojinetes esféricos de estano autolubrificadas, protección IP 55, aislamiento clase B.

- A doble velocidad 1350-1000 r.p.m. (de el tamaño 1 hasta el tamaño 6) o 900-700 r.p.m. para todos los tamaños con protección térmica (klixon).
- Bajo pedido, a velocidad simple 4 polos (1400 r.p.m) o 6 polo (900 r.p.m), protección IP44, únicamente para los tamaños de 1 hasta 6.
- Bajo pedido ejecuciones monofásicas con condensador suministrado separadamente, únicamente para los tamaños de 1 hasta 6.
- Ejecución antideflagrante Ex II 2 G IIB T4/T3 (todos los tamaños, únicamente con MOTOR s a una velocidad; excluido Helios).

Ventilador helicoidal

El ventilador es realizado en material antichispa de aluminio, con perfil racional diseñado para obtener un elevado rendimiento y un mayor caudal de aire con menor absorción de energía eléctrica.

La estructura de soporte para las palas es pintada mediante cataforesis y ofrece entonces las garantías las más amplias contra la corrosión.

La distribución del aire es uniforme sobre toda la superficie de la batería y por lo tanto el funcionamiento del aparato es muy silencioso.

Soporte del electroventilador

Panel metálico robusto, formado por 4 brazos radiales y por un panel con red de seguridad en acero zincado.

La unión entre el panel y la pared posterior de la caja está efectuada mediante la interposición de anti-vibradores de neopreno que garantizan la ausencia de vibraciones y resonancias.

Carcasa

Serie Atlas: en chapa de 1 mm de espesor prebarnizada en color gris claro RAL 9002, está dividida en tres partes ensambladas mediante tornillos para permitir un acceso más rápido para la manutención de la batería de intercambio térmico.

Empleo de chapa galvanizada a fuego con cobertura de zinc de 200 gr/mq. (según Euronorm 142 - 79) prebarnizada en modo de permitir un acabado perfecto y una máxima protección contra la corrosión.

Serie Helios: carcasa desmontable compuesta por perfiles de aluminio anodizado y por esquinas abrillantadas moldeadas a presión, en modo de alcanzar dos objetivos esenciales: la realización de un diseño moderno y al mismo tiempo clásico y absolutamente inalterable al tiempo.

Además la naturaleza del material utilizado le permite tener un acabado cromático de gran calidad, que unido a la línea, hace del **Helios** el primer aerotermo "de la mueblería".

La elegancia de este aparato nos permite incluirlo en ambientes (salas de exposición, supermercados, salas de conferencia) en los que haya mayores exigencias estéticas.

En todos estos casos el **Helios** añadirá una nota de elegancia técnica al ambiente en el cual sea instalado. También los deflectores de este aparato son de aluminio extruido, y tienen un perfil particularmente racional.

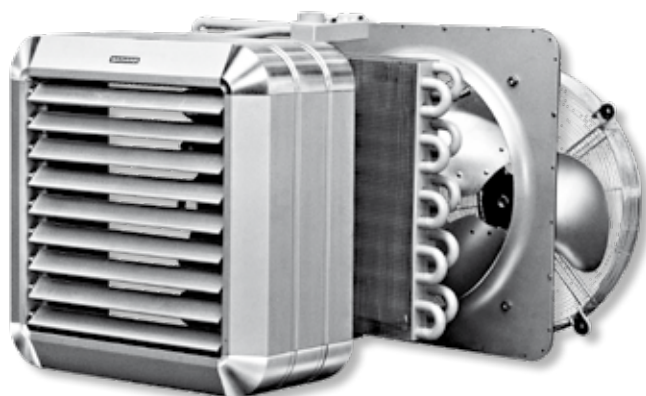
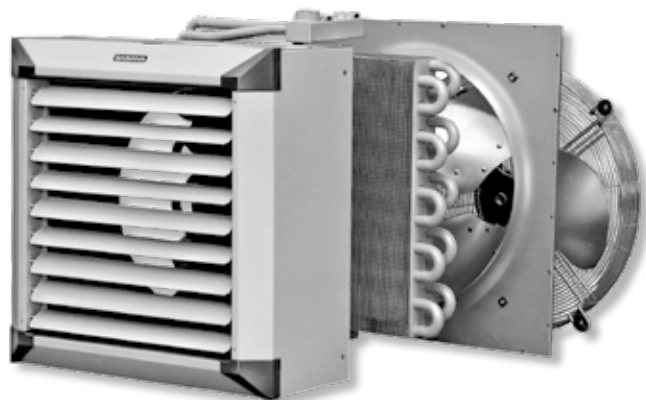

Deflectores de aire

Aprovechando el perfil de la chapa prebarnizada en la **Serie Atlas** o en aluminio extruido en la **Serie Helios**, poseen un diseño que permite una perfecta direccionalidad del flujo de aire.

Están montadas horizontalmente en la parte frontal del aparato con un sistema de muelles que permite la rotación de cada deflector en la dirección deseada asegurando al mismo tiempo mayor facilidad en el cambio de posición y ausencia de vibraciones.

Bajo petición se la puede acoplar un segundo grupo de deflectores, también en la parte delantera, en posición vertical para poder dirigir el aire en cuatro sentidos.

Serie Atlas/Helios - Límites de funcionamiento

| | |
|--------------|--|
| AGUA | Temperatura máxima del fluido termovector = max. 170 °C |
| | Presión de ejercicio máxima = 1600 kPa (16 bar) |
| VAPOR | Presión de ejercicio máxima = 1000 kPa (10 bar) Para el funcionamiento a vapor se recomienda el uso de baterías con tubos en cobre. |

Ejemplo: 46A42 SX

| | | | | |
|--|----------------|-------------|------------------|-------------------------------|
| 46 | A | 4 | 2 | SX |
| MOTOR A 4/6 POLOS (1350/1000 Giri) | SERIE ATLAS | TAMAÑO 4 | Nº DE FILAS 2 | BATERIA CON TUBOS DE ACERO |

| |
|-------------------------------|
| SP |
| BATERIA CON TUBOS DE COBRE |

Serie Atlas - Dimensiones, Peso y Contenido agua

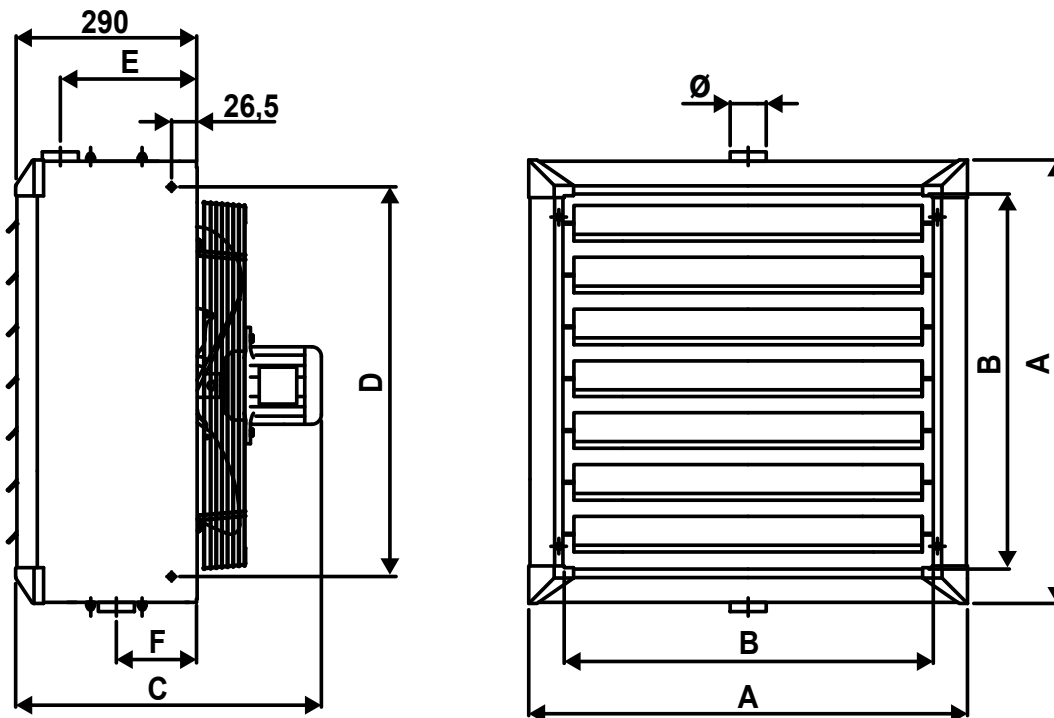

| TAMAÑO | Dimensiones (mm) | | | | | | | | Peso (kg) | | | | | | Contenido agua (litros) | | |
|-----------|------------------|-----|-----|--------|------|-----|-----|--------|-----------|--------|----|--------|-----|--------|-------------------------|------|------|
| | A | B | C | (ATEX) | D | E | F | Ø | 1R | (ATEX) | 2R | (ATEX) | 3R | (ATEX) | 1R | 2R | 3R |
| 1 | 472 | 336 | 465 | (595) | 375 | 220 | 130 | 1 1/4" | 19 | (32) | 22 | (35) | 24 | (37) | 1,3 | 2,6 | 3,9 |
| 2 | 526 | 390 | 465 | (595) | 429 | 220 | 130 | 1 1/4" | 22 | (35) | 25 | (37) | 27 | (40) | 1,6 | 3,2 | 4,8 |
| 3 | 580 | 444 | 465 | (595) | 483 | 220 | 130 | 1 1/4" | 26 | (38) | 30 | (42) | 33 | (45) | 1,9 | 3,8 | 5,7 |
| 4 | 634 | 498 | 488 | (618) | 537 | 220 | 130 | 1 1/4" | 30 | (42) | 34 | (46) | 38 | (50) | 2,3 | 4,6 | 6,9 |
| 5 | 688 | 552 | 488 | (618) | 591 | 220 | 130 | 1 1/4" | 33 | (47) | 40 | (54) | 44 | (58) | 3,0 | 6,0 | 9,0 |
| 6 | 742 | 606 | 513 | (643) | 645 | 220 | 130 | 1 1/4" | 38 | (52) | 46 | (60) | 51 | (65) | 3,5 | 7,0 | 10,5 |
| 7 | 793 | 657 | 560 | (740) | 696 | 210 | 140 | 1 1/2" | 46 | (63) | 55 | (72) | 61 | (78) | 4,3 | 8,2 | 12,3 |
| 8 | 900 | 764 | 575 | (755) | 803 | 210 | 140 | 1 1/2" | 55 | (71) | 66 | (82) | 73 | (89) | 5,8 | 11,1 | 16,6 |
| 9 | 1010 | 874 | 595 | (775) | 913 | 210 | 140 | 1 1/2" | 65 | (86) | 79 | (100) | 88 | (109) | 7,6 | 14,5 | 21,8 |
| 10 | 1117 | 980 | 640 | (820) | 1020 | 210 | 140 | 2" | 79 | (98) | 95 | (114) | 106 | (125) | 9,6 | 18,2 | 27,3 |

Ejemplo: 46H53 SX

| | | | | |
|--|-----------------|----------|-------------|-------------------------------|
| 46 | H | 5 | 3 | SX |
| MOTOR A 4/6 POLOS (1350/1000 Giri) | SERIE HELIOS | TAMAÑO | Nº DE FILAS | BATERIA CON TUBOS DE ACERO |
| | | 5 | 3 | |

| |
|-------------------------------|
| SP |
| BATERIA CON TUBOS DE COBRE |

Serie Helios - Dimensiones, Peso y Contenido agua

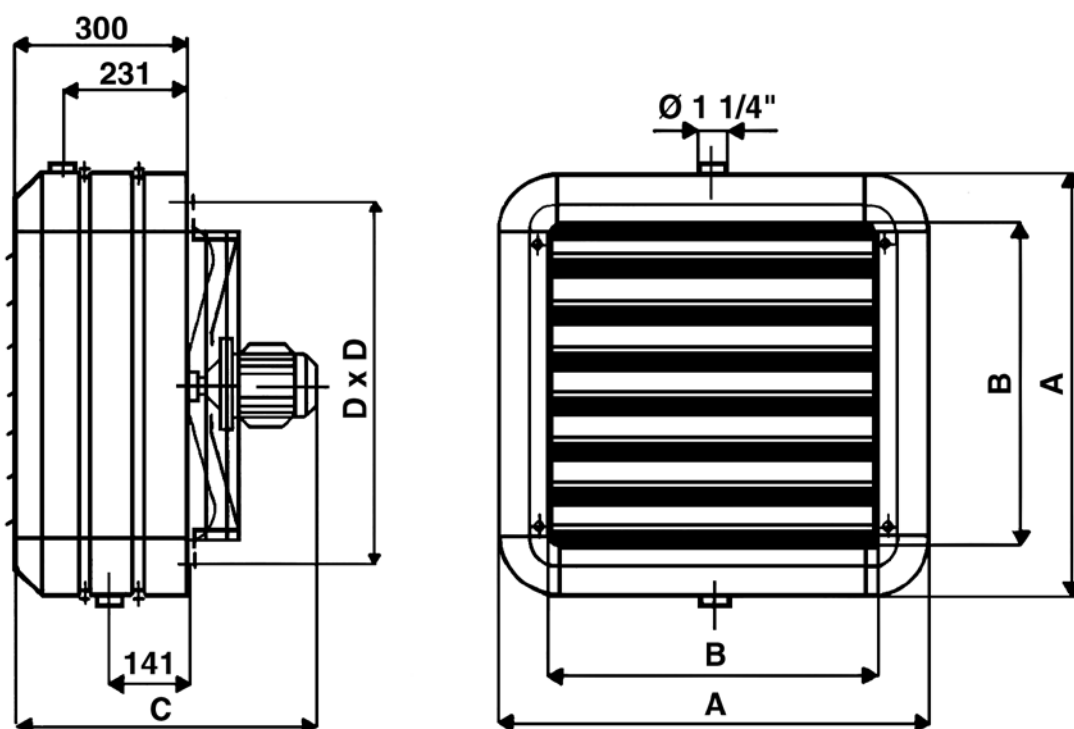

| TAMAÑO | Dimensiones (mm) | | | | Peso (kg) | | | Contenido agua (litros) | | |
|----------|------------------|-----|-----|-----|-----------|----|----|-------------------------|-----|------|
| | A | B | C | D | 1R | 2R | 3R | 1R | 2R | 3R |
| 1 | 486 | 330 | 477 | 406 | 19 | 22 | 24 | 1,3 | 2,6 | 3,9 |
| 2 | 540 | 384 | 477 | 460 | 22 | 25 | 27 | 1,6 | 3,2 | 4,8 |
| 3 | 594 | 438 | 477 | 514 | 26 | 30 | 33 | 1,9 | 3,8 | 5,7 |
| 4 | 648 | 492 | 500 | 568 | 30 | 34 | 38 | 2,3 | 4,6 | 6,9 |
| 5 | 702 | 546 | 500 | 622 | 33 | 40 | 44 | 3,0 | 6,0 | 9,0 |
| 6 | 756 | 600 | 525 | 676 | 38 | 46 | 51 | 3,5 | 7,0 | 10,5 |

Modelos 4/6 Polos - Alimentación AGUA 85-75 °C

Caida de temperatura 10 °C - Δtm 65 °C - Temperatura entrada aire 15 °C

| TAMAÑO | VELOCIDAD DE ROTACIÓN | | MODELO | | CAUDAL DE AIRE | | NIVEL SONORO A 5 m (*) | | EMISIÓN TERMICA | | TEMP. SALIDA AIRE | | POLOS | Área de influencia Instalación en: | | | | |
|--------|-----------------------|---------|--------|--------|----------------|---------|------------------------|---------|-----------------|---------|-------------------|---------|-------|------------------------------------|-----------|---------------|---------|-----|
| | r.p.m. | | Atlas | Helios | m³/h | | dB(A) | | kW | | °C | | | Pared | | Techo | | |
| | 4 POLOS | 6 POLOS | | | 4 POLOS | 6 POLOS | 4 POLOS | 6 POLOS | 4 POLOS | 6 POLOS | 4 POLOS | 6 POLOS | | ALTURA m | ALCANCE m | ALTURA max. m | ÁREA m² | |
| 1 | 1350 | 1000 | 46A11 | 46H11 | 1415 | 1055 | 56 | 50 | - | - | - | - | 4 | 2,5÷3,5 | 7,5 | 3,5 | 50 | |
| | | | 46A12 | 46H12 | 1340 | 990 | 56 | 50 | 10,24 | 8,79 | 37,4 | 41,0 | | 6 | 2,5÷3 | 5 | 3 | 36 |
| | | | 46A13 | 46H13 | 1195 | 885 | 56 | 50 | 11,39 | 9,62 | 42,9 | 46,8 | | | | | | |
| 2 | 1350 | 1000 | 46A21 | 46H21 | 2190 | 1680 | 59 | 53 | - | - | - | - | 4 | 3÷4 | 10 | 4 | 60 | |
| | | | 46A22 | 46H22 | 2010 | 1570 | 59 | 53 | 13,95 | 12,36 | 35,3 | 38,0 | | 6 | 2,5÷3,5 | 7 | 3,5 | 45 |
| | | | 46A23 | 46H23 | 1875 | 1420 | 59 | 53 | 17,52 | 15,07 | 42,4 | 46,0 | | | | | | |
| 3 | 1350 | 1000 | 46A31 | 46H31 | 3325 | 2510 | 61 | 55 | - | - | - | - | 4 | 3÷4 | 13,5 | 5 | 70 | |
| | | | 46A32 | 46H32 | 2915 | 2255 | 61 | 55 | 20,85 | 18,44 | 35,9 | 38,9 | | 6 | 2,5÷3,5 | 10 | 4 | 50 |
| | | | 46A33 | 46H33 | 2610 | 2040 | 61 | 55 | 25,68 | 22,41 | 43,8 | 47,1 | | | | | | |
| 4 | 1350 | 1000 | 46A41 | 46H41 | 4415 | 3305 | 64 | 57 | - | - | - | - | 4 | 3,5÷4,5 | 16 | 5,5 | 75 | |
| | | | 46A42 | 46H42 | 3725 | 2745 | 64 | 57 | 27,86 | 24,06 | 36,9 | 40,6 | | 6 | 3÷4 | 12 | 4,5 | 55 |
| | | | 46A43 | 46H43 | 3210 | 2390 | 64 | 57 | 32,03 | 27,14 | 44,2 | 48,2 | | | | | | |
| 5 | 1350 | 1000 | 46A51 | 46H51 | 5770 | 4250 | 66 | 59 | - | - | - | - | 4 | 4÷5 | 18 | 6 | 90 | |
| | | | 46A52 | 46H52 | 4800 | 3500 | 66 | 59 | 34,89 | 29,94 | 36,3 | 40,0 | | 6 | 3,5÷4,5 | 13 | 5 | 70 |
| | | | 46A53 | 46H53 | 4325 | 3110 | 66 | 59 | 43,06 | 35,90 | 44,1 | 48,8 | | | | | | |
| 6 | 1350 | 1000 | 46A61 | 46H61 | 6590 | 5065 | 69 | 62 | - | - | - | - | 4 | 4÷5,5 | 22 | 7 | 120 | |
| | | | 46A62 | 46H62 | 5515 | 4160 | 69 | 62 | 41,76 | 36,36 | 37,2 | 40,6 | | 6 | 4÷5 | 16 | 6 | 100 |
| | | | 46A63 | 46H63 | 4900 | 3620 | 69 | 62 | 50,96 | 42,98 | 45,4 | 49,7 | | | | | | |

(*) = Presión sonora dB(A) qui se refiere a una distancia de 5 m, factor direccional Q = 2, conforme con la norma EN 3744.

Coefficientes de corrección

Alimentación en grados

| Temperatura del aire | 50/40 | 55/45 | 60/50 | 65/55 | 70/60 | 75/65 | 80/70 | 85/75 | 90/80 |
|----------------------|-------|-------|-------|-------|-------|-------|-------|-------|-------|
| -10 | 0,85 | 0,92 | 1,00 | 1,08 | 1,15 | 1,23 | 1,31 | 1,38 | 1,46 |
| -5 | 0,77 | 0,85 | 0,92 | 1,00 | 1,08 | 1,15 | 1,23 | 1,31 | 1,38 |
| 0 | 0,69 | 0,77 | 0,85 | 0,92 | 1,00 | 1,08 | 1,15 | 1,23 | 1,31 |
| +5 | 0,62 | 0,69 | 0,77 | 0,85 | 0,92 | 1,00 | 1,08 | 1,15 | 1,23 |
| +10 | 0,54 | 0,62 | 0,69 | 0,77 | 0,85 | 0,92 | 1,00 | 1,08 | 1,15 |
| +15 | 0,46 | 0,54 | 0,62 | 0,69 | 0,77 | 0,85 | 0,92 | 1,00 | 1,08 |
| +20 | 0,39 | 0,46 | 0,54 | 0,62 | 0,69 | 0,77 | 0,85 | 0,92 | 1,00 |
| +25 | 0,31 | 0,39 | 0,46 | 0,54 | 0,62 | 0,69 | 0,77 | 0,85 | 0,92 |

Área de influencia

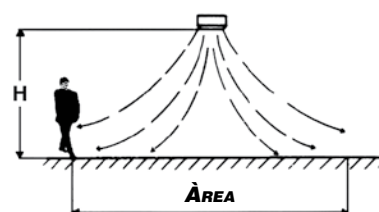
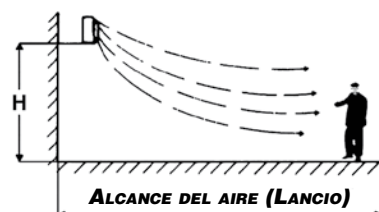

Modelos 6/8 Polos - Alimentación AGUA 85-75 °C

Caida de temperatura 10 °C - Δtm 65 °C - Temperatura entrada aire 15 °C

| TAMAÑO | VELOCIDAD DE ROTACIÓN | | MODELO | | CAUDAL DE AIRE | | NIVEL SONORO A 5 m (*) | | EMISIÓN TERMICA | | TEMP. SALIDA AIRE | | POLOS | Área de influencia Instalación en: | | | | |
|--------|-----------------------|---------|--------|--------|----------------|---------|------------------------|---------|-----------------|---------|-------------------|---------|-------|------------------------------------|-----------|---------------|---------|-----|
| | r.p.m. | | Atlas | Helios | m³/h | | dB(A) | | kW | | °C | | | Pared | | Techo | | |
| | 6 POLOS | 8 POLOS | | | 6 POLOS | 8 POLOS | 6 POLOS | 8 POLOS | 6 POLOS | 8 POLOS | 6 POLOS | 8 POLOS | | ALTURA m | ALCANCE m | ALTURA max. m | ÁREA m² | |
| 1 | 900 | 750 | 68A11 | 68H11 | 970 | 860 | 48 | 44 | - | - | - | - | 6 | 2,5÷3 | 5 | 3 | 36 | |
| | | | 68A12 | 68H12 | 935 | 830 | 48 | 44 | 8,54 | 8,01 | 41,7 | 43,2 | | 8 | 2,5÷3 | 4,5 | - | - |
| | | | 68A13 | 68H13 | 835 | 740 | 48 | 44 | 9,29 | 8,65 | 47,5 | 49,2 | | | - | - | - | - |
| 2 | 900 | 750 | 68A21 | 68H21 | 1495 | 1170 | 50 | 46 | - | - | - | - | 6 | 2,5÷3,5 | 7 | 3,5 | 45 | |
| | | | 68A22 | 68H22 | 1410 | 1100 | 50 | 46 | 11,70 | 10,26 | 39,3 | 42,3 | | 8 | 2,5÷3,5 | 5,5 | - | - |
| | | | 68A23 | 68H23 | 1290 | 1025 | 50 | 46 | 14,23 | 12,41 | 47,3 | 50,4 | | | - | - | - | - |
| 3 | 900 | 750 | 68A31 | 68H31 | 2100 | 1620 | 52 | 48 | - | - | - | - | 6 | 2,5÷3,5 | 10 | 4 | 50 | |
| | | | 68A32 | 68H32 | 1880 | 1470 | 52 | 48 | 16,83 | 14,74 | 41,2 | 44,3 | | 8 | 2,5÷3,5 | 7 | - | - |
| | | | 68A33 | 68H33 | 1735 | 1320 | 52 | 48 | 20,39 | 17,28 | 49,4 | 53,3 | | | - | - | - | - |
| 4 | 900 | 750 | 68A41 | 68H41 | 2795 | 2195 | 54 | 50 | - | - | - | - | 6 | 3÷4 | 12 | 4,5 | 55 | |
| | | | 68A42 | 68H42 | 2345 | 1755 | 54 | 50 | 22,14 | 18,91 | 42,6 | 46,5 | | 8 | 3÷4 | 8 | - | - |
| | | | 68A43 | 68H43 | 2010 | 1535 | 54 | 50 | 24,47 | 20,70 | 50,6 | 54,4 | | | - | - | - | - |
| 5 | 900 | 750 | 68A51 | 68H51 | 3685 | 2865 | 56 | 51 | - | - | - | - | 6 | 3,5÷4,5 | 13 | 5 | 70 | |
| | | | 68A52 | 68H52 | 3050 | 2335 | 56 | 51 | 27,87 | 24,17 | 41,7 | 45,3 | | 8 | 3,5÷4,5 | 9,5 | - | - |
| | | | 68A53 | 68H53 | 2785 | 2100 | 56 | 51 | 33,58 | 27,27 | 50,3 | 54,4 | | | - | - | - | - |
| 6 | 900 | 750 | 68A61 | 68H61 | 4445 | 3550 | 59 | 54 | - | - | - | - | 6 | 4÷5 | 16 | 6 | 100 | |
| | | | 68A62 | 68H62 | 3710 | 2960 | 59 | 54 | 34,33 | 30,37 | 42,1 | 45,0 | | 8 | 4÷5 | 12 | - | - |
| | | | 68A63 | 68H63 | 3270 | 2610 | 59 | 54 | 40,43 | 35,19 | 51,2 | 54,4 | | | - | - | - | - |
| 7 | 900 | 750 | 68A71 | - | 5100 | 3960 | 65 | 59 | - | - | - | - | 6 | 4÷5 | 24 | 7 | 120 | |
| | | | 68A72 | - | 4800 | 3650 | 65 | 59 | 44,20 | 38,13 | 41,9 | 45,6 | | 8 | 3,5÷4 | 18 | 6 | 100 |
| | | | 68A73 | - | 4600 | 3500 | 65 | 59 | 52,35 | 44,50 | 48,3 | 52,2 | | | - | - | - | - |
| 8 | 900 | 750 | 68A81 | - | 7650 | 5400 | 67 | 61 | - | - | - | - | 6 | 4÷5,5 | 26 | 9 | 160 | |
| | | | 68A82 | - | 6900 | 4950 | 67 | 61 | 57,57 | 48,47 | 39,4 | 43,6 | | 8 | 3,5÷4,5 | 20 | 7 | 130 |
| | | | 68A83 | - | 6300 | 4500 | 67 | 61 | 70,23 | 57,52 | 47,6 | 52,4 | | | - | - | - | - |
| 9 | 900 | 750 | 68A91 | - | 10600 | 7600 | 68 | 62 | - | - | - | - | 6 | 4÷6 | 28 | 11 | 200 | |
| | | | 68A92 | - | 10200 | 7200 | 68 | 62 | 82,12 | 68,82 | 38,6 | 43,0 | | 8 | 3,5÷5 | 21 | 8 | 150 |
| | | | 68A93 | - | 9400 | 6400 | 68 | 62 | 101,49 | 81,06 | 46,6 | 52,1 | | | - | - | - | - |
| 10 | 900 | 750 | 68A101 | - | 12250 | 9215 | 71 | 65 | - | - | - | - | 6 | 4÷6 | 30 | 12 | 220 | |
| | | | 68A102 | - | 11800 | 8800 | 71 | 65 | 101,20 | 86,99 | 40,1 | 43,9 | | 8 | 4÷5 | 22 | 9 | 160 |
| | | | 68A103 | - | 11000 | 7950 | 71 | 65 | 124,93 | 102,93 | 48,2 | 52,9 | | | - | - | - | - |

(*) = Presión sonora dB(A) qui se refiere a una distancia de 5 m, factor direccional Q = 2, conforme con la norma EN 3744.

Coeficientes de corrección

Alimentación en grados

| Temperatura del aire | 50/40 | 55/45 | 60/50 | 65/55 | 70/60 | 75/65 | 80/70 | 85/75 | 90/80 |
|----------------------|-------|-------|-------|-------|-------|-------|-------|-------|-------|
| -10 | 0,85 | 0,92 | 1,00 | 1,08 | 1,15 | 1,23 | 1,31 | 1,38 | 1,46 |
| -5 | 0,77 | 0,85 | 0,92 | 1,00 | 1,08 | 1,15 | 1,23 | 1,31 | 1,38 |
| 0 | 0,69 | 0,77 | 0,85 | 0,92 | 1,00 | 1,08 | 1,15 | 1,23 | 1,31 |
| +5 | 0,62 | 0,69 | 0,77 | 0,85 | 0,92 | 1,00 | 1,08 | 1,15 | 1,23 |
| +10 | 0,54 | 0,62 | 0,69 | 0,77 | 0,85 | 0,92 | 1,00 | 1,08 | 1,15 |
| +15 | 0,46 | 0,54 | 0,62 | 0,69 | 0,77 | 0,85 | 0,92 | 1,00 | 1,08 |
| +20 | 0,39 | 0,46 | 0,54 | 0,62 | 0,69 | 0,77 | 0,85 | 0,92 | 1,00 |
| +25 | 0,31 | 0,39 | 0,46 | 0,54 | 0,62 | 0,69 | 0,77 | 0,85 | 0,92 |

Área de influencia

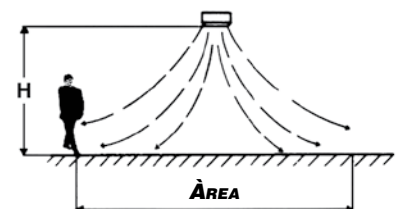
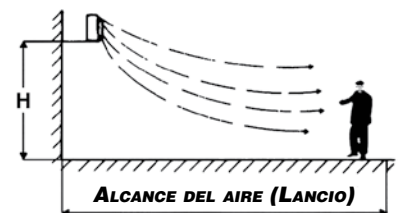

Modelos 4/6 Polos - Alimentación AGUA 85-70 °C

Caida de temperatura 15 °C - Δt_m 62.5 °C - Temperatura entrada aire 15 °C

| TAMAÑO | VELOCIDAD DE ROTACIÓN | | MODELO | | CAUDAL DE AIRE | | NIVEL SONORO A 5 m (*) | | EMISIÓN TERMICA | | TEMP. SALIDA AIRE | | POLOS | Área de influencia Instalación en: | | | | |
|--------|-----------------------|---------|--------|--------|-------------------|---------|------------------------|---------|-----------------|---------|-------------------|---------|-------|------------------------------------|-----------|---------------|---------------------|-----|
| | r.p.m. | | Atlas | Helios | m ³ /h | | dB(A) | | kW | | °C | | | Pared | | Techo | | |
| | 4 POLOS | 6 POLOS | | | 4 POLOS | 6 POLOS | 4 POLOS | 6 POLOS | 4 POLOS | 6 POLOS | 4 POLOS | 6 POLOS | | ALTURA m | ALCANCE m | ALTURA max. m | ÁREA m ² | |
| 1 | 1350 | 1000 | 46A11 | 46H11 | 1415 | 1055 | 56 | 50 | - | - | - | - | 4 | 2,5÷3,5 | 7,5 | 3,5 | 50 | |
| | | | 46A12 | 46H12 | 1340 | 990 | 56 | 50 | 8,77 | 7,59 | 34,1 | 37,4 | | 6 | 2,5÷3 | 5 | 3 | 36 |
| | | | 46A13 | 46H13 | 1195 | 885 | 56 | 50 | 9,86 | 8,36 | 39,1 | 42,6 | | | | | | |
| 2 | 1350 | 1000 | 46A21 | 46H21 | 2190 | 1680 | 59 | 53 | - | - | - | - | 4 | 3÷4 | 10 | 4 | 60 | |
| | | | 46A22 | 46H22 | 2010 | 1570 | 59 | 53 | 12,31 | 10,93 | 32,9 | 35,4 | | 6 | 2,5÷3,5 | 7 | 3,5 | 45 |
| | | | 46A23 | 46H23 | 1875 | 1420 | 59 | 53 | 15,56 | 13,37 | 39,3 | 42,6 | | | | | | |
| 3 | 1350 | 1000 | 46A31 | 46H31 | 3325 | 2510 | 61 | 55 | - | - | - | - | 4 | 3÷4 | 13,5 | 5 | 70 | |
| | | | 46A32 | 46H32 | 2915 | 2255 | 61 | 55 | 18,70 | 16,57 | 33,8 | 36,5 | | 6 | 2,5÷3,5 | 10 | 4 | 50 |
| | | | 46A33 | 46H33 | 2610 | 2040 | 61 | 55 | 23,12 | 20,21 | 40,9 | 44,0 | | | | | | |
| 4 | 1350 | 1000 | 46A41 | 46H41 | 4415 | 3305 | 64 | 57 | - | - | - | - | 4 | 3,5÷4,5 | 16 | 5,5 | 75 | |
| | | | 46A42 | 46H42 | 3725 | 2745 | 64 | 57 | 25,33 | 21,88 | 34,9 | 38,2 | | 6 | 3÷4 | 12 | 4,5 | 55 |
| | | | 46A43 | 46H43 | 3210 | 2390 | 64 | 57 | 29,18 | 24,80 | 41,6 | 45,4 | | | | | | |
| 5 | 1350 | 1000 | 46A51 | 46H51 | 5770 | 4250 | 66 | 59 | - | - | - | - | 4 | 4÷5 | 18 | 6 | 90 | |
| | | | 46A52 | 46H52 | 4800 | 3500 | 66 | 59 | 31,91 | 27,44 | 34,5 | 37,9 | | 6 | 3,5÷4,5 | 13 | 5 | 70 |
| | | | 46A53 | 46H53 | 4325 | 3110 | 66 | 59 | 39,52 | 33,00 | 41,7 | 46,0 | | | | | | |
| 6 | 1350 | 1000 | 46A61 | 46H61 | 6590 | 5065 | 69 | 62 | - | - | - | - | 4 | 4÷5,5 | 22 | 7 | 120 | |
| | | | 46A62 | 46H62 | 5515 | 4160 | 69 | 62 | 38,54 | 33,64 | 35,4 | 38,7 | | 6 | 4÷5 | 16 | 6 | 100 |
| | | | 46A63 | 46H63 | 4900 | 3620 | 69 | 62 | 47,18 | 39,76 | 43,2 | 47,1 | | | | | | |

(*) = Presión sonora dB(A) qui se refiere a una distancia de 5 m, factor direccional Q = 2, conforme con la norma EN 3744.

Coeficientes de corrección

Alimentación en grados

| Temperatura del aire | 50/35 | 55/40 | 60/45 | 65/50 | 70/55 | 75/60 | 80/65 | 85/70 | 90/75 |
|----------------------|-------|-------|-------|-------|-------|-------|-------|-------|-------|
| -10 | 0,84 | 0,92 | 1,00 | 1,08 | 1,16 | 1,24 | 1,32 | 1,40 | 1,48 |
| -5 | 0,76 | 0,84 | 0,92 | 1,00 | 1,08 | 1,16 | 1,24 | 1,32 | 1,40 |
| 0 | 0,67 | 0,76 | 0,84 | 0,92 | 1,00 | 1,08 | 1,16 | 1,24 | 1,32 |
| +5 | 0,60 | 0,68 | 0,76 | 0,84 | 0,92 | 1,00 | 1,08 | 1,16 | 1,24 |
| +10 | 0,52 | 0,60 | 0,68 | 0,76 | 0,84 | 0,92 | 1,00 | 1,08 | 1,16 |
| +15 | 0,44 | 0,52 | 0,60 | 0,68 | 0,76 | 0,84 | 0,92 | 1,00 | 1,08 |
| +20 | 0,36 | 0,44 | 0,52 | 0,60 | 0,68 | 0,76 | 0,84 | 0,92 | 1,00 |
| +25 | 0,28 | 0,36 | 0,44 | 0,52 | 0,60 | 0,68 | 0,76 | 0,84 | 0,92 |

Área de influencia

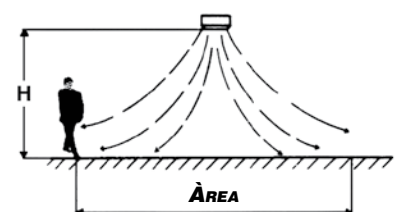
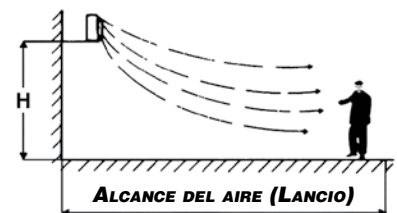

Modelos 6/8 Polos - Alimentacion AGUA 85-70 °C

Caida de temperatura 15 °C - Δtm 62.5 °C - Temperatura entrada aire 15 °C

| TAMAÑO | VELOCIDAD DE ROTACIÓN | | MODELO | | CAUDAL DE AIRE | | NIVEL SONORO A 5 m (*) | | EMISIÓN TERMICA | | TEMP. SALIDA AIRE | | POLOS | Área de influencia Instalación en: | | | | |
|--------|-----------------------|---------|--------|--------|----------------|---------|------------------------|---------|-----------------|---------|-------------------|---------|-------|------------------------------------|-----------|---------------|---------|-----|
| | r.p.m. | | Atlas | Helios | m³/h | | dB(A) | | kW | | °C | | | Pared | | Techo | | |
| | 6 POLOS | 8 POLOS | | | 6 POLOS | 8 POLOS | 6 POLOS | 8 POLOS | 6 POLOS | 8 POLOS | 6 POLOS | 8 POLOS | | ALTURA m | ALCANCE m | ALTURA max. m | ÁREA m² | |
| 1 | 900 | 750 | 68A11 | 68H11 | 970 | 860 | 48 | 44 | - | - | - | - | 6 | 2,5÷3 | 5 | 3 | 36 | |
| | | | 68A12 | 68H12 | 935 | 830 | 48 | 44 | 7,36 | 6,93 | 38,0 | 39,4 | | 8 | 2,5÷3 | 4,5 | - | - |
| | | | 68A13 | 68H13 | 835 | 740 | 48 | 44 | 8,08 | 7,54 | 43,3 | 44,8 | | | | | | |
| 2 | 900 | 750 | 68A21 | 68H21 | 1495 | 1170 | 50 | 46 | - | - | - | - | 6 | 2,5÷3,5 | 7 | 3,5 | 45 | |
| | | | 68A22 | 68H22 | 1410 | 1100 | 50 | 46 | 10,35 | 9,10 | 36,5 | 39,2 | | 8 | 2,5÷3,5 | 5,5 | - | - |
| | | | 68A23 | 68H23 | 1290 | 1025 | 50 | 46 | 12,66 | 11,09 | 43,7 | 46,7 | | | | | | |
| 3 | 900 | 750 | 68A31 | 68H31 | 2100 | 1620 | 52 | 48 | - | - | - | - | 6 | 2,5÷3,5 | 10 | 4 | 50 | |
| | | | 68A32 | 68H32 | 1880 | 1470 | 52 | 48 | 15,11 | 13,29 | 38,5 | 41,5 | | 8 | 2,5÷3,5 | 7 | - | - |
| | | | 68A33 | 68H33 | 1735 | 1320 | 52 | 48 | 18,41 | 15,67 | 46,0 | 49,7 | | | | | | |
| 4 | 900 | 750 | 68A41 | 68H41 | 2795 | 2195 | 54 | 50 | - | - | - | - | 6 | 3÷4 | 12 | 4,5 | 55 | |
| | | | 68A42 | 68H42 | 2345 | 1755 | 54 | 50 | 20,17 | 17,27 | 40,2 | 43,8 | | 8 | 3÷4 | 8 | - | - |
| | | | 68A43 | 68H43 | 2010 | 1535 | 54 | 50 | 22,41 | 18,98 | 47,6 | 51,2 | | | | | | |
| 5 | 900 | 750 | 68A51 | 68H51 | 3685 | 2865 | 56 | 51 | - | - | - | - | 6 | 3,5÷4,5 | 13 | 5 | 70 | |
| | | | 68A52 | 68H52 | 3050 | 2335 | 56 | 51 | 25,59 | 22,21 | 39,5 | 42,8 | | 8 | 3,5÷4,5 | 9,5 | - | - |
| | | | 68A53 | 68H53 | 2785 | 2100 | 56 | 51 | 30,98 | 26,11 | 47,5 | 51,4 | | | | | | |
| 6 | 900 | 750 | 68A61 | 68H61 | 4445 | 3550 | 59 | 54 | - | - | - | - | 6 | 4÷5 | 16 | 6 | 100 | |
| | | | 68A62 | 68H62 | 3710 | 2960 | 59 | 54 | 31,73 | 28,15 | 40,0 | 42,8 | | 8 | 4÷5 | 12 | - | - |
| | | | 68A63 | 68H63 | 3270 | 2610 | 59 | 54 | 37,45 | 32,69 | 48,5 | 51,6 | | | | | | |
| 7 | 900 | 750 | 68A71 | - | 5100 | 3960 | 65 | 59 | - | - | - | - | 6 | 4÷5 | 24 | 7 | 120 | |
| | | | 68A72 | - | 4800 | 3650 | 65 | 59 | 41,06 | 35,48 | 40,0 | 43,4 | | 8 | 3,5÷4 | 18 | 6 | 100 |
| | | | 68A73 | - | 4600 | 3500 | 65 | 59 | 48,70 | 41,47 | 46,0 | 49,7 | | | | | | |
| 8 | 900 | 750 | 68A81 | - | 7650 | 5400 | 67 | 61 | - | - | - | - | 6 | 4÷5,5 | 26 | 9 | 160 | |
| | | | 68A82 | - | 6900 | 4950 | 67 | 61 | 52,57 | 44,42 | 37,3 | 41,3 | | 8 | 3,5÷4,5 | 20 | 7 | 130 |
| | | | 68A83 | - | 6300 | 4500 | 67 | 61 | 64,34 | 52,79 | 44,9 | 49,3 | | | | | | |
| 9 | 900 | 750 | 68A91 | - | 10600 | 7600 | 68 | 62 | - | - | - | - | 6 | 4÷6 | 28 | 11 | 200 | |
| | | | 68A92 | - | 10200 | 7200 | 68 | 62 | 75,80 | 63,60 | 36,7 | 40,8 | | 8 | 3,5÷5 | 21 | 8 | 150 |
| | | | 68A93 | - | 9400 | 6400 | 68 | 62 | 93,80 | 75,08 | 44,2 | 49,3 | | | | | | |
| 10 | 900 | 750 | 68A101 | - | 12250 | 9215 | 71 | 65 | - | - | - | - | 6 | 4÷6 | 30 | 12 | 220 | |
| | | | 68A102 | - | 11800 | 8800 | 71 | 65 | 94,03 | 80,82 | 38,3 | 41,9 | | 8 | 4÷5 | 22 | 9 | 160 |
| | | | 68A103 | - | 11000 | 7950 | 71 | 65 | 116,19 | 96,05 | 45,9 | 50,3 | | | | | | |

(*) = Presión sonora dB(A) qui se refiere a una distancia de 5 m, factor direccional Q = 2, conforme con la norma EN 3744.

Coeficientes de corrección

Alimentación en grados

| Temperatura del aire | 50/35 | 55/40 | 60/45 | 65/50 | 70/55 | 75/60 | 80/65 | 85/70 | 90/75 |
|----------------------|-------|-------|-------|-------|-------|-------|-------|-------|-------|
| -10 | 0,84 | 0,92 | 1,00 | 1,08 | 1,16 | 1,24 | 1,32 | 1,40 | 1,48 |
| -5 | 0,76 | 0,84 | 0,92 | 1,00 | 1,08 | 1,16 | 1,24 | 1,32 | 1,40 |
| 0 | 0,67 | 0,76 | 0,84 | 0,92 | 1,00 | 1,08 | 1,16 | 1,24 | 1,32 |
| +5 | 0,60 | 0,68 | 0,76 | 0,84 | 0,92 | 1,00 | 1,08 | 1,16 | 1,24 |
| +10 | 0,52 | 0,60 | 0,68 | 0,76 | 0,84 | 0,92 | 1,00 | 1,08 | 1,16 |
| +15 | 0,44 | 0,52 | 0,60 | 0,68 | 0,76 | 0,84 | 0,92 | 1,00 | 1,08 |
| +20 | 0,36 | 0,44 | 0,52 | 0,60 | 0,68 | 0,76 | 0,84 | 0,92 | 1,00 |
| +25 | 0,28 | 0,36 | 0,44 | 0,52 | 0,60 | 0,68 | 0,76 | 0,84 | 0,92 |

Área de influencia

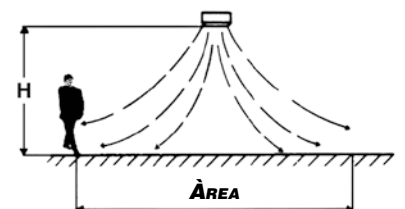
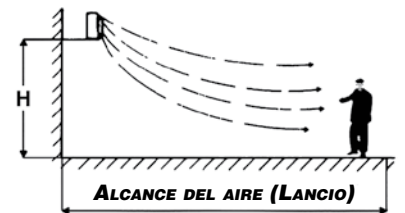

Modelos 4/6 Polos - Alimentación AGUA 90-70 °C

Caida de temperatura 20 °C - Δtm 65 °C - Temperatura entrada aire 15 °C

| TAMAÑO | VELOCIDAD DE ROTACIÓN | | MODELO | | CAUDAL DE AIRE | | NIVEL SONORO A 5 m (*) | | EMISIÓN TERMICA | | TEMP. SALIDA AIRE | | POLOS | Área de influencia Instalación en: | | | | |
|--------|-----------------------|---------|--------|--------|----------------|---------|------------------------|---------|-----------------|---------|-------------------|---------|-------|------------------------------------|-----------|---------------|---------|-----|
| | r.p.m. | | Atlas | Helios | m³/h | | dB(A) | | kW | | °C | | | Pared | | Techo | | |
| | 4 POLOS | 6 POLOS | | | 4 POLOS | 6 POLOS | 4 POLOS | 6 POLOS | 4 POLOS | 6 POLOS | 4 POLOS | 6 POLOS | | ALTURA m | ALCANCE m | ALTURA max. m | ÁREA m² | |
| 1 | 1350 | 1000 | 46A11 | 46H11 | 1415 | 1055 | 56 | 50 | - | - | - | - | 4 | 2,5÷3,5 | 7,5 | 3,5 | 50 | |
| | | | 46A12 | 46H12 | 1340 | 990 | 56 | 50 | 8,42 | 7,31 | 33,4 | 36,6 | | 6 | 2,5÷3 | 5 | 3 | 36 |
| | | | 46A13 | 46H13 | 1195 | 885 | 56 | 50 | 9,52 | 8,11 | 38,3 | 41,8 | | | | | | |
| 2 | 1350 | 1000 | 46A21 | 46H21 | 2190 | 1680 | 59 | 53 | - | - | - | - | 4 | 3÷4 | 10 | 4 | 60 | |
| | | | 46A22 | 46H22 | 2010 | 1570 | 59 | 53 | 12,05 | 10,73 | 32,5 | 35,0 | | 6 | 2,5÷3,5 | 7 | 3,5 | 45 |
| | | | 46A23 | 46H23 | 1875 | 1420 | 59 | 53 | 15,31 | 13,19 | 38,9 | 42,2 | | | | | | |
| 3 | 1350 | 1000 | 46A31 | 46H31 | 3325 | 2510 | 61 | 55 | - | - | - | - | 4 | 3÷4 | 13,5 | 5 | 70 | |
| | | | 46A32 | 46H32 | 2915 | 2255 | 61 | 55 | 18,54 | 16,43 | 33,6 | 36,3 | | 6 | 2,5÷3,5 | 10 | 4 | 50 |
| | | | 46A33 | 46H33 | 2610 | 2040 | 61 | 55 | 22,94 | 20,13 | 40,7 | 43,9 | | | | | | |
| 4 | 1350 | 1000 | 46A41 | 46H41 | 4415 | 3305 | 64 | 57 | - | - | - | - | 4 | 3,5÷4,5 | 16 | 5,5 | 75 | |
| | | | 46A42 | 46H42 | 3725 | 2745 | 64 | 57 | 25,28 | 21,86 | 34,9 | 38,3 | | 6 | 3÷4 | 12 | 4,5 | 55 |
| | | | 46A43 | 46H43 | 3210 | 2390 | 64 | 57 | 29,26 | 24,89 | 41,7 | 45,5 | | | | | | |
| 5 | 1350 | 1000 | 46A51 | 46H51 | 5770 | 4250 | 66 | 59 | - | - | - | - | 4 | 4÷5 | 18 | 6 | 90 | |
| | | | 46A52 | 46H52 | 4800 | 3500 | 66 | 59 | 32,09 | 27,61 | 34,6 | 38,1 | | 6 | 3,5÷4,5 | 13 | 5 | 70 |
| | | | 46A53 | 46H53 | 4325 | 3110 | 66 | 59 | 39,85 | 33,33 | 42,0 | 46,4 | | | | | | |
| 6 | 1350 | 1000 | 46A61 | 46H61 | 6590 | 5065 | 69 | 62 | - | - | - | - | 4 | 4÷5,5 | 22 | 7 | 120 | |
| | | | 46A62 | 46H62 | 5515 | 4160 | 69 | 62 | 38,94 | 34,01 | 35,7 | 38,9 | | 6 | 4÷5 | 16 | 6 | 100 |
| | | | 46A63 | 46H63 | 4900 | 3620 | 69 | 62 | 47,73 | 40,34 | 43,5 | 47,6 | | | | | | |

(*) = Presión sonora dB(A) qui se refiere a una distancia de 5 m, factor direccional Q = 2, conforme con la norma EN 3744.

Coeficientes de corrección

Alimentación en grados

| Temperatura del aire | 60/40 | 70/50 | 80/60 | 85/65 | 90/70 | 95/75 |
|----------------------|-------|-------|-------|-------|-------|-------|
| -10 | 0,92 | 1,08 | 1,23 | 1,31 | 1,38 | 1,46 |
| -5 | 0,85 | 1,00 | 1,15 | 1,23 | 1,31 | 1,38 |
| 0 | 0,77 | 0,92 | 1,08 | 1,15 | 1,23 | 1,31 |
| +5 | 0,69 | 0,85 | 1,00 | 1,08 | 1,15 | 1,23 |
| +10 | 0,62 | 0,77 | 0,92 | 1,00 | 1,08 | 1,15 |
| +15 | 0,54 | 0,69 | 0,85 | 0,92 | 1,00 | 1,08 |
| +20 | 0,46 | 0,62 | 0,77 | 0,85 | 0,92 | 1,00 |
| +25 | 0,38 | 0,54 | 0,69 | 0,77 | 0,85 | 0,92 |

Área de influencia

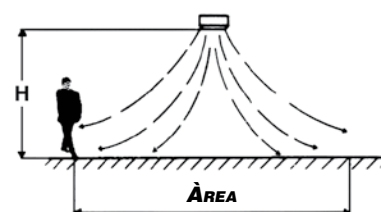
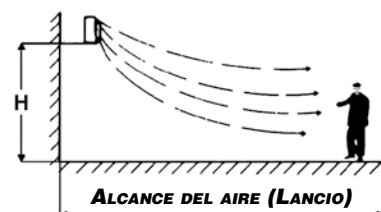

Modelos 6/8 Polos - Alimentacion AGUA 90-70 °C

Caida de temperatura 20 °C - Δtm 65 °C - Temperatura entrada aire 15 °C

| TAMAÑO | VELOCIDAD DE ROTACIÓN | | MODELO | | CAUDAL DE AIRE | | NIVEL SONORO A 5 m (*) | | EMISIÓN TERMICA | | TEMP. SALIDA AIRE | | POLOS | Área de influencia Instalación en: | | | | |
|--------|-----------------------|---------|--------|--------|----------------|---------|------------------------|---------|-----------------|---------|-------------------|---------|-------|------------------------------------|-----------|---------------|---------|-----|
| | r.p.m. | | Atlas | Helios | m³/h | | dB(A) | | kW | | °C | | | Pared | | Techo | | |
| | 6 POLOS | 8 POLOS | | | 6 POLOS | 8 POLOS | 6 POLOS | 8 POLOS | 6 POLOS | 8 POLOS | 6 POLOS | 8 POLOS | | ALTURA m | ALCANCE m | ALTURA max. m | ÁREA m² | |
| 1 | 900 | 750 | 68A11 | 68H11 | 970 | 860 | 48 | 44 | - | - | - | - | 6 | 2,5÷3 | 5 | 3 | 36 | |
| | | | 68A12 | 68H12 | 935 | 830 | 48 | 44 | 7,12 | 6,69 | 37,3 | 35,6 | | 8 | 2,5÷3 | 4,5 | - | - |
| | | | 68A13 | 68H13 | 835 | 740 | 48 | 44 | 7,86 | 7,34 | 42,5 | 44,0 | | | | | | |
| 2 | 900 | 750 | 68A21 | 68H21 | 1495 | 1170 | 50 | 46 | - | - | - | - | 6 | 2,5÷3,5 | 7 | 3,5 | 45 | |
| | | | 68A22 | 68H22 | 1410 | 1100 | 50 | 46 | 10,17 | 8,98 | 36,1 | 38,9 | | 8 | 2,5÷3,5 | 5,5 | - | - |
| | | | 68A23 | 68H23 | 1290 | 1025 | 50 | 46 | 12,50 | 10,96 | 43,3 | 46,3 | | | | | | |
| 3 | 900 | 750 | 68A31 | 68H31 | 2100 | 1620 | 52 | 48 | - | - | - | - | 6 | 2,5÷3,5 | 10 | 4 | 50 | |
| | | | 68A32 | 68H32 | 1880 | 1470 | 52 | 48 | 15,02 | 13,25 | 38,4 | 41,4 | | 8 | 2,5÷3,5 | 7 | - | - |
| | | | 68A33 | 68H33 | 1735 | 1320 | 52 | 48 | 18,38 | 15,63 | 46,0 | 49,6 | | | | | | |
| 4 | 900 | 750 | 68A41 | 68H41 | 2795 | 2195 | 54 | 50 | - | - | - | - | 6 | 3÷4 | 12 | 4,5 | 55 | |
| | | | 68A42 | 68H42 | 2345 | 1755 | 54 | 50 | 20,20 | 17,31 | 40,2 | 43,9 | | 8 | 3÷4 | 8 | - | - |
| | | | 68A43 | 68H43 | 2010 | 1535 | 54 | 50 | 22,50 | 19,10 | 47,7 | 51,4 | | | | | | |
| 5 | 900 | 750 | 68A51 | 68H51 | 3685 | 2865 | 56 | 51 | - | - | - | - | 6 | 3,5÷4,5 | 13 | 5 | 70 | |
| | | | 68A52 | 68H52 | 3050 | 2335 | 56 | 51 | 25,81 | 22,39 | 39,8 | 43,1 | | 8 | 3,5÷4,5 | 9,5 | - | - |
| | | | 68A53 | 68H53 | 2785 | 2100 | 56 | 51 | 31,24 | 26,40 | 47,8 | 51,8 | | | | | | |
| 6 | 900 | 750 | 68A61 | 68H61 | 4445 | 3550 | 59 | 54 | - | - | - | - | 6 | 4÷5 | 16 | 6 | 100 | |
| | | | 68A62 | 68H62 | 3710 | 2960 | 59 | 54 | 32,05 | 28,46 | 40,3 | 43,1 | | 8 | 4÷5 | 12 | - | - |
| | | | 68A63 | 68H63 | 3270 | 2610 | 59 | 54 | 37,99 | 33,13 | 49,0 | 52,1 | | | | | | |
| 7 | 900 | 750 | 68A71 | - | 5100 | 3960 | 65 | 59 | - | - | - | - | 6 | 4÷5 | 24 | 7 | 120 | |
| | | | 68A72 | - | 4800 | 3650 | 65 | 59 | 41,64 | 36,01 | 40,4 | 43,9 | | 8 | 3,5÷4 | 18 | 6 | 100 |
| | | | 68A73 | - | 4600 | 3500 | 65 | 59 | 49,53 | 42,15 | 46,5 | 50,2 | | | | | | |
| 8 | 900 | 750 | 68A81 | - | 7650 | 5400 | 67 | 61 | - | - | - | - | 6 | 4÷5,5 | 26 | 9 | 160 | |
| | | | 68A82 | - | 6900 | 4950 | 67 | 61 | 52,78 | 44,62 | 37,4 | 41,4 | | 8 | 3,5÷4,5 | 20 | 7 | 130 |
| | | | 68A83 | - | 6300 | 4500 | 67 | 61 | 64,68 | 53,18 | 45,0 | 49,6 | | | | | | |
| 9 | 900 | 750 | 68A91 | - | 10600 | 7600 | 68 | 62 | - | - | - | - | 6 | 4÷6 | 28 | 11 | 200 | |
| | | | 68A92 | - | 10200 | 7200 | 68 | 62 | 76,62 | 64,36 | 37,0 | 41,2 | | 8 | 3,5÷5 | 21 | 8 | 150 |
| | | | 68A93 | - | 9400 | 6400 | 68 | 62 | 94,85 | 76,12 | 44,5 | 49,8 | | | | | | |
| 10 | 900 | 750 | 68A101 | - | 12250 | 9215 | 71 | 65 | - | - | - | - | 6 | 4÷6 | 30 | 12 | 220 | |
| | | | 68A102 | - | 11800 | 8800 | 71 | 65 | 95,43 | 82,19 | 38,7 | 42,3 | | 8 | 4÷5 | 22 | 9 | 160 |
| | | | 68A103 | - | 11000 | 7950 | 71 | 65 | 118,16 | 97,74 | 46,4 | 51,0 | | | | | | |

(*) = Presión sonora dB(A) qui se refiere a una distancia de 5 m, factor direccional Q = 2, conforme con la norma EN 3744.

Coeficientes de corrección

Alimentación en grados

| Temperatura del aire | 60/40 | 70/50 | 80/60 | 85/65 | 90/70 | 95/75 |
|----------------------|-------|-------|-------|-------|-------|-------|
| -10 | 0,92 | 1,08 | 1,23 | 1,31 | 1,38 | 1,46 |
| -5 | 0,85 | 1,00 | 1,15 | 1,23 | 1,31 | 1,38 |
| 0 | 0,77 | 0,92 | 1,08 | 1,15 | 1,23 | 1,31 |
| +5 | 0,69 | 0,85 | 1,00 | 1,08 | 1,15 | 1,23 |
| +10 | 0,62 | 0,77 | 0,92 | 1,00 | 1,08 | 1,15 |
| +15 | 0,54 | 0,69 | 0,85 | 0,92 | 1,00 | 1,08 |
| +20 | 0,46 | 0,62 | 0,77 | 0,85 | 0,92 | 1,00 |
| +25 | 0,38 | 0,54 | 0,69 | 0,77 | 0,85 | 0,92 |

Área de influencia

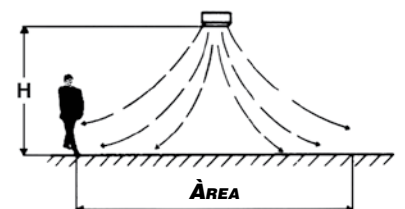
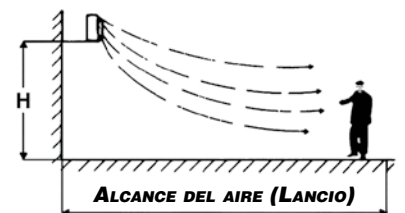

Modelos 4/6 Polos - Alimentación AGUA 130-100 °C

Caída de temperatura 30 °C - Δtm 100 °C - Temperatura entrada aire 15 °C

| TAMAÑO | VELOCIDAD DE ROTACIÓN | | MODELO | | CAUDAL DE AIRE | | NIVEL SONORO A 5 m (*) | | EMISIÓN TERMICA | | TEMP. SALIDA AIRE | | POLOS | Área de influencia Instalación en: | | | |
|--------|-----------------------|---------|--------|--------|----------------|---------|------------------------|---------|-----------------|---------|-------------------|---------|-------|------------------------------------|-----------|---------------|---------|
| | r.p.m. | | | | m³/h | | dB(A) | | kW | | °C | | | Pared | | Techo | |
| | 4 POLOS | 6 POLOS | Atlas | Helios | 4 POLOS | 6 POLOS | 4 POLOS | 6 POLOS | 4 POLOS | 6 POLOS | 4 POLOS | 6 POLOS | | ALTURA m | ALCANCE m | ALTURA max. m | ÁREA m² |
| 1 | 1350 | 1000 | 46A11 | 46H11 | 1415 | 1055 | 56 | 50 | 8,23 | 7,29 | 32,0 | 35,2 | 4 | 2,5÷3,5 | 7,5 | 3,5 | 50 |
| | | | 46A12 | 46H12 | 1340 | 990 | 56 | 50 | 14,25 | 12,32 | 46,1 | 51,4 | 6 | 2,5÷3 | 5 | 3 | 36 |
| | | | 46A13 | 46H13 | 1195 | 885 | 56 | 50 | - | - | - | - | | | | | |
| 2 | 1350 | 1000 | 46A21 | 46H21 | 2190 | 1680 | 59 | 53 | 12,74 | 11,42 | 32,0 | 34,9 | 4 | 3÷4 | 10 | 4 | 60 |
| | | | 46A22 | 46H22 | 2010 | 1570 | 59 | 53 | 19,87 | 17,66 | 43,9 | 47,9 | 6 | 2,5÷3,5 | 7 | 3,5 | 45 |
| | | | 46A23 | 46H23 | 1875 | 1420 | 59 | 53 | - | - | - | - | | | | | |
| 3 | 1350 | 1000 | 46A31 | 46H31 | 3325 | 2510 | 61 | 55 | 18,70 | 16,67 | 31,5 | 34,4 | 4 | 3÷4 | 13,5 | 5 | 70 |
| | | | 46A32 | 46H32 | 2915 | 2255 | 61 | 55 | 30,16 | 26,71 | 45,3 | 49,7 | 6 | 2,5÷3,5 | 10 | 4 | 50 |
| | | | 46A33 | 46H33 | 2610 | 2040 | 61 | 55 | - | - | - | - | | | | | |
| 4 | 1350 | 1000 | 46A41 | 46H41 | 4415 | 3305 | 64 | 57 | 24,96 | 22,21 | 31,5 | 34,7 | 4 | 3,5÷4,5 | 16 | 5,5 | 75 |
| | | | 46A42 | 46H42 | 3725 | 2745 | 64 | 57 | 40,76 | 35,20 | 47,0 | 52,5 | 6 | 3÷4 | 12 | 4,5 | 55 |
| | | | 46A43 | 46H43 | 3210 | 2390 | 64 | 57 | - | - | - | - | | | | | |
| 5 | 1350 | 1000 | 46A51 | 46H51 | 5770 | 4250 | 66 | 59 | 32,45 | 28,72 | 31,5 | 34,8 | 4 | 4÷5 | 18 | 6 | 90 |
| | | | 46A52 | 46H52 | 4800 | 3500 | 66 | 59 | 51,23 | 44,08 | 46,2 | 51,8 | 6 | 3,5÷4,5 | 13 | 5 | 70 |
| | | | 46A53 | 46H53 | 4325 | 3110 | 66 | 59 | - | - | - | - | | | | | |
| 6 | 1350 | 1000 | 46A61 | 46H61 | 6590 | 5065 | 69 | 62 | 39,15 | 35,20 | 32,4 | 35,3 | 4 | 4÷5,5 | 22 | 7 | 120 |
| | | | 46A62 | 46H62 | 5515 | 4160 | 69 | 62 | 61,83 | 53,98 | 47,8 | 53,0 | 6 | 4÷5 | 16 | 6 | 100 |
| | | | 46A63 | 46H63 | 4900 | 3620 | 69 | 62 | - | - | - | - | | | | | |

(*) = Presión sonora dB(A) qui se refiere a una distancia de 5 m, factor direccional Q = 2, conforme con la norma EN 3744.

Coeficientes de corrección

Alimentación en grados

| Temperatura del aire | 110/80 | 120/90 | 130/100 | 140/110 | 150/120 |
|----------------------|--------|--------|---------|---------|---------|
| -10 | 1,05 | 1,15 | 1,25 | 1,35 | 1,45 |
| -5 | 1,00 | 1,10 | 1,20 | 1,30 | 1,40 |
| 0 | 0,95 | 1,05 | 1,15 | 1,25 | 1,35 |
| +5 | 0,90 | 1,00 | 1,10 | 1,20 | 1,30 |
| +10 | 0,85 | 0,95 | 1,05 | 1,15 | 1,25 |
| +15 | 0,80 | 0,90 | 1,00 | 1,10 | 1,20 |
| +20 | 0,75 | 0,85 | 0,95 | 1,05 | 1,15 |
| +25 | 0,70 | 0,80 | 0,90 | 1,00 | 1,10 |

Área de influencia

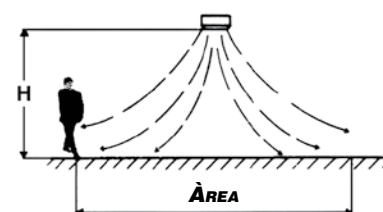
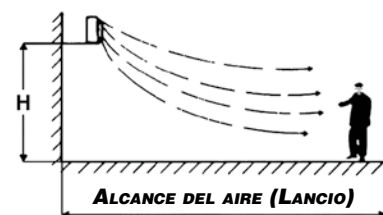

Modelos 6/8 Polos - Alimentación AGUA 130-100 °C

Caida de temperatura 30 °C - Δtm 100 °C - Temperatura entrada aire 15 °C

| TAMAÑO | VELOCIDAD DE ROTACIÓN | | MODELO | | CAUDAL DE AIRE | | NIVEL SONORO A 5 m (*) | | EMISIÓN TERMICA | | TEMP. SALIDA AIRE | | POLOS | Área de influencia Instalación en: | | | | |
|--------|-----------------------|---------|--------|--------|----------------|---------|------------------------|---------|-----------------|---------|-------------------|---------|-------|------------------------------------|-----------|---------------|---------|-----|
| | r.p.m. | | Atlas | Helios | m³/h | | dB(A) | | kW | | °C | | | Pared | | Techo | | |
| | 6 POLOS | 8 POLOS | | | 6 POLOS | 8 POLOS | 6 POLOS | 8 POLOS | 6 POLOS | 8 POLOS | 6 POLOS | 8 POLOS | | ALTURA m | ALCANCE m | ALTURA max. m | ÁREA m² | |
| 1 | 900 | 750 | 68A11 | 68H11 | 970 | 860 | 48 | 44 | 7,02 | 6,67 | 36,2 | 37,7 | 6 | 2,5÷3 | 5 | 3 | 36 | |
| | | | 68A12 | 68H12 | 935 | 830 | 48 | 44 | 11,95 | 11,25 | 52,4 | 54,6 | | 8 | 2,5÷3 | 4,5 | - | - |
| | | | 68A13 | 68H13 | 835 | 740 | 48 | 44 | - | - | - | - | | | - | - | - | - |
| 2 | 900 | 750 | 68A21 | 68H21 | 1495 | 1170 | 50 | 46 | 10,88 | 9,75 | 36,3 | 39,4 | 6 | 2,5÷3,5 | 7 | 3,5 | 45 | |
| | | | 68A22 | 68H22 | 1410 | 1100 | 50 | 46 | 16,73 | 14,70 | 49,7 | 54,1 | | 8 | 2,5÷3,5 | 5,5 | - | - |
| | | | 68A23 | 68H23 | 1290 | 1025 | 50 | 46 | - | - | - | - | | | - | - | - | - |
| 3 | 900 | 750 | 68A31 | 68H31 | 2100 | 1620 | 52 | 48 | 15,44 | 13,75 | 36,5 | 39,8 | 6 | 2,5÷3,5 | 10 | 4 | 50 | |
| | | | 68A32 | 68H32 | 1880 | 1470 | 52 | 48 | 24,40 | 21,39 | 53,0 | 57,6 | | 8 | 2,5÷3,5 | 7 | - | - |
| | | | 68A33 | 68H33 | 1735 | 1320 | 52 | 48 | - | - | - | - | | | - | - | - | - |
| 4 | 900 | 750 | 68A41 | 68H41 | 2795 | 2195 | 54 | 50 | 20,66 | 18,54 | 36,6 | 39,7 | 6 | 3÷4 | 12 | 4,5 | 55 | |
| | | | 68A42 | 68H42 | 2345 | 1755 | 54 | 50 | 32,41 | 27,76 | 55,4 | 61,3 | | 8 | 3÷4 | 8 | - | - |
| | | | 68A43 | 68H43 | 2010 | 1535 | 54 | 50 | - | - | - | - | | | - | - | - | - |
| 5 | 900 | 750 | 68A51 | 68H51 | 3685 | 2865 | 56 | 51 | 27,02 | 24,14 | 36,5 | 39,7 | 6 | 3,5÷4,5 | 13 | 5 | 70 | |
| | | | 68A52 | 68H52 | 3050 | 2335 | 56 | 51 | 41,10 | 35,68 | 54,4 | 59,7 | | 8 | 3,5÷4,5 | 9,5 | - | - |
| | | | 68A53 | 68H53 | 2785 | 2100 | 56 | 51 | - | - | - | - | | | - | - | - | - |
| 6 | 900 | 750 | 68A61 | 68H61 | 4445 | 3550 | 59 | 54 | 33,28 | 30,12 | 36,9 | 39,8 | 6 | 4÷5 | 16 | 6 | 100 | |
| | | | 68A62 | 68H62 | 3710 | 2960 | 59 | 54 | 50,85 | 45,12 | 55,1 | 59,6 | | 8 | 4÷5 | 12 | - | - |
| | | | 68A63 | 68H63 | 3270 | 2610 | 59 | 54 | - | - | - | - | | | - | - | - | - |
| 7 | 900 | 750 | 68A71 | - | 5100 | 3960 | 65 | 59 | 40,92 | 36,49 | 38,5 | 42,0 | 6 | 4÷5 | 24 | 7 | 120 | |
| | | | 68A72 | - | 4800 | 3650 | 65 | 59 | 65,79 | 56,89 | 55,1 | 60,6 | | 8 | 3,5÷4 | 18 | 6 | 100 |
| | | | 68A73 | - | 4600 | 3500 | 65 | 59 | - | - | - | - | | | - | - | - | - |
| 8 | 900 | 750 | 68A81 | - | 7650 | 5400 | 67 | 61 | 52,87 | 45,40 | 35,2 | 39,6 | 6 | 4÷5,5 | 26 | 9 | 160 | |
| | | | 68A82 | - | 6900 | 4950 | 67 | 61 | 84,51 | 71,27 | 50,8 | 57,1 | | 8 | 3,5÷4,5 | 20 | 7 | 130 |
| | | | 68A83 | - | 6300 | 4500 | 67 | 61 | - | - | - | - | | | - | - | - | - |
| 9 | 900 | 750 | 68A91 | - | 10600 | 7600 | 68 | 62 | 73,46 | 63,61 | 35,3 | 39,5 | 6 | 4÷6 | 28 | 11 | 200 | |
| | | | 68A92 | - | 10200 | 7200 | 68 | 62 | 121,59 | 102,00 | 49,9 | 56,4 | | 8 | 3,5÷5 | 21 | 8 | 150 |
| | | | 68A93 | - | 9400 | 6400 | 68 | 62 | - | - | - | - | | | - | - | - | - |
| 10 | 900 | 750 | 68A101 | - | 12250 | 9215 | 71 | 65 | 91,95 | 81,02 | 37,0 | 40,7 | 6 | 4÷6 | 30 | 12 | 220 | |
| | | | 68A102 | - | 11800 | 8800 | 71 | 65 | 150,86 | 129,74 | 52,4 | 58,1 | | 8 | 4÷5 | 22 | 9 | 160 |
| | | | 68A103 | - | 11000 | 7950 | 71 | 65 | - | - | - | - | | | - | - | - | - |

(*) = Presión sonora dB(A) qui se refiere a una distancia de 5 m, factor direccional Q = 2, conforme con la norma EN 3744.

Coeficientes de corrección

Alimentación en grados

| Temperatura del aire | 110/80 | 120/90 | 130/100 | 140/110 | 150/120 |
|----------------------|--------|--------|---------|---------|---------|
| -10 | 1,05 | 1,15 | 1,25 | 1,35 | 1,45 |
| -5 | 1,00 | 1,10 | 1,20 | 1,30 | 1,40 |
| 0 | 0,95 | 1,05 | 1,15 | 1,25 | 1,35 |
| +5 | 0,90 | 1,00 | 1,10 | 1,20 | 1,30 |
| +10 | 0,85 | 0,95 | 1,05 | 1,15 | 1,25 |
| +15 | 0,80 | 0,90 | 1,00 | 1,10 | 1,20 |
| +20 | 0,75 | 0,85 | 0,95 | 1,05 | 1,15 |
| +25 | 0,70 | 0,80 | 0,90 | 1,00 | 1,10 |

Área de influencia

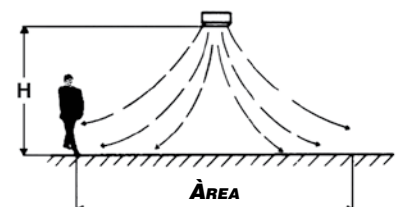
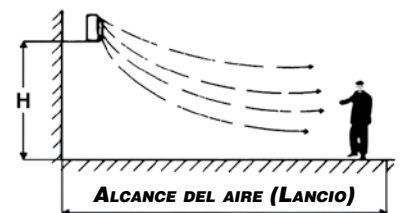

Modelos 4/6 Polos - Alimentación AGUA 160-110 °C

Caida de temperatura 50 °C - Δtm 120 °C - Temperatura entrada aire 15 °C

| TAMAÑO | VELOCIDAD DE ROTACIÓN | | MODELO | | CAUDAL DE AIRE | | NIVEL SONORO A 5 m (*) | | EMISIÓN TERMICA | | TEMP. SALIDA AIRE | | POLOS | Área de influencia Instalación en: | | | |
|--------|-----------------------|---------|--------|--------|----------------|---------|------------------------|---------|-----------------|---------|-------------------|---------|-------|------------------------------------|-----------|---------------|---------|
| | r.p.m. | | Atlas | Helios | m³/h | | dB(A) | | kW | | °C | | | Pared | | Techo | |
| | 4 POLOS | 6 POLOS | | | 4 POLOS | 6 POLOS | 4 POLOS | 6 POLOS | 4 POLOS | 6 POLOS | 4 POLOS | 6 POLOS | | ALTURA m | ALCANCE m | ALTURA max. m | ÁREA m² |
| 1 | 1350 | 1000 | 46A11 | 46H11 | 1415 | 1055 | 56 | 50 | 9,72 | 8,15 | 34,0 | 37,6 | 4 | 2,5÷3,5 | 7,5 | 3,5 | 50 |
| | | | 46A12 | 46H12 | 1340 | 990 | 56 | 50 | - | - | - | - | 6 | 2,5÷3 | 5 | 3 | 36 |
| | | | 46A13 | 46H13 | 1195 | 885 | 56 | 50 | - | - | - | - | - | - | - | - | - |
| 2 | 1350 | 1000 | 46A21 | 46H21 | 2190 | 1680 | 59 | 53 | 14,47 | 12,97 | 34,3 | 37,6 | 4 | 3÷4 | 10 | 4 | 60 |
| | | | 46A22 | 46H22 | 2010 | 1570 | 59 | 53 | - | - | - | - | 6 | 2,5÷3,5 | 7 | 3,5 | 45 |
| | | | 46A23 | 46H23 | 1875 | 1420 | 59 | 53 | - | - | - | - | - | - | - | - | - |
| 3 | 1350 | 1000 | 46A31 | 46H31 | 3325 | 2510 | 61 | 55 | 21,41 | 19,11 | 33,8 | 37,3 | 4 | 3÷4 | 13,5 | 5 | 70 |
| | | | 46A32 | 46H32 | 2915 | 2255 | 61 | 55 | - | - | - | - | 6 | 2,5÷3,5 | 10 | 4 | 50 |
| | | | 46A33 | 46H33 | 2610 | 2040 | 61 | 55 | - | - | - | - | - | - | - | - | - |
| 4 | 1350 | 1000 | 46A41 | 46H41 | 4415 | 3305 | 64 | 57 | 28,80 | 25,68 | 34,1 | 37,7 | 4 | 3,5÷4,5 | 16 | 5,5 | 75 |
| | | | 46A42 | 46H42 | 3725 | 2745 | 64 | 57 | - | - | - | - | 6 | 3÷4 | 12 | 4,5 | 55 |
| | | | 46A43 | 46H43 | 3210 | 2390 | 64 | 57 | - | - | - | - | - | - | - | - | - |
| 5 | 1350 | 1000 | 46A51 | 46H51 | 5770 | 4250 | 66 | 59 | 37,57 | 33,33 | 34,1 | 37,9 | 4 | 4÷5 | 18 | 6 | 90 |
| | | | 46A52 | 46H52 | 4800 | 3500 | 66 | 59 | - | - | - | - | 6 | 3,5÷4,5 | 13 | 5 | 70 |
| | | | 46A53 | 46H53 | 4325 | 3110 | 66 | 59 | - | - | - | - | - | - | - | - | - |
| 6 | 1350 | 1000 | 46A61 | 46H61 | 6590 | 5065 | 69 | 62 | 45,62 | 40,95 | 35,3 | 38,7 | 4 | 4÷5,5 | 22 | 7 | 120 |
| | | | 46A62 | 46H62 | 5515 | 4160 | 69 | 62 | - | - | - | - | 6 | 4÷5 | 16 | 6 | 100 |
| | | | 46A63 | 46H63 | 4900 | 3620 | 69 | 62 | - | - | - | - | - | - | - | - | - |

(*) = Presión sonora dB(A) qui se refiere a una distancia de 5 m, factor direccional Q = 2, conforme con la norma EN 3744.

Coefficientes de corrección

Alimentación en grados

| Temperatura del aire | 140/90 | 150/100 | 160/110 | 170/120 |
|----------------------|--------|---------|---------|---------|
| -10 | 1,04 | 1,13 | 1,21 | 1,29 |
| -5 | 1,00 | 1,08 | 1,17 | 1,25 |
| 0 | 0,96 | 1,04 | 1,13 | 1,21 |
| +5 | 0,92 | 1,00 | 1,08 | 1,17 |
| +10 | 0,88 | 0,96 | 1,04 | 1,13 |
| +15 | 0,83 | 0,92 | 1,00 | 1,08 |
| +20 | 0,79 | 0,88 | 0,96 | 1,04 |
| +25 | 0,75 | 0,83 | 0,92 | 1,00 |

Área de influencia

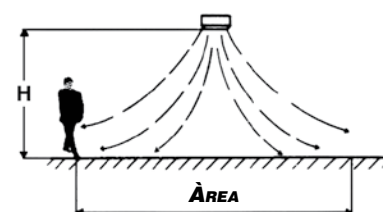
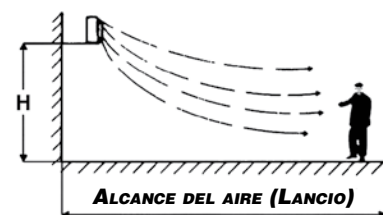

Modelos 6/8 Polos - Alimentación AGUA 160-110 °C

Caida de temperatura 50 °C - Δtm 120 °C - Temperatura entrada aire 15 °C

| TAMAÑO | VELOCIDAD DE ROTACIÓN | | MODELO | | CAUDAL DE AIRE | | NIVEL SONORO A 5 m (*) | | EMISIÓN TERMICA | | TEMP. SALIDA AIRE | | POLOS | Área de influencia Instalación en: | | | | |
|--------|-----------------------|---------|--------|--------|----------------|---------|------------------------|---------|-----------------|---------|-------------------|---------|-------|------------------------------------|-----------|---------------|---------|---|
| | r.p.m. | | Atlas | Helios | m³/h | | dB(A) | | kW | | °C | | | Pared | | Techo | | |
| | 6 POLOS | 8 POLOS | | | 6 POLOS | 8 POLOS | 6 POLOS | 8 POLOS | 6 POLOS | 8 POLOS | 6 POLOS | 8 POLOS | | ALTURA m | ALCANCE m | ALTURA max. m | ÁREA m² | |
| 1 | 900 | 750 | 68A11 | 68H11 | 970 | 860 | 48 | 44 | 7,84 | 7,45 | 38,7 | 40,4 | 6 | 2,5÷3 | 5 | 3 | 36 | |
| | | | 68A12 | 68H12 | 935 | 830 | 48 | 44 | - | - | - | - | | - | - | - | - | - |
| | | | 68A13 | 68H13 | 835 | 740 | 48 | 44 | - | - | - | - | | - | - | - | - | - |
| 2 | 900 | 750 | 68A21 | 68H21 | 1495 | 1170 | 50 | 46 | 12,34 | 11,07 | 39,1 | 42,7 | 6 | 2,5÷3,5 | 7 | 3,5 | 45 | |
| | | | 68A22 | 68H22 | 1410 | 1100 | 50 | 46 | - | - | - | - | | - | - | - | - | |
| | | | 68A23 | 68H23 | 1290 | 1025 | 50 | 46 | - | - | - | - | | - | - | - | - | |
| 3 | 900 | 750 | 68A31 | 68H31 | 2100 | 1620 | 52 | 48 | 17,74 | 15,80 | 39,7 | 43,5 | 6 | 2,5÷3,5 | 10 | 4 | 50 | |
| | | | 68A32 | 68H32 | 1880 | 1470 | 52 | 48 | - | - | - | - | | - | - | - | - | |
| | | | 68A33 | 68H33 | 1735 | 1320 | 52 | 48 | - | - | - | - | | - | - | - | - | |
| 4 | 900 | 750 | 68A41 | 68H41 | 2795 | 2195 | 54 | 50 | 23,88 | 21,46 | 40,0 | 43,6 | 6 | 3÷4 | 12 | 4,5 | 55 | |
| | | | 68A42 | 68H42 | 2345 | 1755 | 54 | 50 | - | - | - | - | | - | - | - | - | |
| | | | 68A43 | 68H43 | 2010 | 1535 | 54 | 50 | - | - | - | - | | - | - | - | - | |
| 5 | 900 | 750 | 68A51 | 68H51 | 3685 | 2865 | 56 | 51 | 31,40 | 28,08 | 39,9 | 43,7 | 6 | 3,5÷4,5 | 13 | 5 | 70 | |
| | | | 68A52 | 68H52 | 3050 | 2335 | 56 | 51 | - | - | - | - | | - | - | - | - | |
| | | | 68A53 | 68H53 | 2785 | 2100 | 56 | 51 | - | - | - | - | | - | - | - | - | |
| 6 | 900 | 750 | 68A61 | 68H61 | 4445 | 3550 | 59 | 54 | 38,73 | 35,06 | 40,5 | 43,9 | 6 | 4÷5 | 16 | 6 | 100 | |
| | | | 68A62 | 68H62 | 3710 | 2960 | 59 | 54 | - | - | - | - | | - | - | - | - | |
| | | | 68A63 | 68H63 | 3270 | 2610 | 59 | 54 | - | - | - | - | | - | - | - | - | |
| 7 | 900 | 750 | 68A71 | - | 5100 | 3960 | 65 | 59 | 47,77 | 42,65 | 42,4 | 46,5 | 6 | 4÷5 | 24 | 7 | 120 | |
| | | | 68A72 | - | 4800 | 3650 | 65 | 59 | - | - | - | - | | - | - | - | - | |
| | | | 68A73 | - | 4600 | 3500 | 65 | 59 | - | - | - | - | | - | - | - | - | |
| 8 | 900 | 750 | 68A81 | - | 7650 | 5400 | 67 | 61 | 61,10 | 52,54 | 38,4 | 43,5 | 6 | 4÷5,5 | 26 | 9 | 160 | |
| | | | 68A82 | - | 6900 | 4950 | 67 | 61 | - | - | - | - | | - | - | - | - | |
| | | | 68A83 | - | 6300 | 4500 | 67 | 61 | - | - | - | - | | - | - | - | - | |
| 9 | 900 | 750 | 68A91 | - | 10600 | 7600 | 68 | 62 | 85,69 | 74,32 | 38,7 | 43,6 | 6 | 4÷6 | 28 | 11 | 200 | |
| | | | 68A92 | - | 10200 | 7200 | 68 | 62 | - | - | - | - | | - | - | - | - | |
| | | | 68A93 | - | 9400 | 6400 | 68 | 62 | - | - | - | - | | - | - | - | - | |
| 10 | 900 | 750 | 68A101 | - | 12250 | 9215 | 71 | 65 | 107,63 | 94,79 | 40,7 | 45,1 | 6 | 4÷6 | 30 | 12 | 220 | |
| | | | 68A102 | - | 11800 | 8800 | 71 | 65 | - | - | - | - | | - | - | - | - | |
| | | | 68A103 | - | 11000 | 7950 | 71 | 65 | - | - | - | - | | - | - | - | - | |

(*) = Presión sonora dB(A) qui se refiere a una distancia de 5 m, factor direccional Q = 2, conforme con la norma EN 3744.

Coeficientes de corrección

Alimentación en grados

| Temperatura del aire | 140/90 | 150/100 | 160/110 | 170/120 |
|----------------------|--------|---------|---------|---------|
| -10 | 1,04 | 1,13 | 1,21 | 1,29 |
| -5 | 1,00 | 1,08 | 1,17 | 1,25 |
| 0 | 0,96 | 1,04 | 1,13 | 1,21 |
| +5 | 0,92 | 1,00 | 1,08 | 1,17 |
| +10 | 0,88 | 0,96 | 1,04 | 1,13 |
| +15 | 0,83 | 0,92 | 1,00 | 1,08 |
| +20 | 0,79 | 0,88 | 0,96 | 1,04 |
| +25 | 0,75 | 0,83 | 0,92 | 1,00 |

Área de influencia

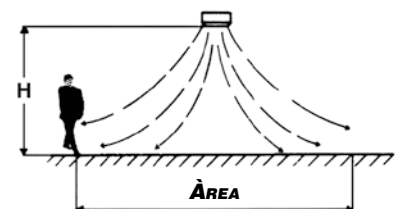
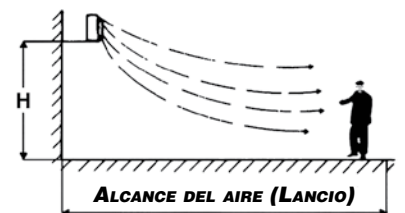

Mod. 4/6 Polos - Alimentaz. VAPORE 6 bar

Para el funcionamiento a vapor se recomienda el uso de baterías con tubos en cobre.

Temperatura vapor 164 °C - Temperatura entrada aire 15 °C

| TAMAÑO | VELOCIDAD DE ROTACIÓN | | MODELO | | CAUDAL DE AIRE | | NIVEL SONORO A 5 m (*) | | EMISIÓN TERMICA | | TEMP. SALIDA AIRE | | POLOS | Área de influencia Instalación en: | | | | |
|--------|-----------------------|---------|--------|--------|----------------|---------|------------------------|---------|-----------------|---------|-------------------|---------|-------|------------------------------------|-----------|---------------|---------|-----|
| | r.p.m. | | Atlas | Helios | m³/h | | dB(A) | | kW | | °C | | | Pared | | Techo | | |
| | 4 POLOS | 6 POLOS | | | 4 POLOS | 6 POLOS | 4 POLOS | 6 POLOS | 4 POLOS | 6 POLOS | 4 POLOS | 6 POLOS | | ALTURA m | ALCANCE m | ALTURA max. m | ÁREA m² | |
| 1 | 1350 | 1000 | 46A11 | 46H11 | 1415 | 1055 | 56 | 50 | 14,11 | 12,46 | 44,0 | 49,0 | 4 | 2,5÷3,5 | 7,5 | 3,5 | 50 | |
| | | | 46A12 | 46H12 | 1340 | 990 | 56 | 50 | - | - | - | - | | 6 | 2,5÷3 | 5 | 3 | 36 |
| | | | 46A13 | 46H13 | 1195 | 885 | 56 | 50 | - | - | - | - | | | | | | |
| 2 | 1350 | 1000 | 46A21 | 46H21 | 2190 | 1680 | 59 | 53 | 20,88 | 18,65 | 42,5 | 47,1 | 4 | 3÷4 | 10 | 4 | 60 | |
| | | | 46A22 | 46H22 | 2010 | 1570 | 59 | 53 | - | - | - | - | | 6 | 2,5÷3,5 | 7 | 3,5 | 45 |
| | | | 46A23 | 46H23 | 1875 | 1420 | 59 | 53 | - | - | - | - | | | | | | |
| 3 | 1350 | 1000 | 46A31 | 46H31 | 3325 | 2510 | 61 | 55 | 30,38 | 26,78 | 41,5 | 45,9 | 4 | 3÷4 | 13,5 | 5 | 70 | |
| | | | 46A32 | 46H32 | 2915 | 2255 | 61 | 55 | - | - | - | - | | 6 | 2,5÷3,5 | 10 | 4 | 50 |
| | | | 46A33 | 46H33 | 2610 | 2040 | 61 | 55 | - | - | - | - | | | | | | |
| 4 | 1350 | 1000 | 46A41 | 46H41 | 4415 | 3305 | 64 | 57 | 40,48 | 35,55 | 41,6 | 46,2 | 4 | 3,5÷4,5 | 16 | 5,5 | 75 | |
| | | | 46A42 | 46H42 | 3725 | 2745 | 64 | 57 | - | - | - | - | | 6 | 3÷4 | 12 | 4,5 | 55 |
| | | | 46A43 | 46H43 | 3210 | 2390 | 64 | 57 | - | - | - | - | | | | | | |
| 5 | 1350 | 1000 | 46A51 | 46H51 | 5770 | 4250 | 66 | 59 | 52,35 | 45,70 | 41,3 | 46,1 | 4 | 4÷5 | 18 | 6 | 90 | |
| | | | 46A52 | 46H52 | 4800 | 3500 | 66 | 59 | - | - | - | - | | 6 | 3,5÷4,5 | 13 | 5 | 70 |
| | | | 46A53 | 46H53 | 4325 | 3110 | 66 | 59 | - | - | - | - | | | | | | |
| 6 | 1350 | 1000 | 46A61 | 46H61 | 6590 | 5065 | 69 | 62 | 63,26 | 56,13 | 42,8 | 47,1 | 4 | 4÷5,5 | 22 | 7 | 120 | |
| | | | 46A62 | 46H62 | 5515 | 4160 | 69 | 62 | - | - | - | - | | 6 | 4÷5 | 16 | 6 | 100 |
| | | | 46A63 | 46H63 | 4900 | 3620 | 69 | 62 | - | - | - | - | | | | | | |

(*) = Presión sonora dB(A) qui se refiere a una distancia de 5 m, factor direccional Q = 2, conforme con la norma EN 3744.

Coeficientes de corrección

Bar

| Temperatura del aire | 4 | 5 | 6 | 7 | 8 | 10 |
|----------------------|------|------|------|------|------|------|
| -10 | 1,08 | 1,13 | 1,17 | 1,21 | 1,24 | 1,30 |
| -5 | 1,05 | 1,09 | 1,13 | 1,17 | 1,21 | 1,26 |
| 0 | 1,01 | 1,06 | 1,10 | 1,14 | 1,17 | 1,23 |
| +5 | 0,98 | 1,03 | 1,07 | 1,11 | 1,14 | 1,19 |
| +10 | 0,95 | 0,99 | 1,03 | 1,07 | 1,11 | 1,16 |
| +15 | 0,91 | 0,96 | 1,00 | 1,04 | 1,07 | 1,13 |
| +20 | 0,88 | 0,93 | 0,97 | 1,01 | 1,04 | 1,09 |
| +25 | 0,85 | 0,89 | 0,93 | 0,97 | 1,01 | 1,06 |

Área de influencia

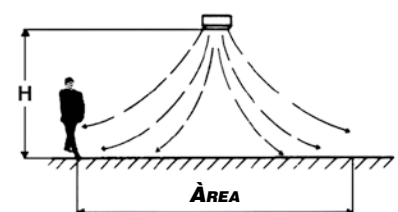
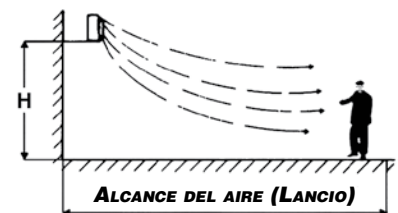

Mod. 6/8 Polos - Alimentaz. VAPORE 6 bar

Para el funcionamiento a vapor se recomienda el uso de baterías con tubos en cobre.

Temperatura vapor 164 °C - Temperatura entrada aire 15 °C

| TAMAÑO | VELOCIDAD DE ROTACIÓN | | MODELO | | CAUDAL DE AIRE | | NIVEL SONORO A 5 m (*) | | EMISIÓN TERMICA | | TEMP. SALIDA AIRE | | POLOS | Área de influencia Instalación en: | | | |
|--------|-----------------------|---------|--------|--------|----------------|---------|------------------------|---------|-----------------|---------|-------------------|---------|-------|------------------------------------|-----------|---------------|---------|
| | r.p.m. | | | | 6 POLOS | | 8 POLOS | | dB(A) | | kW | | | °C | | Pared | |
| | 6 POLOS | 8 POLOS | Atlas | Helios | 6 POLOS | 8 POLOS | 6 POLOS | 8 POLOS | 6 POLOS | 8 POLOS | 6 POLOS | 8 POLOS | | ALTURA m | ALCANCE m | ALTURA max. m | ÁREA m² |
| | | | | | | | | | | | | | | | | | |
| 1 | 900 | 750 | 68A11 | 68H11 | 970 | 860 | 48 | 44 | 11,99 | 11,36 | 50,9 | 53,3 | 6 | 2,5÷3 | 5 | 3 | 36 |
| | | | 68A12 | 68H12 | 935 | 830 | 48 | 44 | - | - | - | - | | 8 | 2,5÷3 | 4,5 | - |
| | | | 68A13 | 68H13 | 835 | 740 | 48 | 44 | - | - | - | - | | | | | |
| 2 | 900 | 750 | 68A21 | 68H21 | 1495 | 1170 | 50 | 46 | 17,71 | 15,84 | 49,3 | 54,2 | 6 | 2,5÷3,5 | 7 | 3,5 | 45 |
| | | | 68A22 | 68H22 | 1410 | 1100 | 50 | 46 | - | - | - | - | | 8 | 2,5÷3,5 | 5,5 | - |
| | | | 68A23 | 68H23 | 1290 | 1025 | 50 | 46 | - | - | - | - | | | | | |
| 3 | 900 | 750 | 68A31 | 68H31 | 2100 | 1620 | 52 | 48 | 24,62 | 21,70 | 49,0 | 53,8 | 6 | 2,5÷3,5 | 10 | 4 | 50 |
| | | | 68A32 | 68H32 | 1880 | 1470 | 52 | 48 | - | - | - | - | | 8 | 2,5÷3,5 | 7 | - |
| | | | 68A33 | 68H33 | 1735 | 1320 | 52 | 48 | - | - | - | - | | | | | |
| 4 | 900 | 750 | 68A41 | 68H41 | 2795 | 2195 | 54 | 50 | 32,85 | 29,20 | 49,1 | 53,5 | 6 | 3÷4 | 12 | 4,5 | 55 |
| | | | 68A42 | 68H42 | 2345 | 1755 | 54 | 50 | - | - | - | - | | 8 | 3÷4 | 8 | - |
| | | | 68A43 | 68H43 | 2010 | 1535 | 54 | 50 | - | - | - | - | | | | | |
| 5 | 900 | 750 | 68A51 | 68H51 | 3685 | 2865 | 56 | 51 | 42,74 | 37,82 | 48,6 | 53,2 | 6 | 3,5÷4,5 | 13 | 5 | 70 |
| | | | 68A52 | 68H52 | 3050 | 2335 | 56 | 51 | - | - | - | - | | 8 | 3,5÷4,5 | 9,5 | - |
| | | | 68A53 | 68H53 | 2785 | 2100 | 56 | 51 | - | - | - | - | | | | | |
| 6 | 900 | 750 | 68A61 | 68H61 | 4445 | 3550 | 59 | 54 | 52,77 | 47,25 | 49,4 | 53,6 | 6 | 4÷5 | 16 | 6 | 100 |
| | | | 68A62 | 68H62 | 3710 | 2960 | 59 | 54 | - | - | - | - | | 8 | 4÷5 | 12 | - |
| | | | 68A63 | 68H63 | 3270 | 2610 | 59 | 54 | - | - | - | - | | | | | |
| 7 | 900 | 750 | 68A71 | - | 5100 | 3960 | 65 | 59 | 59,48 | 52,56 | 48,8 | 53,5 | 6 | 4÷5 | 24 | 7 | 120 |
| | | | 68A72 | - | 4800 | 3650 | 65 | 59 | - | - | - | - | | 8 | 3,5÷4 | 18 | 6 |
| | | | 68A73 | - | 4600 | 3500 | 65 | 59 | - | - | - | - | | | | | |
| 8 | 900 | 750 | 68A81 | - | 7650 | 5400 | 67 | 61 | 81,13 | 68,72 | 45,7 | 51,9 | 6 | 4÷5,5 | 26 | 9 | 160 |
| | | | 68A82 | - | 6900 | 4950 | 67 | 61 | - | - | - | - | | 8 | 3,5÷4,5 | 20 | 7 |
| | | | 68A83 | - | 6300 | 4500 | 67 | 61 | - | - | - | - | | | | | |
| 9 | 900 | 750 | 68A91 | - | 10600 | 7600 | 68 | 62 | 113,33 | 96,70 | 46,0 | 51,9 | 6 | 4÷6 | 28 | 11 | 200 |
| | | | 68A92 | - | 10200 | 7200 | 68 | 62 | - | - | - | - | | 8 | 3,5÷5 | 21 | 8 |
| | | | 68A93 | - | 9400 | 6400 | 68 | 62 | - | - | - | - | | | | | |
| 10 | 900 | 750 | 68A101 | - | 12250 | 9215 | 71 | 65 | 141,36 | 123,05 | 48,4 | 53,7 | 6 | 4÷6 | 30 | 12 | 220 |
| | | | 68A102 | - | 11800 | 8800 | 71 | 65 | - | - | - | - | | 8 | 4÷5 | 22 | 9 |
| | | | 68A103 | - | 11000 | 7950 | 71 | 65 | - | - | - | - | | | | | |

(*) = Presión sonora dB(A) qui se refiere a una distancia de 5 m, factor direccional Q = 2, conforme con la norma EN 3744.

Coeficientes de corrección

Bar

| Temperatura del aire | 4 | 5 | 6 | 7 | 8 | 10 |
|----------------------|------|------|------|------|------|------|
| -10 | 1,08 | 1,13 | 1,17 | 1,21 | 1,24 | 1,30 |
| -5 | 1,05 | 1,09 | 1,13 | 1,17 | 1,21 | 1,26 |
| 0 | 1,01 | 1,06 | 1,10 | 1,14 | 1,17 | 1,23 |
| +5 | 0,98 | 1,03 | 1,07 | 1,11 | 1,14 | 1,19 |
| +10 | 0,95 | 0,99 | 1,03 | 1,07 | 1,11 | 1,16 |
| +15 | 0,91 | 0,96 | 1,00 | 1,04 | 1,07 | 1,13 |
| +20 | 0,88 | 0,93 | 0,97 | 1,01 | 1,04 | 1,09 |
| +25 | 0,85 | 0,89 | 0,93 | 0,97 | 1,01 | 1,06 |

Área de influencia

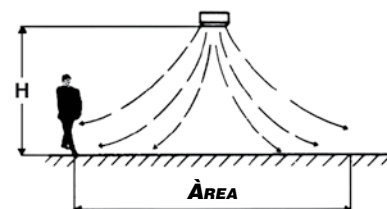
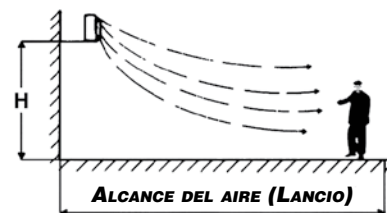

Sobre los diagramas que están indicadas las pérdidas de carga en m H₂O de un modelo de aerotermo **Atlas** y **Helios** en función del caudal de agua en Kg/h a una temperatura media de 80 °C.

COEFICIENTES DE CORRECCIÓN PARA OTRAS TEMPERATURAS

| °C | K |
|-----|------|
| 50 | 1.15 |
| 60 | 1.10 |
| 70 | 1.05 |
| 90 | 0.95 |
| 100 | 0.89 |
| 110 | 0.83 |
| 120 | 0.78 |
| 130 | 0.72 |
| 140 | 0.67 |
| 150 | 0.61 |

1 fila

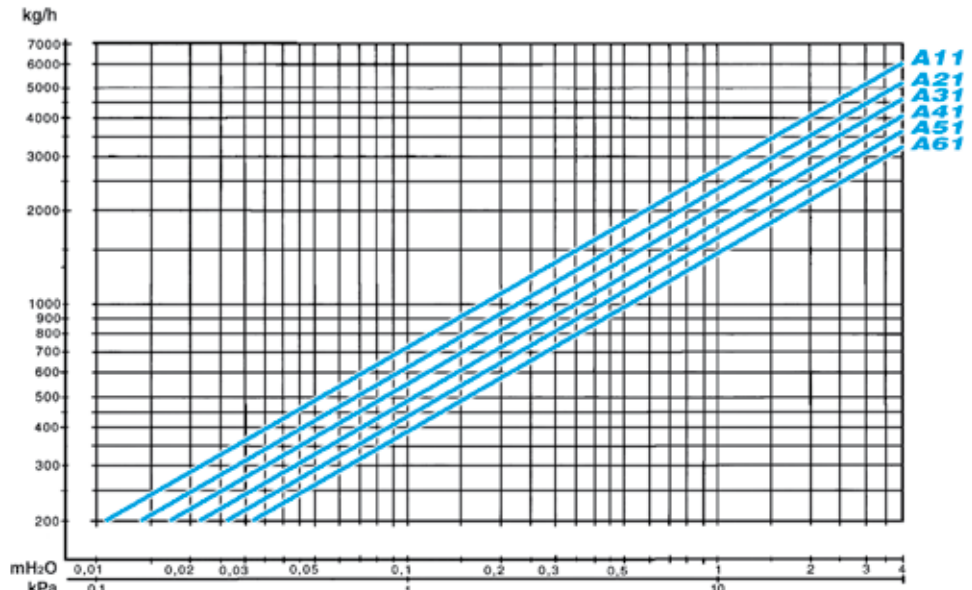

2 filas

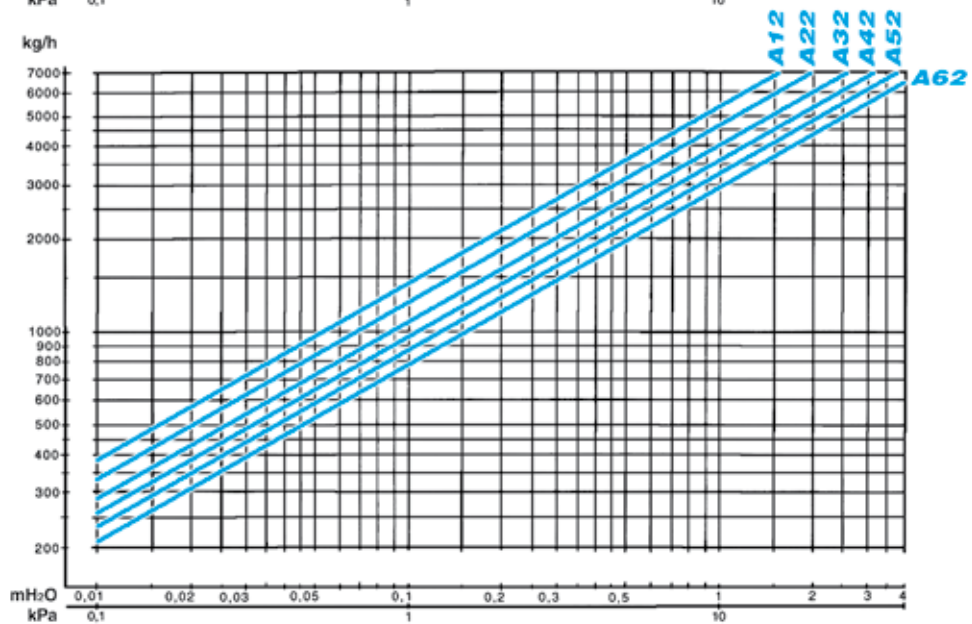

3 filas

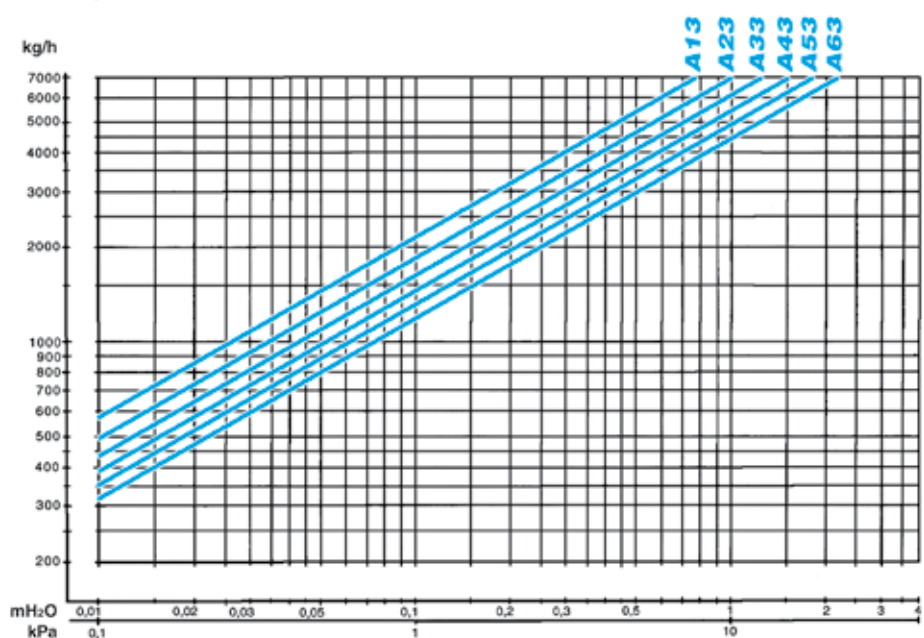

Sobre los diagramas que están indicadas las pérdidas de carga en m H₂O de un modelo de aerotermo **Atlas** en función del caudal de agua en Kg/h a una temperatura media de 80 °C. Sobre los diagramas que están indicadas las pérdidas de carga en m H₂O de un modelo de aerotermo **Atlas** y **Helios** en función del caudal de agua en Kg/h a una temperatura media de 80 °C.

COEFICIENTES DE CORRECCIÓN PARA OTRAS TEMPERATURAS

| °C | K |
|-----|------|
| 50 | 1.15 |
| 60 | 1.10 |
| 70 | 1.05 |
| 90 | 0.95 |
| 100 | 0.89 |
| 110 | 0.83 |
| 120 | 0.78 |
| 130 | 0.72 |
| 140 | 0.67 |
| 150 | 0.61 |

1 fila

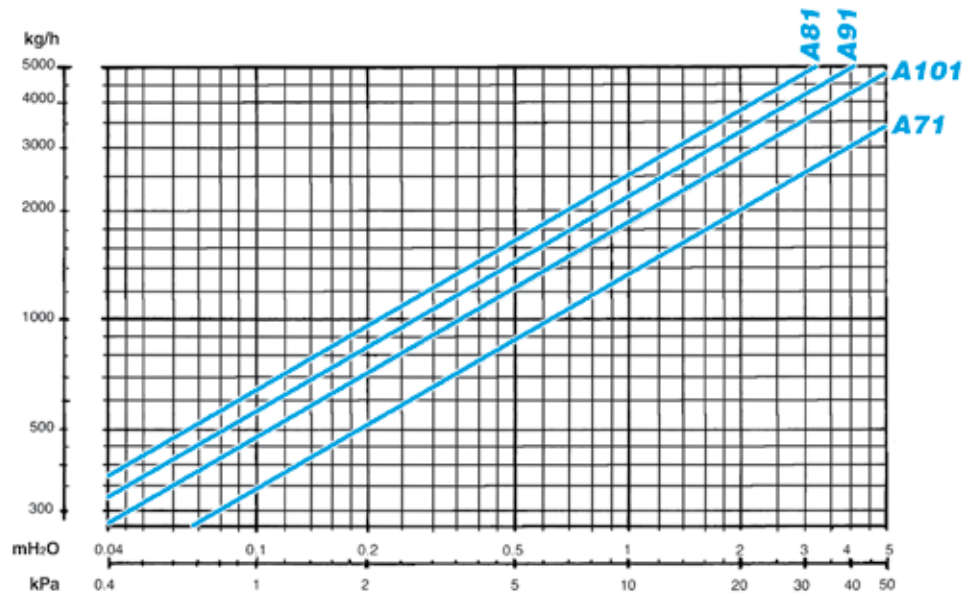

2 filas

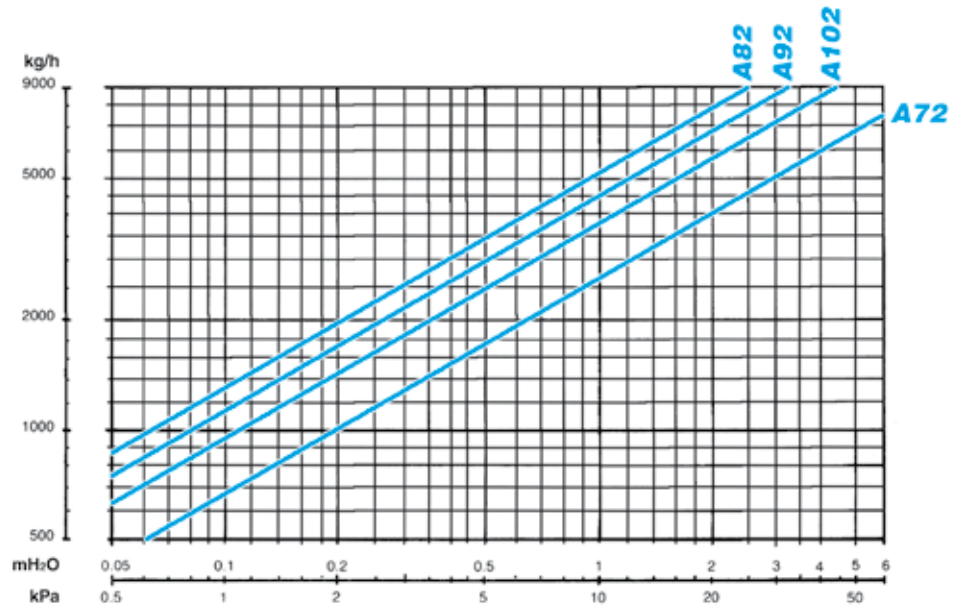

3 filas

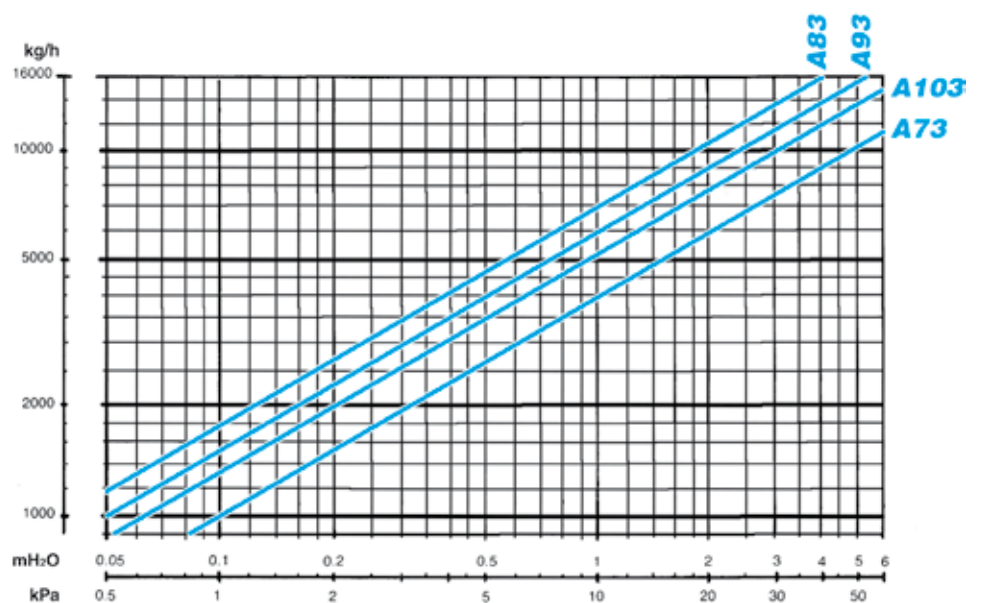



Los aerotermos **Janus 05** permiten de enfriar con precios extremadamente reducidos ambientes industriales, comerciales, deportivos, convirtiendo un sistema de calefacción tradicional con aerotermos en un sistema utilizable también en los meses de verano, mejorando considerablemente las condiciones de trabajo.

La bandeja de recogida de la condensación está integrada adentro de las unidades, mientras que los motores son por defecto a dos velocidades.

Bajo pedido es posible suministrar un mando con termostato.

Los aerotermos **Janus 05** son producidos en 4 tamaños, cada una con baterías de 3 y 4 filas por un total de 8 modelos, con emisiones térmicas de 16 a 104 kW y emisiones frigoríficas de 5 a 28 kW.

Los aerotermos **Janus 05** pueden ser alimentados con agua caliente y/o con agua fría. Estas unidades no son adecuadas para el funcionamiento con alimentación a vapor.

Batería de intercambio térmico

Las baterías son: de 3 y 4 filas, a paquete, con superficie primaria en tubos de cobre y con superficie secundaria en aletas de aluminio. El intercambiador no es adecuado para ser utilizado en atmósferas corrosivas o en todos los ambientes en que se pueden generar corrosiones del aluminio.

Bandeja de recogida de condensados, colocada adentro de la unidad.

Motor eléctrico

Asíncrono trifásico, monotensión 400V/50Hz, 2 velocidades por deslizamiento.

Construido tipo cerrado, protección IP55, aislamiento clase B.

Bajo pedido, Ejecución antideflagrante

⊕ II 2G IIB T4

(únicamente motores con una velocidad).

Soporte del electroventilador

Panel metálico robusto. Compuesto por cuatro brazos radiales y por un panel con red de seguridad en acero galvanizado.

La unión entre el panel y la pared posterior de la caja está efectuada mediante la interposición de anti-vibradores de neopreno que garantizan la ausencia de vibraciones y resonancias.

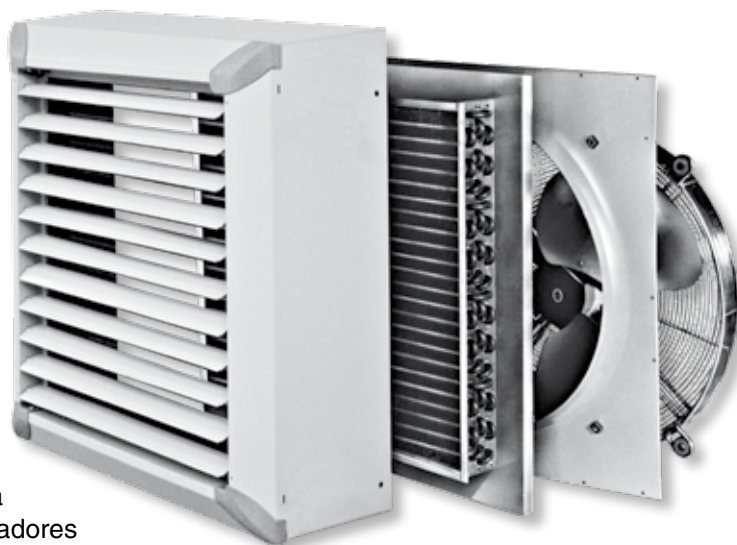

Caja portante

En chapa acero de 1 mm espesor, cincada y prebarnizada en color gris claro, RAL 9002.

Deflectores de aire

Aprovechando el perfil de la chapa prebarnizada, poseen un diseño que permite una perfecta direccionalidad del flujo de aire; están montadas horizontalmente en la parte frontal del aparato.

Serie Janus 05 - Límites de funcionamiento

Temperatura máxima del fluido termovector = max. 120 °C

AGUA

Temperatura mínima del fluido termovecto = 7 °C

Presión de ejercicio máxima = 1600 kPa (16 bar)

Ejemplo: 46F43

| | | | |
|--|----------------|-----------------|----------------------|
| 46 | F | 4 | 3 |
| MOTOR A 4/6 POLOS (1350/1000 Giri) | SERIE JANUS | TAMAÑO 4 | Nº DE FILAS 3 |

Serie Janus 05 - Dimensiones, Peso y Contenido agua

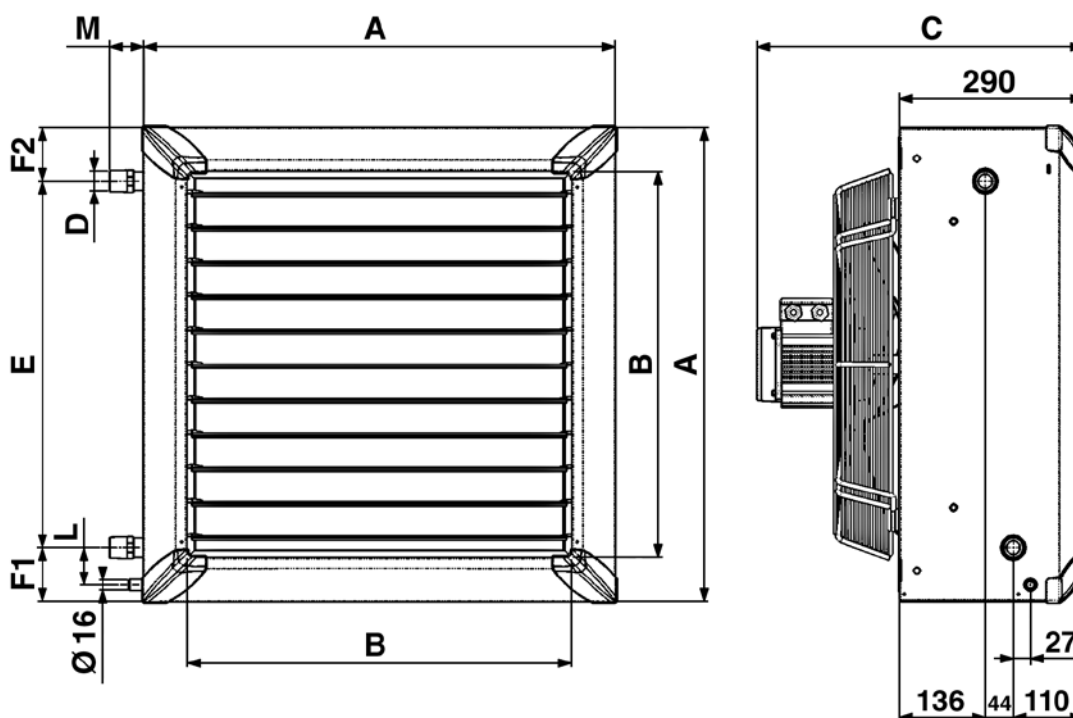

| MODELO | Dimensiones (mm) | | | | | | | | | Peso (kg) | | Contenido agua (litros) | |
|-------------------|------------------|-----|-----|------|-----|----|-----|----|----|-----------|------|-------------------------|-----|
| | A | B | C | D | E | F1 | F2 | L | M | 3R | 4R | 3R | 4R |
| 46 F 23/24 | 526 | 390 | 500 | 1" | 376 | 78 | 71 | 58 | 55 | 25,0 | 26,0 | 1,7 | 2,2 |
| 46 F 43/44 | 634 | 498 | 500 | 1" | 476 | 76 | 83 | 58 | 55 | 32,5 | 34,0 | 2,7 | 3,4 |
| 68 F 63/64 | 742 | 606 | 525 | 1" | 576 | 83 | 83 | 58 | 55 | 42,5 | 44,5 | 4,0 | 5,1 |
| 68 F 93/94 | 1010 | 874 | 650 | 1 ¼" | 818 | 90 | 100 | 67 | 63 | 77,0 | 81,0 | 7,6 | 9,8 |

| MODELO | 46 F 23 | | 46 F 24 | | 46 F 43 | | 46 F 44 | | 68 F 63 | | 68 F 64 | | 68 F 93 | | 68 F 94 | | | |
|---------------------------------------|-----------------|------|---------|-------|---------|-------|---------|-------|---------|-------|---------|-------|-----------|-------|---------|-------|--------|-------|
| | 2.5 ÷ 4 | | | | 3 ÷ 4.5 | | | | 3 ÷ 5 | | | | 3.5 ÷ 5.5 | | | | | |
| Altura de instalación m | 2.5 ÷ 4 | | | | 3 ÷ 4.5 | | | | 3 ÷ 5 | | | | 3.5 ÷ 5.5 | | | | | |
| Velocidad de rotación r.p.m. | 1350 | 1000 | 1350 | 1000 | 1350 | 1000 | 1350 | 1000 | 950 | 750 | 950 | 750 | 950 | 750 | 950 | 750 | | |
| Caudal aire m³/h | 2000 | 1365 | 1800 | 1270 | 3450 | 2290 | 3100 | 2000 | 3930 | 3050 | 3510 | 2650 | 7500 | 5800 | 6800 | 5100 | | |
| Alcance m | 11 | 7,5 | 10 | 6,5 | 16 | 12 | 15 | 11 | 16 | 12 | 15 | 11 | 26 | 20 | 25 | 19 | | |
| Nivel sonoro a 5 m. (*) dB(A) | 59 | 51 | 59 | 51 | 64 | 54 | 64 | 54 | 60 | 52 | 60 | 52 | 66 | 60 | 66 | 60 | | |
| Alimentación agua 45/40 °C - Δt 5 °C | kW | | 8,47 | 6,65 | 9,66 | 7,62 | 14,44 | 11,15 | 16,55 | 12,27 | 18,81 | 15,77 | 20,67 | 16,95 | 37,97 | 32,04 | 42,29 | 34,43 |
| Entrada aire +15 °C | Temp. salida °C | | 27,4 | 29,3 | 30,7 | 32,6 | 27,3 | 29,2 | 30,6 | 32,9 | 29,0 | 30,4 | 32,2 | 33,7 | 29,8 | 31,2 | 33,2 | 34,8 |
| Alimentación agua 85/75 °C - Δt 10 °C | kW | | 20,75 | 16,23 | 23,58 | 18,52 | 35,15 | 27,08 | 40,14 | 29,66 | 45,46 | 38,07 | 49,79 | 40,75 | 92,37 | 77,80 | 102,66 | 83,31 |
| Entrada aire +15 °C | Temp. salida °C | | 43,4 | 49,8 | 53,3 | 57,7 | 44,8 | 49,6 | 52,9 | 58,4 | 48,8 | 52,1 | 56,5 | 60,0 | 51,0 | 54,2 | 59,2 | 62,8 |
| Alimentación agua 90/70 °C - Δt 20 °C | kW | | 19,86 | 15,63 | 22,76 | 18,00 | 33,86 | 26,26 | 39,04 | 29,10 | 44,38 | 37,26 | 48,95 | 40,28 | 89,39 | 75,66 | 100,11 | 81,73 |
| Entrada aire +15 °C | Temp. salida °C | | 44,0 | 48,5 | 52,0 | 56,5 | 43,7 | 48,5 | 51,8 | 57,6 | 48,0 | 51,3 | 55,8 | 59,5 | 49,9 | 53,2 | 58,1 | 61,9 |

(*) = Presión sonora dB(A) qui se refiere a una distancia de 5 m, factor direccional Q = 2, conforme con la norma EN 3744.

Coeficientes de corrección

para condiciones de alimentación distintas de aquellas en la tabla

| Temperatura entrada aire °C | por 45/40 °C Δt 5 °C | | | | | por 85/75 °C Δt 10 °C | | | | | por 90/70 °C Δt 20 °C | | | | |
|-----------------------------|----------------------|----------|----------|----------|----------|-----------------------|----------|----------|----------|----------|-----------------------|----------|----------|----------|----------|
| | TEMPERATURA AGUA °C | | | | | TEMPERATURA AGUA °C | | | | | TEMPERATURA AGUA °C | | | | |
| | 40 35 | 45 40 | 50 45 | 55 50 | 60 55 | 70 60 | 75 65 | 80 70 | 85 75 | 90 80 | 70 50 | 80 60 | 85 65 | 90 70 | 95 75 |
| -5 | 1,46 | 1,62 | 1,77 | 1,94 | 2,10 | 1,07 | 1,15 | 1,23 | 1,30 | 1,38 | 1,00 | 1,15 | 1,23 | 1,31 | 1,38 |
| 0 | 1,29 | 1,46 | 1,62 | 1,77 | 1,94 | 1,00 | 1,07 | 1,15 | 1,23 | 1,30 | 0,92 | 1,08 | 1,15 | 1,23 | 1,31 |
| +5 | 1,13 | 1,29 | 1,46 | 1,62 | 1,77 | 0,92 | 1,00 | 1,07 | 1,15 | 1,23 | 0,85 | 1,00 | 1,08 | 1,15 | 1,23 |
| +10 | 1,00 | 1,13 | 1,29 | 1,46 | 1,62 | 0,84 | 0,92 | 1,00 | 1,07 | 1,15 | 0,77 | 0,92 | 1,00 | 1,08 | 1,15 |
| +15 | 0,81 | 1,00 | 1,13 | 1,29 | 1,46 | 0,76 | 0,84 | 0,92 | 1,00 | 1,07 | 0,69 | 0,85 | 0,92 | 1,00 | 1,08 |
| +20 | 0,65 | 0,81 | 1,00 | 1,13 | 1,29 | 0,69 | 0,76 | 0,84 | 0,92 | 1,00 | 0,62 | 0,77 | 0,85 | 0,92 | 1,00 |
| +25 | 0,49 | 0,65 | 0,81 | 1,00 | 1,13 | 0,62 | 0,69 | 0,76 | 0,84 | 0,92 | 0,54 | 0,69 | 0,77 | 0,85 | 0,92 |

| MODELO | | 46 F 23 | 46 F 24 | 46 F 43 | 46 F 44 | 68 F 63 | 68 F 64 | 68 F 93 | 68 F 94 |
|---|----------------------------|------------------------|------------------------|------------------------|------------------------|------------------------|------------------------|------------------------|------------------------|
| Altura de instalación | m | 2.5 ÷ 4 | | 3 ÷ 4.5 | | 3 ÷ 5 | | 3.5 ÷ 5.5 | |
| Velocidad de rotación | r.p.m. | 1000 | 1000 | 1000 | 1000 | 750 | 750 | 750 | 750 |
| Caudal aire | m³/h | 1365 | 1270 | 2290 | 2000 | 3050 | 2650 | 5800 | 5100 |
| Alcance | m | 7,5 | 6,5 | 12 | 11 | 12 | 11 | 20 | 19 |
| Nivel sonoro a 5 m. (★) | dB(A) | 51 | 51 | 54 | 54 | 52 | 52 | 60 | 60 |
| Alimentación agua 7/12 °C - Δt 5 °C | kW Total | 5,00 | 6,08 | 8,62 | 10,28 | 13,08 | 15,28 | 23,24 | 26,89 |
| | kW Sensible | 3,57 | 4,14 | 6,05 | 6,78 | 8,79 | 9,78 | 16,09 | 17,75 |
| Entrada aire +28 °C Umidità relativa 55% | Temperatura salida aire °C | 20,1 | 18,1 | 20,0 | 17,7 | 19,9 | 16,8 | 19,6 | 17,4 |
| Alimentación agua 11/15 °C - Δt 4 °C | kW Total | 3,57 | 4,27 | 6,21 | 7,32 | 9,33 | 10,89 | 16,56 | 19,08 |
| | kW Sensible | 3,25 | 3,62 | 5,43 | 5,86 | 7,61 | 8,28 | 14,28 | 15,38 |
| Entrada aire +28 °C Umidità relativa 55% | Temperatura salida aire °C | 20,8 | 19,4 | 20,8 | 19,1 | 20,3 | 18,5 | 20,5 | 18,9 |
| Alimentación agua 9/14 °C - Δt 5 °C | kW Total | 4,02 | 4,90 | 6,93 | 8,34 | 10,62 | 12,51 | 18,76 | 21,74 |
| | kW Sensible | 3,31 | 3,79 | 5,51 | 6,11 | 7,91 | 8,75 | 14,66 | 16,07 |
| Entrada aire +28 °C Umidità relativa 55% | Temperatura salida aire °C | 20,6 | 19,0 | 20,7 | 18,7 | 20,0 | 18,0 | 20,3 | 18,4 |

(★) = Presión sonora dB(A) qui se refiere a una distancia de 5 m, factor direccional Q = 2, conforme con la norma EN 3744.

Coefficientes de corrección (kW totale)

para condiciones de alimentación distintas de aquellas en la tabla

| Temp. entrada aire °C | por 7/12 °C Δt 5 °C | | | por 11/15 °C Δt 4 °C | | |
|-----------------------|---------------------|---------|---------|----------------------|----------|----------|
| | TEMPERATURA AGUA °C | | | TEMPERATURA AGUA °C | | |
| | 7 12 | 8 13 | 9 14 | 9 13 | 10 14 | 11 15 |
| +26 | 0,79 | 0,71 | 0,63 | 0,99 | 0,85 | 0,74 |
| +27 | 0,89 | 0,80 | 0,71 | 1,14 | 1,00 | 0,85 |
| +28 | 1,00 | 0,90 | 0,80 | 1,30 | 1,15 | 1,00 |
| +29 | 1,11 | 1,00 | 0,88 | 1,46 | 1,31 | 1,16 |
| +30 | 1,23 | 1,10 | 0,98 | 1,62 | 1,47 | 1,32 |

Los aparatos **Janus** además de la función de enfriamiento del aire tratado tienen la de deshumidificación. Cuando los aparatos tienen que funcionar en condiciones climáticas tales en las que la función de deshumidificación sea preponderante (por ejemplo condiciones de primera puesta en marcha) pudiera ser que algunas gotas de agua de condensación nebulizada cayeran del aparato. Se aconseja tener siempre en cuenta en el momento de la instalación esta eventualidad a fin de evitar molestias a personas o cosas. **Siempre es aconsejable interceptar el fluido cuando se cierra el ventilador.**

Serie Janus 05 - Pérdidas de carga lado agua (kPa)

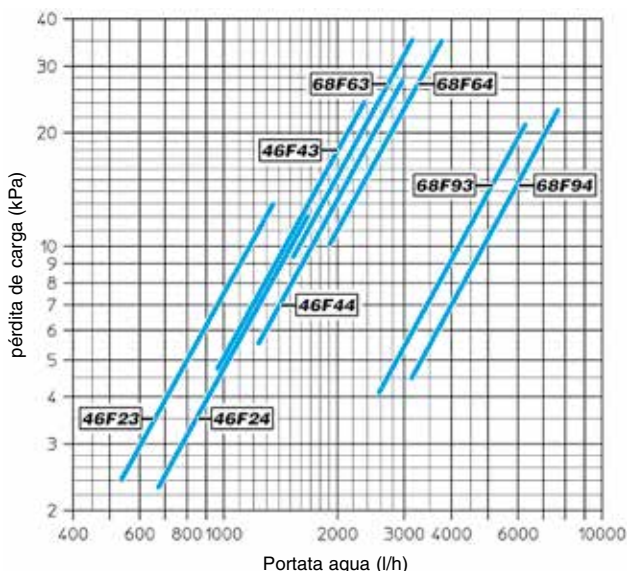

La pérdida de carga se refiere a una temperatura media del agua de **10 °C**; para otras temperaturas multiplicar la pérdida de carga por el coeficiente **K** que figura en la tabla.

| TMW °C | 40 | 50 | 60 | 70 | 80 |
|----------|------|------|------|------|------|
| K | 0,86 | 0,82 | 0,78 | 0,74 | 0,70 |



Los aerotermos **AIX** Sabiana son realizados con estructura en acero inoxidable y batería de intercambio térmico con tubos y conexiones bridadas en acero inoxidable a paquete con aletas en aluminio. Son disponibles en cuatro tamaños por un total de ocho modelos. Esas unidades pueden ser alimentado con agua caliente, sobrecalentada y a vapor. Son especialmente adecuados para los ambientes de trabajo en que se necesita un tal sistema de ejecución.

Batería de intercambio térmico

Las baterías son del tipoa paquete, con gran superficie primaria en tubos de acero inoxidable AISI 304 con superficie secundaria de aletas de aluminio y conexiones bridadas incluidos (contrabridas excluidas).

Motor eléctrico

Asíncrono trifásico, monotensión 400V/50 Hz, 2 velocidades por deslizamiento. Construido tipo cerrado, protección IP55, aislamiento clase B.

Soporte del electroventilador

Panel metálico robusto, forma por 4 brazos radiales y por panel con red de seguridad en acero zincado, pintado con polvo de epoxi-poliéster secada al horno a 180 °C, color RAL 9002. La unión entre elpanel y la pared posterior de la caja está efectuada mediante la interposición de anti-vibradores de neopreno que garantizanla ausencia de vibraciones y resonancias.

Caja portante

En acero inoxidable AISI 304, de 1 mm espesor, con deflectores de aire recavadas por perfiladura, con un dibujo que permite una optima dirección del flujo de aire. Estos están montados horizontalmente sobre la pared anterior de la unidad.

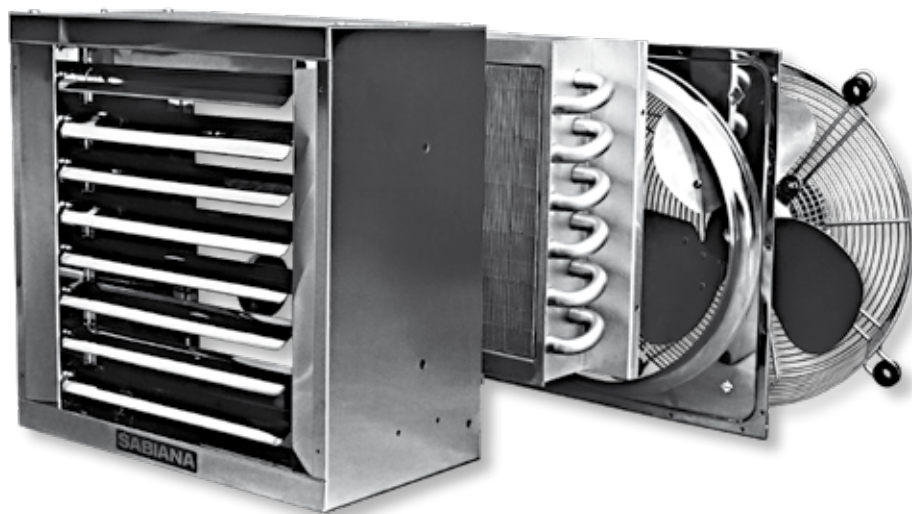

Serie AIX - Límites de funcionamiento

| | |
|--------------|---|
| AGUA | Temperatura máxima del fluido termovector = max. 210 °C |
| | Presión de ejercicio máxima = 2000 kPa (20 bar) |
| VAPOR | Presión de ejercicio máxima = 2000 kPa (20 bar) |

Ejemplo: 46I42

| | | | |
|--|--------------|-------------|-------------|
| 46 | I | 4 | 2 |
| MOTOR A 4/6 POLOS (1350/1000 Giri) | SERIE AIX | TAMAÑO 4 | Nº DE FILAS |
| | | 4 | 2 |

Serie AIX - Dimensiones, Peso y Contenido agua

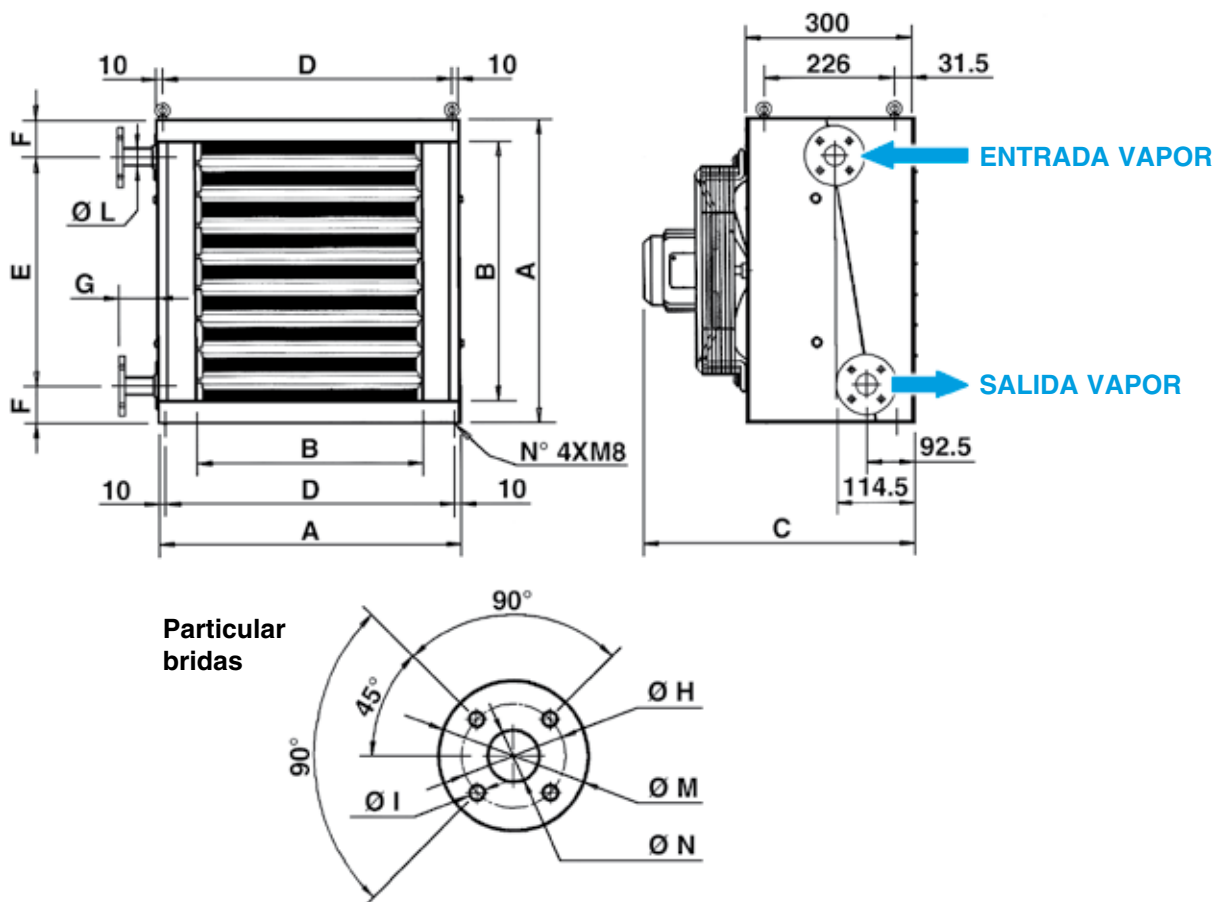

| MODELO | Dimensiones (mm) | | | | | | | | | | | | Peso (kg) | | Contenido agua (litros) | |
|-------------------|------------------|-----|-----|-----|-----|------|----|-----|----|------|-----|----|-----------|----|-------------------------|-----|
| | A | B | C | D | E | F | G | ØH | ØI | ØL | ØM | ØN | 1R | 2R | 1R | 2R |
| 46 I 21-22 | 526 | 393 | 468 | 506 | 330 | 98 | 66 | 65 | 14 | ½" | 95 | 15 | 26 | 30 | 1,7 | 2,5 |
| 46 I 41-42 | 636 | 501 | 468 | 616 | 497 | 69,5 | 66 | 85 | 14 | 1" | 115 | 25 | 33 | 38 | 2,9 | 4,2 |
| 46 I 61-62 | 743 | 609 | 468 | 723 | 588 | 77,5 | 56 | 100 | 18 | 1 ¼" | 140 | 32 | 45 | 51 | 5,3 | 5,9 |
| 68 I 91-92 | 1011 | 877 | 576 | 991 | 832 | 89,5 | 87 | 110 | 18 | 1 ½" | 150 | 40 | 82 | 92 | 8,2 | 12 |

| MODELO | | 46 I 21 | | 46 I 41 | | 46 I 61 | | 68 I 91 | |
|--------------------------------|-----------------|---------|------|---------|------|---------|------|-----------|------|
| Altura de instalación | m | 2.5 ÷ 4 | | 3 ÷ 4.5 | | 3 ÷ 5 | | 3.5 ÷ 5.5 | |
| Velocidad de rotación | r.p.m. | 1350 | 1000 | 1350 | 1000 | 1350 | 1000 | 900 | 700 |
| Caudal aire | m³/h | 2300 | 1500 | 3900 | 2600 | 6900 | 4400 | 10200 | 7600 |
| Alcance | m | 11 | 7,5 | 16 | 12 | 25 | 18 | 28 | 21 |
| Nivel sonoro a 5 m. (*) | dB(A) | 59 | 51 | 64 | 54 | 69 | 60 | 68 | 62 |
| Alimentazione con vapore 3 bar | kW | 14,3 | 11,9 | 23,4 | 19,8 | 37 | 31 | 68,4 | 60,5 |
| Entrada aire +15 °C | Temp. salida °C | 33,3 | 38,3 | 32,6 | 37,4 | 30,8 | 35,7 | 34,7 | 38,4 |
| Alimentazione con vapore 6 bar | kW | 16,5 | 13,8 | 27 | 22,9 | 42,7 | 35,9 | 79 | 70 |
| Entrada aire +15 °C | Temp. salida °C | 36,1 | 42 | 35,4 | 40,9 | 33,2 | 39 | 37,8 | 42,1 |

| MODELO | | 46 I 22 | | 46 I 42 | | 46 I 62 | | 68 I 92 | |
|-----------------------------------|-----------------|---------|------|---------|------|---------|------|-----------|------|
| Altura de instalación | m | 2.5 ÷ 4 | | 3 ÷ 4.5 | | 3 ÷ 5 | | 3.5 ÷ 5.5 | |
| Velocidad de rotación | r.p.m. | 1350 | 1000 | 1350 | 1000 | 1350 | 1000 | 900 | 700 |
| Caudal aire | m³/h | 2100 | 1400 | 3600 | 2400 | 6300 | 4100 | 9200 | 7000 |
| Alcance | m | 11 | 7,5 | 16 | 12 | 25 | 18 | 28 | 21 |
| Nivel sonoro a 5 m. (*) | dB(A) | 59 | 51 | 64 | 54 | 69 | 60 | 68 | 62 |
| Alimentazione con agua 85/75 °C | kW | 13 | 10,6 | 21,1 | 17,2 | 36,5 | 29,3 | 59,2 | 51,4 |
| Entrada aire +15 °C | Temp. salida °C | 33,2 | 37,3 | 32,2 | 36,1 | 32 | 36 | 33,9 | 36,6 |
| Alimentazione con agua 130/100 °C | kW | 18,9 | 15,4 | 30,2 | 24,7 | 53,3 | 43 | 84,1 | 74 |
| Entrada aire +15 °C | Temp. salida °C | 41,5 | 47,3 | 39,7 | 45,3 | 39,9 | 45,8 | 41,9 | 46,1 |

(*) = Presión sonora dB(A) qui se refiere a una distancia de 5 m, factor direccional Q = 2, conforme con la norma EN 3744.

Coeficientes de corrección

para condiciones de alimentación distintas de aquellas en la tabla

| Temperatura entrada aire °C | por 85/75 °C | | | | | por 130/100 °C | | | | | por VAPORE a 6 bar | | | | | |
|-----------------------------|---------------------|----------|----------|----------|----------|---------------------|-----------|------------|------------|------------|--------------------|------|------|------|------|------|
| | TEMPERATURA AGUA °C | | | | | TEMPERATURA AGUA °C | | | | | BAR | | | | | |
| | 70 60 | 75 65 | 80 70 | 85 75 | 90 80 | 110 80 | 120 90 | 130 100 | 140 110 | 150 120 | 1 | 2 | 3 | 4 | 5 | 6 |
| -10 | 1,15 | 1,23 | 1,31 | 1,38 | 1,45 | 1,05 | 1,15 | 1,25 | 1,35 | 1,45 | 0,87 | 0,96 | 1,03 | 1,08 | 1,13 | 1,17 |
| -5 | 1,07 | 1,15 | 1,23 | 1,30 | 1,38 | 1,00 | 1,10 | 1,20 | 1,30 | 1,40 | 0,84 | 0,93 | 1,00 | 1,05 | 1,09 | 1,13 |
| 0 | 1,00 | 1,07 | 1,15 | 1,23 | 1,30 | 0,95 | 1,05 | 1,15 | 1,25 | 1,35 | 0,81 | 0,90 | 0,96 | 1,01 | 1,06 | 1,10 |
| +5 | 0,92 | 1,00 | 1,07 | 1,15 | 1,23 | 0,90 | 1,00 | 1,10 | 1,20 | 1,30 | 0,78 | 0,86 | 0,93 | 0,98 | 1,03 | 1,07 |
| +10 | 0,84 | 0,92 | 1,00 | 1,07 | 1,15 | 0,85 | 0,95 | 1,05 | 1,15 | 1,25 | 0,74 | 0,83 | 0,90 | 0,95 | 0,99 | 1,03 |
| +15 | 0,76 | 0,84 | 0,92 | 1,00 | 1,07 | 0,80 | 0,90 | 1,00 | 1,10 | 1,20 | 0,70 | 0,80 | 0,86 | 0,91 | 0,96 | 1,00 |
| +20 | 0,69 | 0,76 | 0,84 | 0,92 | 1,00 | 0,75 | 0,85 | 0,95 | 1,05 | 1,15 | 0,67 | 0,76 | 0,81 | 0,88 | 0,93 | 0,97 |
| +25 | 0,62 | 0,69 | 0,76 | 0,84 | 0,92 | 0,70 | 0,80 | 0,90 | 1,00 | 1,10 | 0,64 | 0,73 | 0,80 | 0,85 | 0,89 | 0,93 |

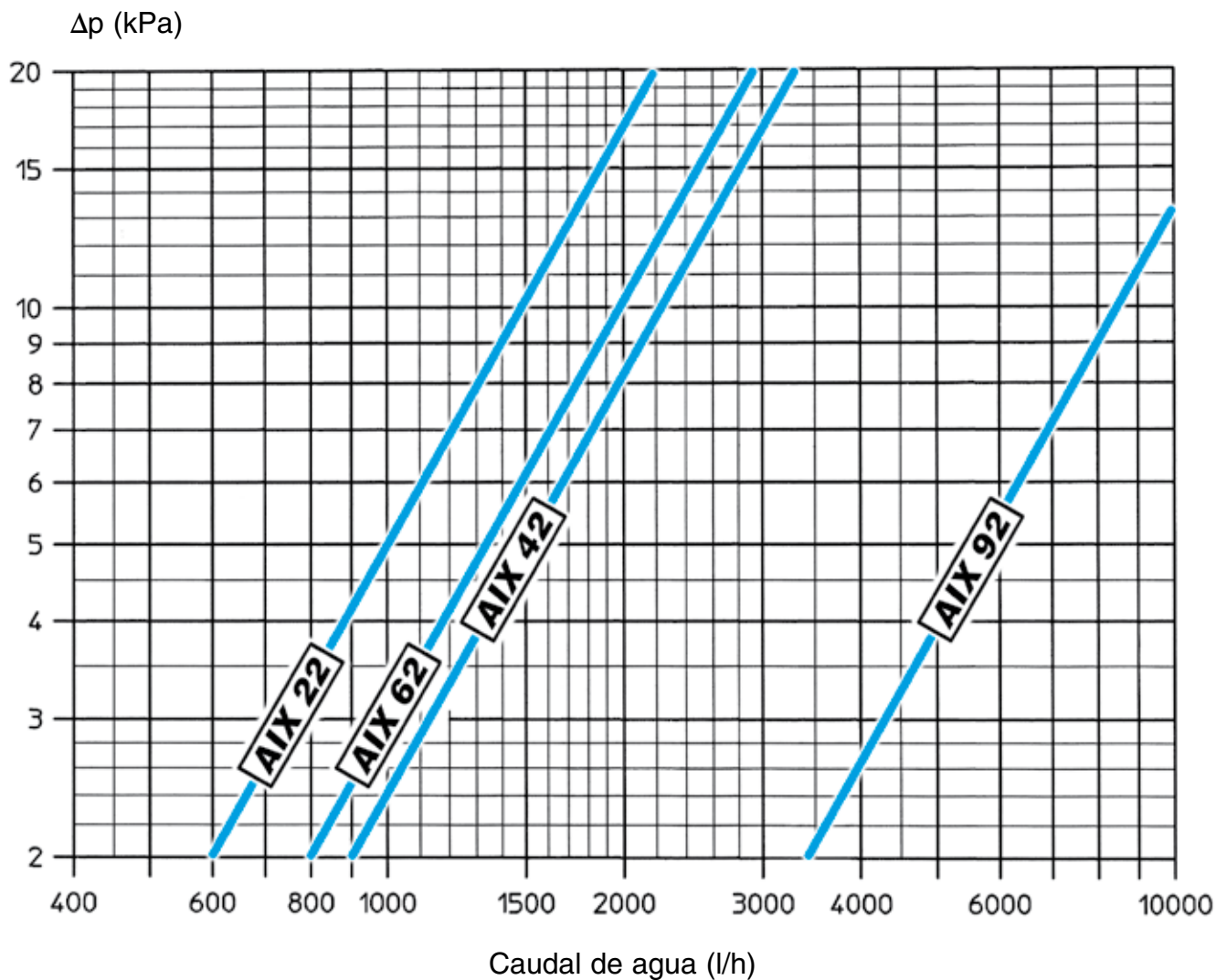

La pérdida de carga se refiere a una temperatura media del agua de **80 °C**;
para otras temperaturas multiplicar la pérdida de carga por el coeficiente **K** que figura en la tabla.

| TMV °C | 50 | 60 | 70 | 80 | 90 | 100 | 110 | 120 | 130 | 140 | 150 |
|---------------|-----------|-----------|-----------|-----------|-----------|------------|------------|------------|------------|------------|------------|
| K | 1,15 | 1,10 | 1,05 | 1,00 | 0,95 | 0,89 | 0,83 | 0,78 | 0,72 | 0,67 | 0,61 |

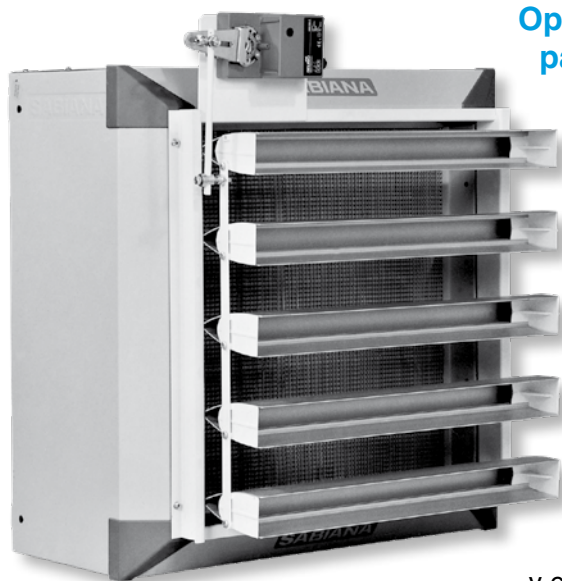

Optimizador de flujo por inducción **Jetstream** para aerotermos **Atlas, Helios e Janus 05** Sabiana

Optimizador de flujo por inducción **Jetstream** permite de reducir la temperatura media de salida del aire en los aerotermos Atlas, Helios y Janus 05 Sabiana, y de aumentar la longitud del dardo de aire en los aparatos con sensibles ventajas energéticas y de confort ambiental.

Optimizador de flujo por inducción **Jetstream** es capaz de aumentar la velocidad del aire gracias a la forma especial de las aletas deflectoras que permiten la formación de estratos diferentes de aire caliente a la salida del aerotermo.

La depresión que se crea entre estos estratos crea una aspiración lateral del aire ambiente que se mezcla con el aire caliente del aerotermo disminuyendo la temperatura y aumentandola pro fundidad de penetración.

La temperatura de salida del aire de los aparatos influye de manera decisiva en la estratificación del aire caliente y en consecuencia en el consumo energético: cada grado que aumentamos la salida del aire aumenta 1,5% el consumo energético.

Utilizar el optimizador **Jetstream** comporta las siguientes ventajas:

a) ventajas energéticas:

- menor estratificación del aire caliente en el edificio;
- menor tiempo de funcionamiento de los aparatos a igualdad de temperatura ambiente.

El ahorro energético varía entre un mínimo del 5% y un máximo del 15%, amortizando el producto como máximo en dos estaciones.

b) ventajas de confort ambiental:

- mayor uniformidad de temperatura al nivel del suelo con una mayor zona de confort;
- posibilidad de instalar aparatos mas pequeños, por tanto menor ruido, gracias al aumento del dardo de aire en los mismos.

Flujo de aire producido con aerotermo **SIN** optimizador de flujo

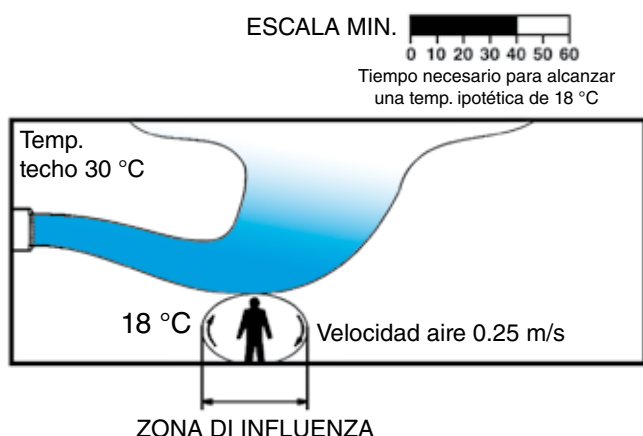

Flujo de aire producido con aerotermo **PROVISTO** de optimizador de flujo

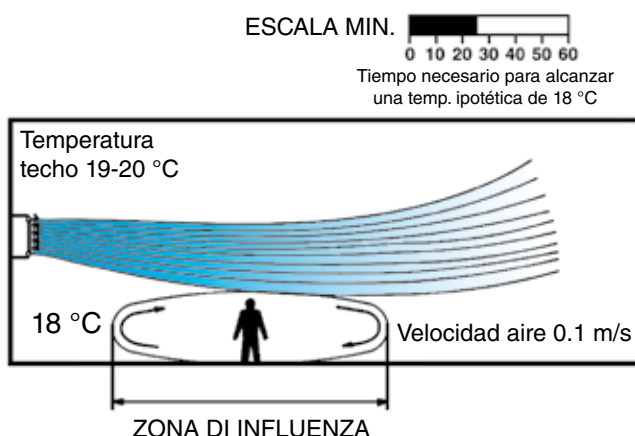

Cuatro versiones disponibles:

- **Manual** de proyección horizontal (todos los tamaños)
- **Manual** de proyección vertical (todos los tamaños)
- **Motorizada** de proyección horizontal (únicamente tamaños de 1 hasta 7)
- **Motorizada** de proyección vertical (todos los tamaños)

La versión **con regulación manual** prevé la orientación manual de las aletas y su bloqueo por medio de un específico tirante roscado ajustable.

La versión **con regulación motorizada** está equipada con un servomotor eléctrico monofásico, manejable por medio de un panel de control a distancia.



Serie **JETSTREAM** - Dimensiones y Pesos

O (PROYECCIÓN HORIZONTAL)

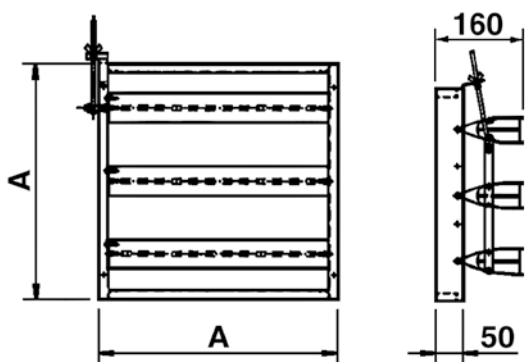

V (PROYECCIÓN VERTICAL)

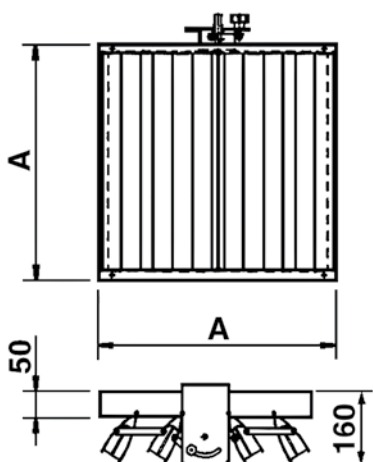

| MODELO | | A (mm) | Peso (kg) |
|---------------|---------------|---------------|------------------|
| O - 1 | V - 1 | 368 | 1,4 |
| O - 2 | V - 2 | 422 | 1,7 |
| O - 3 | V - 3 | 476 | 1,8 |
| O - 4 | V - 4 | 530 | 2,0 |
| O - 5 | V - 5 | 584 | 2,2 |
| O - 6 | V - 6 | 638 | 2,4 |
| O - 7 | V - 7 | 793 | 2,6 |
| O - 8 | V - 8 | 900 | 3,0 |
| O - 9 | V - 9 | 1010 | 3,4 |
| O - 10 | V - 10 | 1117 | 3,7 |

a) Instalación mural con proyección horizontal:

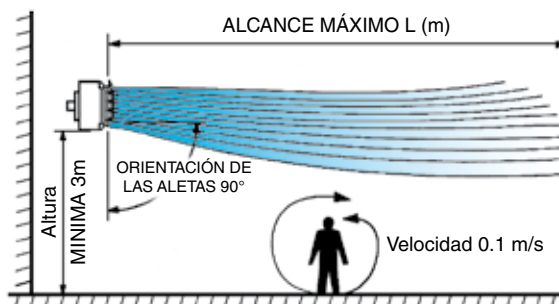

| AEROTERMO SABIANA TAMAÑO | Alcance máximo L (m) | | | | | |
|---------------------------------------|----------------------|----|-----|---------------|----|----|
| | SIN Jetstream | | | CON Jetstream | | |
| | 4P | 6P | 8P | 4P | 6P | 8P |
| 1 | 7,5 | 5 | 4,5 | 12 | 8 | - |
| 2 | 10 | 7 | 5,5 | 16 | 11 | - |
| 3 | 13,5 | 10 | 7 | 18 | 14 | - |
| 4 | 16 | 12 | 8 | 20 | 15 | - |
| 5 | 18 | 13 | 8 | 23 | 16 | - |
| 6 | 22 | 16 | 12 | 28 | 20 | - |
| 7 | - | 24 | 18 | - | 28 | 22 |
| 8 | - | 26 | 20 | - | 32 | 25 |
| 9 | - | 28 | 21 | - | 34 | 26 |
| 10 | - | 30 | 22 | - | 37 | 28 |

b) Instalación en el techo con proyección vertical:

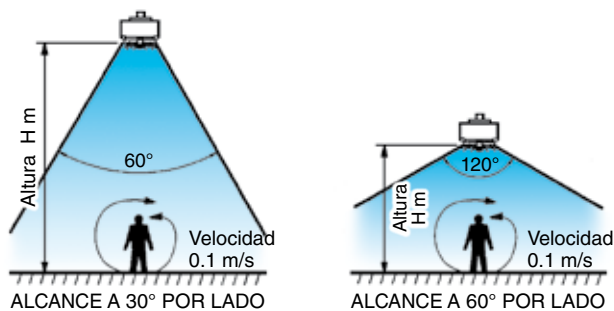

| AEROTERMO SABIANA TAMAÑO | Altura de instalación (m) | | | | | | | | |
|---------------------------------------|---------------------------|-----|----|---------------------|-----|----|----------------------|-----|----|
| | SIN Jetstream | | | CON Jetstream a 60° | | | CON Jetstream a 120° | | |
| | 4P | 6P | 8P | 4P | 6P | 8P | 4P | 6P | 8P |
| 1 | 4 | 3 | - | 5,5 | 4 | - | 4 | 3 | - |
| 2 | 4,5 | 3,5 | - | 8 | 6,5 | - | 5 | 4 | - |
| 3 | 5 | 4 | - | 11 | 8 | - | 6,5 | 5,5 | - |
| 4 | 5,5 | 4,5 | - | 12 | 9 | - | 6,5 | 5,5 | - |
| 5 | 6 | 5 | - | 13 | 10 | - | 7 | 6 | - |
| 6 | 7 | 6 | - | 14 | 12 | - | 8 | 7 | - |
| 7 | - | 7 | 6 | - | 13 | 11 | - | 8 | 7 |
| 8 | - | 9 | 7 | - | 15 | 12 | - | 10 | 8 |
| 9 | - | 11 | 8 | - | 18 | 13 | - | 13 | 9 |
| 10 | - | 12 | 9 | - | 19 | 14 | - | 14 | 10 |



Aerocortina de aire

Los aerotermos **Atlas STP**, alimentados con agua caliente, están equipados con un difusor especial que crea una cortina de aire caliente. Estos equipos, instalados sobre la puerta, crean una consistente cortina de aire de flujo vertical, siendo un freno, a la infiltración del aire exterior mezclado con la corriente fría residual. Disponibles en tres tamaños, a dos velocidades, con baterías de 1, 2 o 3 filas.

Construcción

- Caja desmontable en chapa acero de 1 mm espesor, cincada y prebarnizada en color gris claro, RAL 9002, constituida por tres partes ensambladas mediante tornillos autorroscantes para facilitar el mantenimiento de la batería.
- Conducto a cortina de aire a sección cónica, con boca equipada con deflectores orientables.

Batería de intercambio térmico

A paquete aletado, a una, dos o tres filas, con superficie primaria en tubos de cobre, o de acero, diámetro 22 mm, superficie secundaria en aletas de aluminio con cordones.

Electroventilador

Compuesto por un ventilador helicoidal con palas en aluminio directamente encajada en el motor eléctrico asíncrono trifásico, V 400 Hz 50, aislamiento clase B, protección IP55, doble velocidad a 6/8 polos: 900 r.p.m. (6 polos) o 700 r.p.m. (8 polos).

Instalación

Se recomienda la instalación de los aerotermos seleccionándolos según la dimensión del portón (ver la tabla en la página siguiente) y según las características térmicas del fluido termovector (ver la tabla "Características técnicas").

Serie Atlas STP - Dimensiones, Peso y Contenido agua

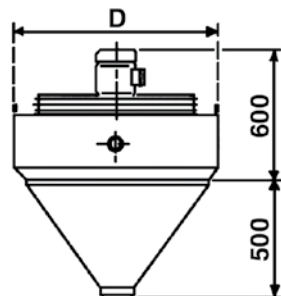
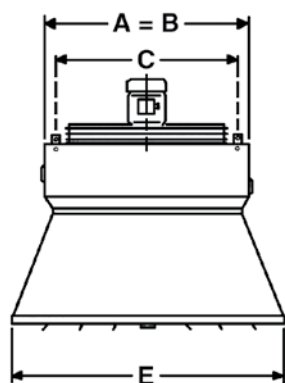

| GRAND. | Dimensiones (mm) | | | | Filas N° | Peso (kg) | Contenido agua (litros) |
|--------|------------------|-----|------|------|-------------|--------------|-------------------------------|
| | A=B | C | D | E | | | |
| 7 | 793 | 696 | 793 | 1000 | 1 | 62 | 4,3 |
| | | | | | 2 | 70 | 8,2 |
| | | | | | 3 | 76 | 12,3 |
| 8 | 900 | 803 | 900 | 1200 | 1 | 75 | 5,8 |
| | | | | | 2 | 86 | 11,1 |
| | | | | | 3 | 93 | 16,6 |
| 9 | 1010 | 913 | 1010 | 1400 | 1 | 90 | 7,6 |
| | | | | | 2 | 104 | 14,5 |
| | | | | | 3 | 113 | 21,8 |

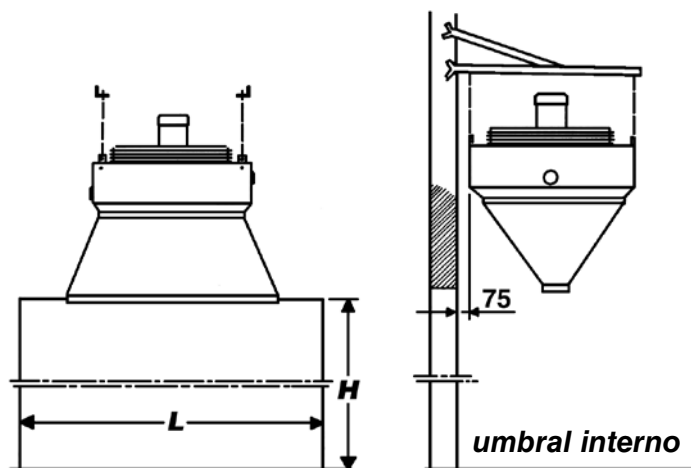

| GRAND. | Polos motor | Altura H (m) puerta | Ancho L (m) puerta |
|---------------|--------------------|----------------------------|---------------------------|
| 7 | 6 | 3.0 ÷ 4.0 | 1.5 |
| 8 | 6 | 3.5 ÷ 4.5 | 2.0 |
| 9 | 6 | 4.5 ÷ 5.5 | 2.5 |
| 7 | 8 | 2.5 ÷ 3.0 | 1.5 |
| 8 | 8 | 3.0 ÷ 3.5 | 1.8 |
| 9 | 8 | 3.5 ÷ 4.5 | 2.0 |

Serie Atlas STP - Características técnicas

Temperatura entrada aire 15 °C

| TAMAÑO | MODELO | VELOCIDAD DE ROTACIÓN r.p.m. | | CAUDAL DE AIRE m³/h | | NIVEL SONORO A 5 m (*) dB(A) | | Emisiones térmicas | | | | | | | |
|---------------|------------------|--|---------|-------------------------------|---------|--|---------|-----------------------------------|---------|---------|---------|-------------------------------------|---------|------|------|
| | | | | | | | | Alimentacion agua 85-70 °C | | | | Alimentacion agua 140-100 °C | | | |
| | | kW | | TEMPERATURA SALIDA AIRE °C | | kW | | TEMPERATURA SALIDA AIRE °C | | | | | | | |
| | | 6 POLOS | 8 POLOS | 6 POLOS | 8 POLOS | 6 POLOS | 8 POLOS | 6 POLOS | 8 POLOS | 6 POLOS | 8 POLOS | 6 POLOS | 8 POLOS | | |
| 7 | 68A71/STP | 900 | 750 | 4435 | 3440 | 69 | 63 | - | - | - | - | 39,42 | 35,03 | 41,0 | 44,8 |
| | 68A72/STP | 900 | 750 | 4175 | 3175 | 69 | 63 | 38,15 | 32,87 | 41,7 | 45,3 | 62,72 | 54,06 | 59,0 | 64,8 |
| | 68A73/STP | 900 | 750 | 4000 | 3045 | 69 | 63 | 44,87 | 38,06 | 47,8 | 51,5 | - | - | - | - |
| 8 | 68A81/STP | 900 | 750 | 6655 | 4700 | 69 | 64 | - | - | - | - | 50,62 | 43,35 | 37,2 | 42,0 |
| | 68A82/STP | 900 | 750 | 6000 | 4300 | 69 | 64 | 49,08 | 41,20 | 38,9 | 43,0 | 80,12 | 67,29 | 54,1 | 60,8 |
| | 68A83/STP | 900 | 750 | 5480 | 3915 | 69 | 64 | 59,42 | 48,49 | 46,7 | 51,2 | - | - | - | - |
| 9 | 68A91/STP | 900 | 750 | 9220 | 6610 | 70 | 65 | - | - | - | - | 70,80 | 61,10 | 37,5 | 42,0 |
| | 68A92/STP | 900 | 750 | 8870 | 6260 | 70 | 65 | 70,79 | 59,10 | 38,3 | 42,6 | 116,23 | 96,92 | 53,3 | 60,3 |
| | 68A93/STP | 900 | 750 | 8170 | 5560 | 70 | 65 | 86,68 | 69,00 | 46,0 | 51,3 | - | - | - | - |

(*) = Presión sonora dB(A) qui se refiere a una distancia de 5 m, factor direccional Q = 2, conforme con la norma EN 3744.

“Válvula agua 2 vie”

Componentes:

- una válvula de 2 vias
- un actuador ON-OFF 230V

Datos técnicos:

Temperatura entrada agua _____

| | Calefacción | Enfriamiento (*) |
|------|-------------|------------------|
| Min. | 15 °C | 5 °C |
| Max. | 90 °C | 90 °C |

(*) **Nota:** En modalidad de enfriamiento, la válvula tiene que ser utilizada obligatoriamente con el kit cable de extensión, código 6034258.

| VÁLVULA | | IDENTIFICACIÓN | CÓDIGO |
|---------|-----|----------------|---------|
| (Ø) | Kvs | | |
| 3/4" | 30 | VA2V - 3/4" | 9008110 |
| 1" | 50 | VA2V - 1" | 9008111 |

VÁLVULA A 2 VIE

ACTUADOR ON-OFF 230V





(*) Código 6034258

Para pedir obligatoriamente para el uso en modalidad de enfriamiento (Serie JANUS)

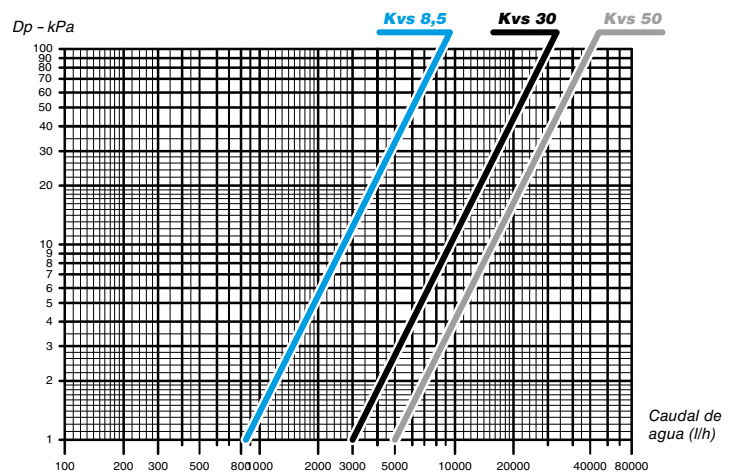

“Válvula agua 3 vie”

Componentes:

- una válvula de 3 vias
- un actuador ON-OFF 230V

Datos técnicos:

Temperatura entrada agua _____

| | Calefacción | Enfriamiento (*) |
|------|-------------|------------------|
| Min. | 15 °C | 5 °C |
| Max. | 90 °C | 90 °C |

(*) **Nota:** En modalidad de enfriamiento, la válvula tiene que ser utilizada obligatoriamente con el kit cable de extensión, código 6034258.

| VÁLVULA | | IDENTIFICACIÓN | CÓDIGO |
|---------|-----|----------------|---------|
| (Ø) | Kvs | | |
| 3/4" | 8,5 | VA3V - 3/4" | 9008112 |

VÁLVULA A 3 VIE

ACTUADOR ON-OFF 230V





(*) Código 6034258

Para pedir obligatoriamente para el uso en modalidad de enfriamiento (Serie JANUS)

(*) Código 6034258
Para pedir obligatoriamente para el uso en modalidad de enfriamiento (Serie JANUS)

**Accesorio “AMP” por Atlas y Janus,
“HMP” por Helios**

Soporte mural para fijación del aerotermo a la pared.

Proyección del aire horizontal.

| TAMAÑO | Atlas | | | | Helios | | | | |
|--------|----------|-------|------|-------|--------|-----|-----|-----|-----|
| | A (ATEX) | B | C | D | E | F | G | H | |
| 1 | 340 | (490) | 442 | 157.5 | 405 | 310 | 406 | 173 | 436 |
| 2 | 340 | (490) | 496 | 184.5 | 459 | 310 | 460 | 200 | 490 |
| 3 | 340 | (490) | 550 | 211.5 | 513 | 310 | 514 | 227 | 544 |
| 4 | 390 | (540) | 604 | 238.5 | 567 | 360 | 568 | 254 | 598 |
| 5 | 390 | (540) | 658 | 265.5 | 621 | 360 | 622 | 281 | 652 |
| 6 | 390 | (540) | 712 | 292.5 | 675 | 360 | 676 | 308 | 706 |
| 7 | 520 | (710) | 763 | 318.0 | 726 | - | - | - | - |
| 8 | 520 | (710) | 870 | 371.5 | 833 | - | - | - | - |
| 9 | 520 | (710) | 980 | 426.5 | 943 | - | - | - | - |
| 10 | 520 | (710) | 1087 | 480.0 | 1050 | - | - | - | - |

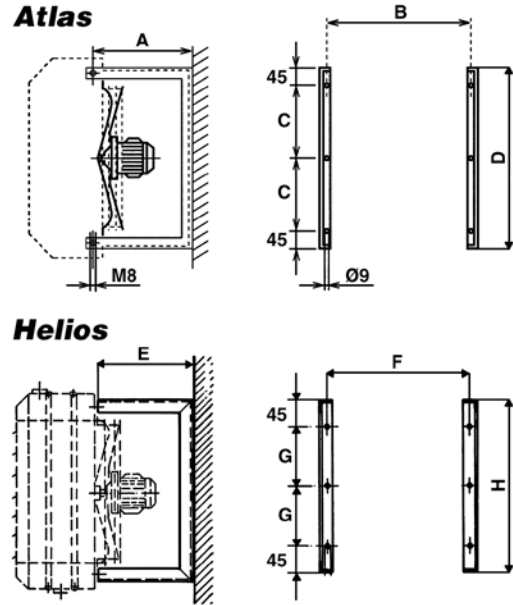

Accesorio “AS” por Atlas y Janus, “HS” por Helios

Orejetas de suspensión (AS) / Soportes (HS) del aerotermo al techo.

Proyección del aire vertical.

| TAMAÑO | A | |
|--------|-------|--------|
| | Atlas | Helios |
| 1 | 375 | 406 |
| 2 | 429 | 460 |
| 3 | 483 | 514 |
| 4 | 537 | 568 |
| 5 | 591 | 622 |
| 6 | 645 | 676 |
| 7 | 696 | - |
| 8 | 803 | - |
| 9 | 913 | - |
| 10 | 1020 | - |

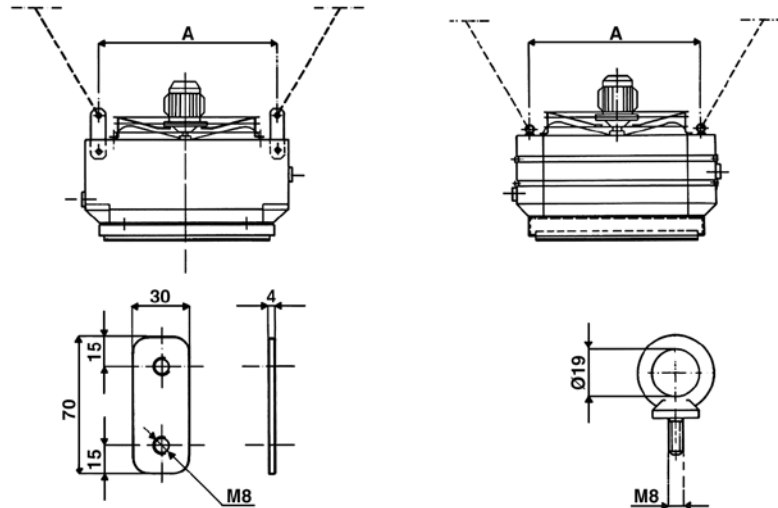

Accesorio “AF” por Atlas, “HF” por Helios

Agua > 140 °C - Vapor > 3 bar

Conexiones con bridas PN 16 UNI 2282.

(No usar con versiones ATEX).

| TAMAÑO | DN | A | B | C |
|--------|----|------|----|-----|
| 1 | 20 | 665 | 70 | 160 |
| 2 | 20 | 719 | 70 | 160 |
| 3 | 25 | 773 | 70 | 160 |
| 4 | 25 | 827 | 70 | 160 |
| 5 | 32 | 881 | 70 | 160 |
| 6 | 32 | 935 | 70 | 160 |
| 7 | 40 | 989 | 80 | 150 |
| 8 | 40 | 1097 | 80 | 150 |
| 9 | 40 | 1205 | 80 | 150 |
| 10 | 50 | 1313 | 80 | 150 |

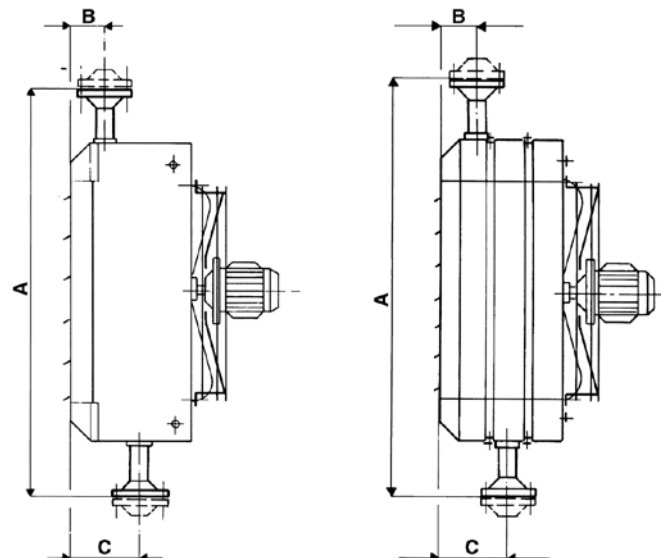

Accesorio “AD” por Atlas, Janus, y Helios

Deflector de aletas orientables. Indicado para aerotermos de proyección vertical instalados a alturas normales. Permite orientar el flujo de aire en cuatro direcciones.

| TAMAÑO | A | B | Peso |
|--------|------|-----|------|
| | | | kg |
| 1 | 372 | 336 | 1,2 |
| 2 | 426 | 390 | 1,3 |
| 3 | 480 | 444 | 1,5 |
| 4 | 534 | 498 | 1,8 |
| 5 | 588 | 552 | 1,9 |
| 6 | 642 | 606 | 2,1 |
| 7 | 693 | 657 | 2,3 |
| 8 | 800 | 764 | 2,8 |
| 9 | 910 | 874 | 3,0 |
| 10 | 1016 | 981 | 3,9 |

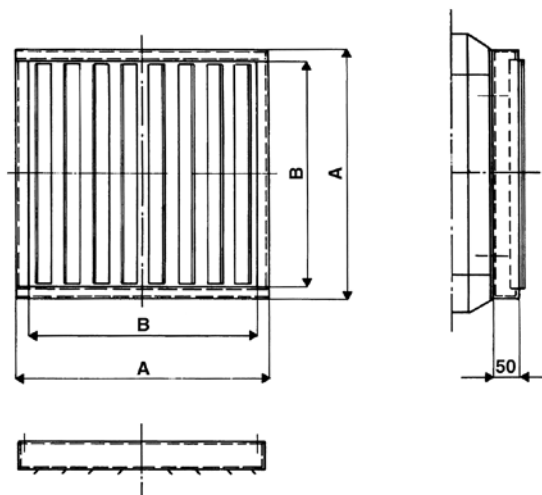

Accesorio “AW4” por Atlas

Deflector en 4 direcciones. Indicado para aerotermos de proyección vertical instalados a bajas alturas para orientar el flujo en 4 direcciones divergentes.

(No usar con versiones ATEX).

| TAMAÑO | A | Peso |
|--------|-----|------|
| | | kg |
| 1 | 376 | 2,4 |
| 2 | 430 | 3,0 |
| 3 | 484 | 3,4 |
| 4 | 538 | 4,1 |
| 5 | 592 | 4,6 |
| 6 | 646 | 5,3 |

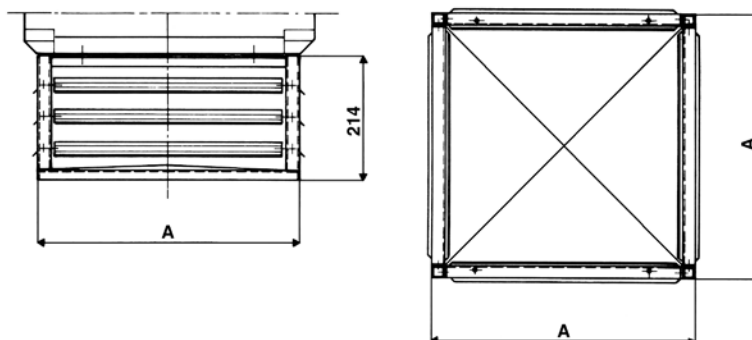

Accesorio “APP” por Atlas y Janus

Red de protección balones.

(No usar con versiones ATEX).

| TAMAÑO | A | PESO |
|--------|------|------|
| | | kg |
| 1 | 372 | 2,8 |
| 2 | 426 | 3,4 |
| 3 | 480 | 4,2 |
| 4 | 534 | 5,1 |
| 5 | 588 | 6,1 |
| 6 | 642 | 7,0 |
| 7 | 697 | 8,8 |
| 8 | 804 | 10,8 |
| 9 | 914 | 12,9 |
| 10 | 1021 | 16,0 |

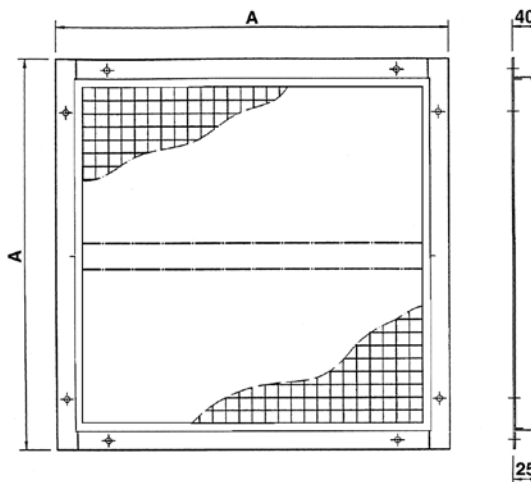

Accesorio “ARC” por Atlas y Janus

Para aire recirculado con sujeción baja a la pared.

Los soportes son incluidos.

En chapa prepintada 1 mm de espesor.

(No usar con versiones ATEX).

| TAMAÑO | A | B | C | D | E | F | G | PESO |
|--------|------|-----|------|------|-----|-----|-----|------|
| | | | | | | | | kg |
| 1 | 472 | 660 | 1072 | 600 | 422 | 410 | 370 | 17,6 |
| 2 | 526 | 660 | 1126 | 600 | 476 | 410 | 370 | 18,7 |
| 3 | 580 | 660 | 1180 | 600 | 530 | 510 | 370 | 19,8 |
| 4 | 634 | 760 | 1534 | 900 | 584 | 510 | 470 | 30,8 |
| 5 | 688 | 760 | 1588 | 900 | 638 | 610 | 470 | 33,0 |
| 6 | 742 | 760 | 1642 | 900 | 692 | 610 | 470 | 35,2 |
| 7 | 793 | 860 | 1793 | 1000 | 710 | 710 | 570 | 44,0 |
| 8 | 900 | 860 | 1900 | 1000 | 710 | 710 | 570 | 50,6 |
| 9 | 1010 | 960 | 2210 | 1200 | 910 | 910 | 670 | 63,8 |
| 10 | 1117 | 960 | 2317 | 1200 | 910 | 910 | 670 | 70,4 |

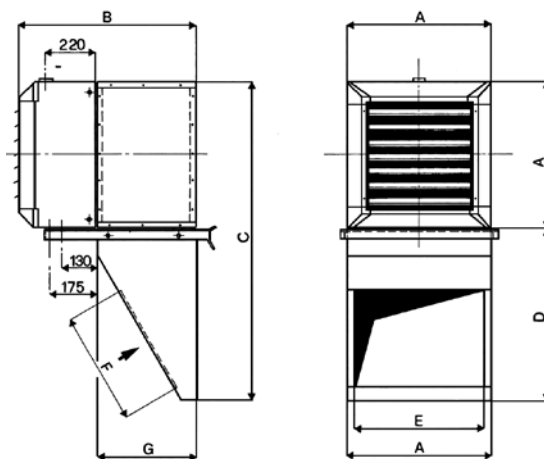

| |
|-----------------------------------|
| COEFICIENTES DE CORRECCIÓN |
| Caudal de l'aire K 0.90 |
| Resistencia térmica K 0.95 |

Accesorio “AMC” por Atlas y Janus

Funcionamiento manual, para poder mezclar el aire interno y externo. Los soportes son incluidos.

En chapa prepintada 1 mm de espesor.

(No usar con versiones ATEX).

| TAMAÑO | A | B | C | D | E | F | G | H | PESO |
|--------|------|-----|------|------|-----|-----|-----|-----|------|
| | | | | | | | | | kg |
| 1 | 472 | 660 | 1072 | 600 | 412 | 410 | 370 | 410 | 18,7 |
| 2 | 526 | 660 | 1126 | 600 | 466 | 410 | 370 | 410 | 19,8 |
| 3 | 580 | 660 | 1180 | 600 | 520 | 510 | 370 | 510 | 20,9 |
| 4 | 634 | 760 | 1534 | 900 | 574 | 510 | 470 | 510 | 31,9 |
| 5 | 688 | 760 | 1588 | 900 | 628 | 610 | 470 | 610 | 34,1 |
| 6 | 742 | 760 | 1642 | 900 | 682 | 610 | 470 | 610 | 36,3 |
| 7 | 793 | 860 | 1793 | 1000 | 710 | 710 | 570 | 710 | 45,1 |
| 8 | 900 | 860 | 1900 | 1000 | 710 | 710 | 570 | 710 | 51,7 |
| 9 | 1010 | 960 | 2210 | 1200 | 910 | 910 | 670 | 910 | 66,0 |
| 10 | 1117 | 960 | 2317 | 1200 | 910 | 910 | 670 | 910 | 72,6 |

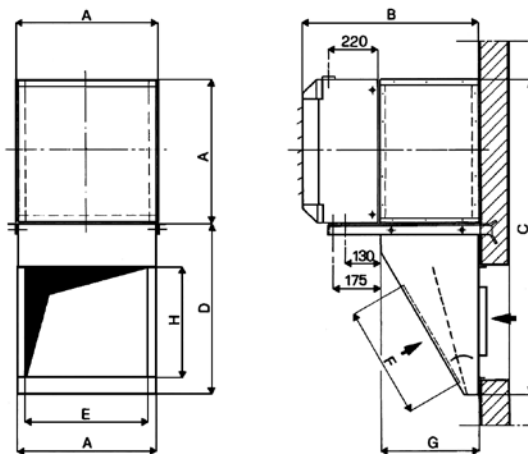

| |
|-----------------------------------|
| COEFICIENTES DE CORRECCIÓN |
| Caudal de l'aire K 0.90 |
| Resistencia térmica K 0.95 |

Accesorio “AP” por Atlas y Janus

Prolongación del conducto de aspiración aplicable a los conductos ARC y AMC. En chapa galvanizada de 1 mm de espesor.
(No usar con versiones ATEX).

| TAMAÑO | A | B | PESO (500 mm) | PESO (1000 mm) |
|--------|------|-----|---------------|----------------|
| | | | kg | kg |
| 1 | 472 | 370 | 9,9 | 17,6 |
| 2 | 526 | 370 | 9,9 | 18,7 |
| 3 | 580 | 370 | 11,0 | 19,8 |
| 4 | 634 | 470 | 12,1 | 23,1 |
| 5 | 688 | 470 | 13,2 | 24,2 |
| 6 | 742 | 470 | 13,2 | 25,3 |
| 7 | 793 | 570 | 15,4 | 27,5 |
| 8 | 900 | 570 | 16,5 | 29,7 |
| 9 | 1010 | 670 | 18,7 | 34,1 |
| 10 | 1117 | 670 | 19,8 | 36,3 |

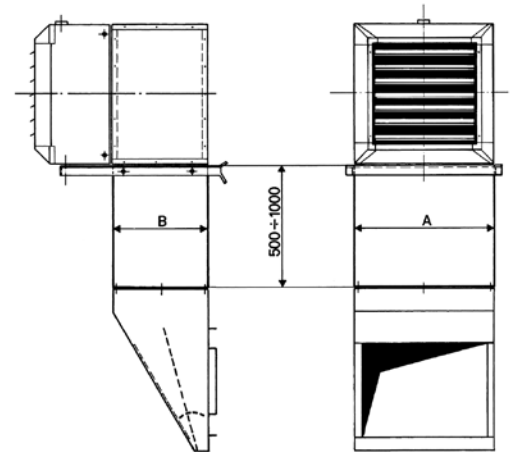

| COEFICIENTES DE CORRECCIÓN |
|-----------------------------------|
| Caudal de l'aire K 0.96 |
| Resistencia térmica K 0.97 |

Accesorio “AE” por Atlas y Janus

Toma de aire exterior.
En chapa prepintada de 1 mm de espesor.
(No usar con versiones ATEX).

| TAMAÑO | A | B | C | D | E | PESO |
|--------|------|-----|-----|-----|-----|------|
| | | | | | | kg |
| 1 | 472 | 660 | 370 | 412 | 410 | 8,8 |
| 2 | 526 | 660 | 370 | 466 | 410 | 9,9 |
| 3 | 580 | 660 | 370 | 520 | 510 | 11,0 |
| 4 | 634 | 760 | 470 | 574 | 510 | 14,3 |
| 5 | 688 | 760 | 470 | 628 | 610 | 15,4 |
| 6 | 742 | 760 | 470 | 682 | 610 | 16,5 |
| 7 | 793 | 860 | 570 | 710 | 710 | 20,9 |
| 8 | 900 | 860 | 570 | 710 | 710 | 25,3 |
| 9 | 1010 | 960 | 670 | 910 | 910 | 30,8 |
| 10 | 1117 | 960 | 670 | 910 | 910 | 35,2 |

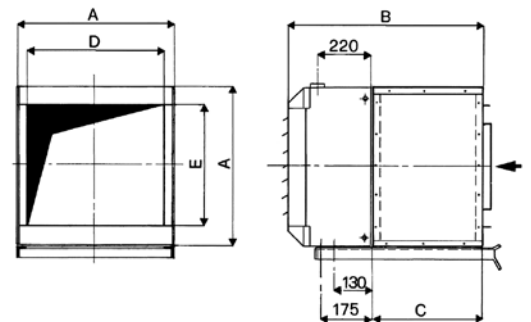

| COEFICIENTES DE CORRECCIÓN |
|-----------------------------------|
| Caudal de l'aire K 0.95 |
| Resistencia térmica K 0.97 |

Accesorio “AES” por Atlas y Janus

Toma de aire exterior con aletas y funcionamiento manual (motorizable). En chapa prepintada de 1 mm de espesor.
(No usar con versiones ATEX).

| TAMAÑO | A | B | C | D | E | PESO |
|--------|------|-----|-----|-----|-----|------|
| | | | | | | kg |
| 1 | 472 | 660 | 370 | 412 | 410 | 16,5 |
| 2 | 526 | 660 | 370 | 466 | 410 | 16,5 |
| 3 | 580 | 660 | 370 | 520 | 510 | 18,7 |
| 4 | 634 | 760 | 470 | 574 | 510 | 24,2 |
| 5 | 688 | 760 | 470 | 628 | 610 | 26,4 |
| 6 | 742 | 760 | 470 | 682 | 610 | 28,6 |
| 7 | 793 | 860 | 570 | 710 | 710 | 33,0 |
| 8 | 900 | 860 | 570 | 710 | 710 | 37,4 |
| 9 | 1010 | 960 | 670 | 910 | 910 | 47,3 |
| 10 | 1117 | 960 | 670 | 910 | 910 | 51,7 |

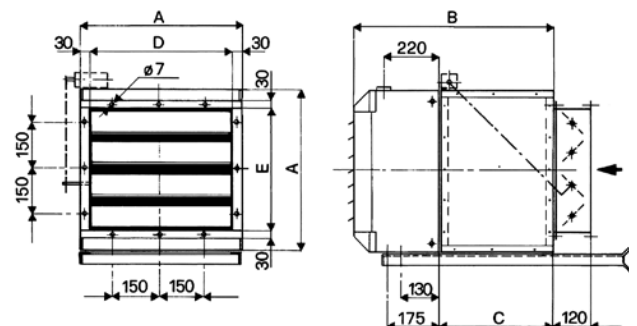

| COEFICIENTES DE CORRECCIÓN |
|-----------------------------------|
| Caudal de l'aire K 0.90 |
| Resistencia térmica K 0.95 |

Accesorio “AG” por Atlas y Janus

Rejilla antilluvia para toma de aire exterior en pared.

En chapa galvanizada de 1 mm de espesor.

(No usar con versiones ATEX).

| TAMAÑO | A | B | C | D | PESO | |
|--------|-----|-----|-----|-----|------|------|
| | | | | | | kg |
| 1 | 402 | 400 | 410 | 412 | | 3,9 |
| 2 | 456 | 400 | 410 | 466 | | 4,6 |
| 3 | 510 | 500 | 510 | 520 | | 5,4 |
| 4 | 564 | 500 | 510 | 574 | | 6,2 |
| 5 | 618 | 600 | 610 | 628 | | 6,9 |
| 6 | 672 | 600 | 610 | 682 | | 7,7 |
| 7 | 702 | 702 | 712 | 712 | | 8,5 |
| 8 | 702 | 702 | 712 | 712 | | 9,2 |
| 9 | 902 | 902 | 912 | 912 | | 13,2 |
| 10 | 902 | 902 | 912 | 912 | | 13,2 |

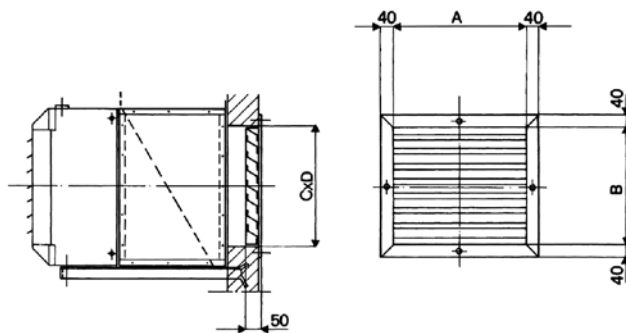

| |
|-----------------------------------|
| COEFICIENTES DE CORRECCIÓN |
| Caudal de l'aire K 0.97 |
| Resistencia térmica K 0.97 |

Accesorio “AM” por Atlas y Janus

Funcionamiento manual, para mezcla de aire interno y externo.

En chapa prepintada de 1 mm de espesor.

(No usar con versiones ATEX).

| TAMAÑO | A | B | C | D | E | F | PESO | |
|--------|------|-----|-----|-----|-----|-----|------|------|
| | | | | | | | | kg |
| 1 | 472 | 660 | 370 | 412 | 410 | 190 | | 12,1 |
| 2 | 526 | 660 | 370 | 466 | 410 | 190 | | 13,2 |
| 3 | 580 | 660 | 370 | 520 | 510 | 190 | | 15,4 |
| 4 | 634 | 760 | 470 | 574 | 510 | 270 | | 18,7 |
| 5 | 688 | 760 | 470 | 628 | 610 | 300 | | 19,8 |
| 6 | 742 | 760 | 470 | 682 | 610 | 300 | | 22,0 |
| 7 | 793 | 860 | 570 | 710 | 710 | 300 | | 26,4 |
| 8 | 900 | 860 | 570 | 710 | 710 | 300 | | 36,3 |
| 9 | 1010 | 960 | 670 | 910 | 910 | 350 | | 38,5 |
| 10 | 1117 | 960 | 670 | 910 | 910 | 350 | | 45,1 |

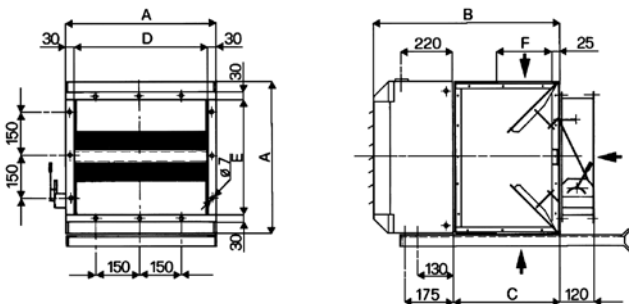

| |
|-----------------------------------|
| COEFICIENTES DE CORRECCIÓN |
| Caudal de l'aire K 0.90 |
| Resistencia térmica K 0.95 |

Accesorio “AMS” por Atlas y Janus

Para mezcla de aire interno y externo, conjugado con aletas

(motorizable). En chapa prepintada de 1 mm de espesor.

(No usar con versiones ATEX).

| TAMAÑO | A | B | C | D | E | F | PESO | |
|--------|------|-----|-----|-----|-----|-----|------|------|
| | | | | | | | | kg |
| 1 | 472 | 660 | 370 | 412 | 410 | 310 | | 22,0 |
| 2 | 526 | 660 | 370 | 466 | 410 | 310 | | 23,1 |
| 3 | 580 | 660 | 370 | 520 | 510 | 310 | | 25,3 |
| 4 | 634 | 760 | 470 | 574 | 510 | 410 | | 33,0 |
| 5 | 688 | 760 | 470 | 628 | 610 | 410 | | 35,2 |
| 6 | 742 | 760 | 470 | 682 | 610 | 410 | | 37,4 |
| 7 | 793 | 860 | 570 | 710 | 710 | 510 | | 45,1 |
| 8 | 900 | 860 | 570 | 710 | 710 | 510 | | 49,5 |
| 9 | 1010 | 960 | 670 | 910 | 910 | 610 | | 61,6 |
| 10 | 1117 | 960 | 670 | 910 | 910 | 610 | | 66,0 |

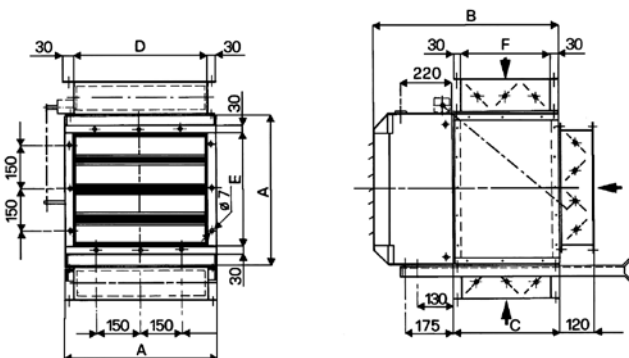

| |
|-----------------------------------|
| COEFICIENTES DE CORRECCIÓN |
| Caudal de l'aire K 0.90 |
| Resistencia térmica K 0.95 |

Accesorio “AC” por Atlas

Canal para toma de aire.

Aplicable a los conductos AE - AES - AM - AMS.

(No usar con versiones ATEX).

| TAMAÑO | A | B | PESO (500 mm) | PESO (1000 mm) |
|--------|-----|-----|---------------|----------------|
| | | | kg | kg |
| 1 | 412 | 410 | 5,5 | 10,5 |
| 2 | 466 | 410 | 6,6 | 12,5 |
| 3 | 520 | 510 | 6,6 | 12,5 |
| 4 | 574 | 510 | 7,7 | 14,7 |
| 5 | 628 | 610 | 8,8 | 16,8 |
| 6 | 682 | 610 | 8,8 | 16,8 |
| 7 | 710 | 710 | 8,8 | 16,8 |
| 8 | 710 | 710 | 8,8 | 16,8 |
| 9 | 910 | 910 | 12,1 | 23,0 |
| 10 | 910 | 910 | 12,1 | 23,0 |

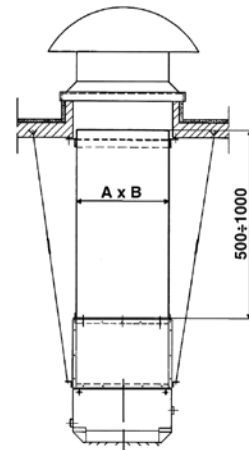

| |
|-----------------------------------|
| COEFICIENTES DE CORRECCIÓN |
| Caudal de l'aire K 0.96 |
| Resistencia térmica K 0.97 |

Accesorio “AT” por Atlas

Torreta de toma de aire exterior. Construida en acero galvanizado, para instalar en la cubierta de los edificios.

(No usar con versiones ATEX).

| TAMAÑO | A | B | C | D | E | F | G | H | PESO |
|--------|-----|-----|-----|-----|------|------|------|-----|------|
| | | | | | | | | | kg |
| 1 | 412 | 410 | 422 | 420 | 710 | 730 | 600 | 515 | 22,0 |
| 2 | 466 | 410 | 476 | 420 | 710 | 730 | 600 | 515 | 22,0 |
| 3 | 520 | 510 | 530 | 520 | 910 | 920 | 690 | 620 | 28,6 |
| 4 | 574 | 510 | 584 | 520 | 910 | 920 | 690 | 620 | 28,6 |
| 5 | 628 | 610 | 638 | 620 | 990 | 1220 | 920 | 670 | 39,6 |
| 6 | 682 | 610 | 692 | 620 | 990 | 1220 | 920 | 670 | 39,6 |
| 7 | 710 | 710 | 870 | 870 | 1210 | 1530 | 1170 | 800 | 57,2 |
| 8 | 710 | 710 | 870 | 870 | 1210 | 1530 | 1170 | 800 | 57,2 |
| 9 | 910 | 910 | 920 | 920 | 1210 | 1530 | 1170 | 800 | 57,2 |
| 10 | 910 | 910 | 920 | 920 | 1210 | 1530 | 1170 | 800 | 57,2 |

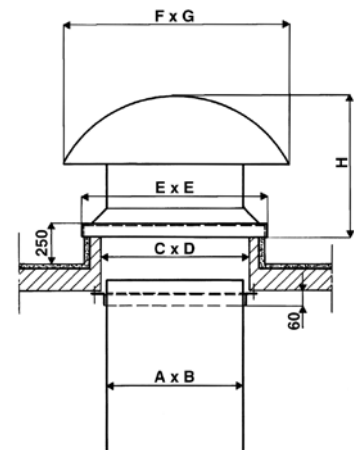

| |
|-----------------------------------|
| COEFICIENTES DE CORRECCIÓN |
| Caudal de l'aire K 0.97 |
| Resistencia térmica K 0.97 |

Motores a 2 velocidades deslizantes (Estrella-Triángulo) con protección térmica (Klixon)

Los aerotermos **Atlas/Helios/Janus 05/Atlas STP** están equipados con motor eléctrico deslizante 4/6 polos o 6/8 polos. La construcción especial de estos motores permite reducir la velocidad de rotación pasando de la alimentación triángulo a la alimentación estrella. Estos motores son: trifásicos, monotensión, 400V - 50Hz, protección IP 55, están provistos de protección térmica (Klixon) que interviene en caso de sobrecalentamiento.

Esquema eléctrico de conexión

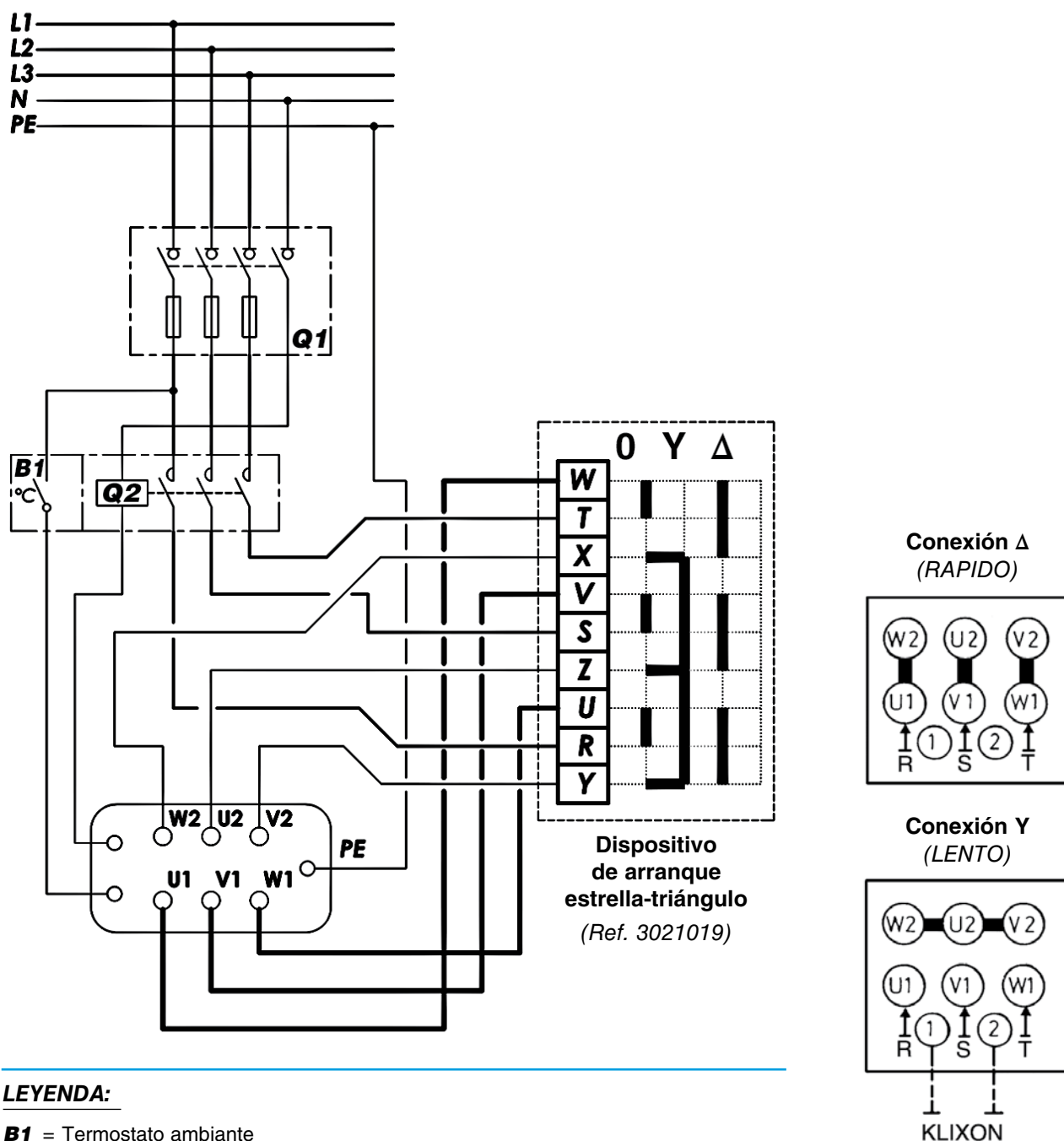

Conexión Δ (RAPIDO)

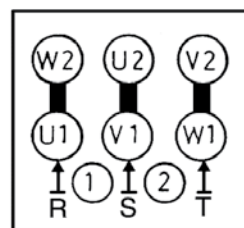

Conexión Y (LENTO)

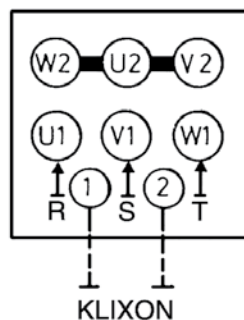

LEYENDA:

B1 = Termostato ambiente

Q1 = Interruptor de maniobra seccionador de tres polos protección con fusible (recomendado)

Q2 = Contactor motor

Serie Atlas / Helios

| POLOS | TAMAÑO | REF. MOTOR | VELOCIDAD (r.p.m.) | | POTENCIA (W) | | INTENSIDAD (A) | |
|-------|--------|------------|--------------------|------|--------------|------|----------------|------|
| | | | Δ | Y | Δ | Y | Δ | Y |
| 4/6 | 1 | 3055030 | 1350 | 1000 | 130 | 85 | 0,28 | 0,15 |
| | 2 | 3055031 | 1350 | 1000 | 160 | 110 | 0,40 | 0,22 |
| | 3 | 3055032 | 1350 | 1000 | 280 | 190 | 0,75 | 0,40 |
| | 4 | 3055032 | 1350 | 1000 | 280 | 190 | 0,75 | 0,40 |
| | 5 | 3055033 | 1350 | 1000 | 530 | 360 | 1,06 | 0,65 |
| | 6 | 3055034 | 1350 | 1000 | 530 | 360 | 1,06 | 0,65 |
| 6/8 | 1 | 3054041 | 950 | 800 | 75 | 50 | 0,21 | 0,10 |
| | 2 | 3054041 | 950 | 800 | 75 | 50 | 0,21 | 0,10 |
| | 3 | 3054043 | 950 | 750 | 110 | 80 | 0,25 | 0,13 |
| | 4 | 3054043 | 950 | 750 | 110 | 80 | 0,25 | 0,13 |
| | 5 | 3054045 | 950 | 750 | 190 | 135 | 0,38 | 0,25 |
| | 6 | 3054046 | 950 | 750 | 200 | 150 | 0,48 | 0,25 |
| | 7 | 3054001 | 950 | 850 | 380 | 310 | 0,90 | 0,55 |
| | 8 | 3054000 | 940 | 770 | 670 | 490 | 1,55 | 1,00 |
| | 9 | 3054005 | 900 | 700 | 1030 | 710 | 2,50 | 1,50 |
| | 10 | 3054006 | 900 | 750 | 1520 | 1000 | 3,40 | 2,30 |

Serie Janus 05

| POLOS | TAMAÑO | REF. MOTOR | VELOCIDAD (r.p.m.) | | POTENCIA (W) | | INTENSIDAD (A) | |
|-------|--------|------------|--------------------|------|--------------|-----|----------------|------|
| | | | Δ | Y | Δ | Y | Δ | Y |
| 4/6 | 2 | 3055031 | 1350 | 1000 | 160 | 110 | 0,40 | 0,22 |
| | 4 | 3055032 | 1350 | 1000 | 280 | 190 | 0,75 | 0,40 |
| 6/8 | 6 | 3054046 | 950 | 750 | 200 | 150 | 0,48 | 0,25 |
| | 9 | 3054007 | 900 | 700 | 1030 | 710 | 2,50 | 1,50 |

Serie AIX

| POLOS | TAMAÑO | REF. MOTOR | VELOCIDAD (r.p.m.) | | POTENCIA (W) | | INTENSIDAD (A) | |
|-------|--------|------------|--------------------|------|--------------|-----|----------------|------|
| | | | Δ | Y | Δ | Y | Δ | Y |
| 4/6 | 2 | 3055031 | 1350 | 1000 | 160 | 110 | 0,40 | 0,22 |
| | 4 | 3055032 | 1350 | 1000 | 280 | 190 | 0,75 | 0,40 |
| | 6 | 3055034 | 1350 | 1000 | 530 | 360 | 1,06 | 0,65 |
| 6/8 | 9 | 3054005 | 900 | 700 | 1030 | 710 | 2,50 | 1,50 |

Serie Atlas STP

| POLOS | TAMAÑO | REF. MOTOR | VELOCIDAD (r.p.m.) | | POTENCIA (W) | | INTENSIDAD (A) | |
|-------|--------|------------|--------------------|-----|--------------|------|----------------|------|
| | | | Δ | Y | Δ | Y | Δ | Y |
| 6/8 | 7 | 3054000 | 940 | 770 | 670 | 490 | 1,55 | 1,00 |
| | 8 | 3054000 | 940 | 770 | 670 | 490 | 1,55 | 1,00 |
| | 9 | 3054006 | 900 | 750 | 1520 | 1000 | 3,40 | 2,30 |

Esquema eléctrico de conexión de más aerotermos:

- Con motores deslizantes a dos velocidades (Etrella- Triángulo) con protección térmica (Klixon).
- Aerotermos conectados en paralelo.
- Térmica (Klixon) por defecto

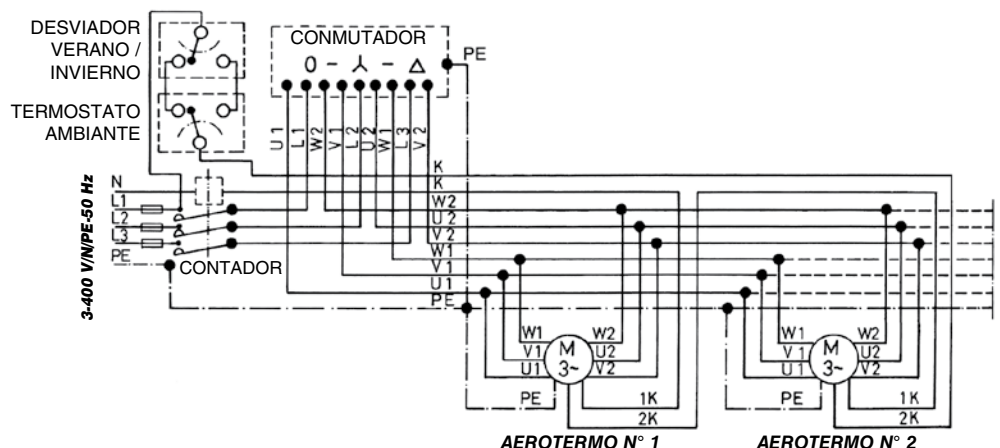

Motor de una sola velocidad trifásico, 230 / 400V 50Hz

Gli aerotermini **Atlas / Helios**, in esecuzione a 4 o 6 poli, están provistos de serie con un motor de tipo cerrado, con carcasa de aleación de aluminio, y cojinetes de esferas herméticas autolubricantes; protección IP 44, aislamiento clase B, para alimentación trifásica 230 / 400V 50Hz.

Esquema eléctrico de conexión

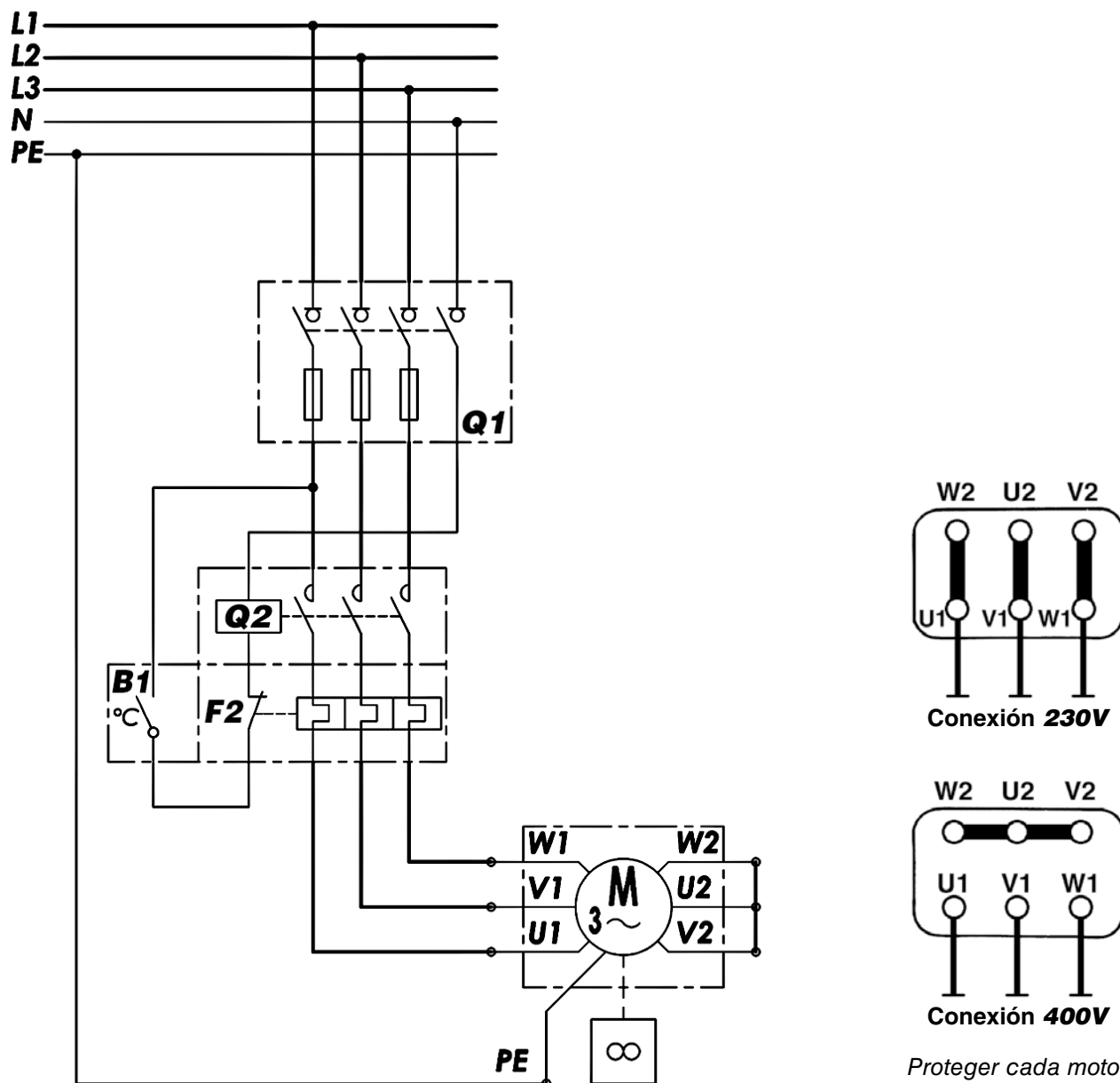

Proteger cada motor con un adaptador de corriente, dando una corriente del valor de 1.10 ÷ 1.15 veces la corriente indicada en la etiqueta

LEYENDA:

B1 = Termostato ambiente

F2 = Protección térmica (relè térmico)

Q1 = Interruptor de maniobra seccionador de tres polos protección con fusible (recomendado)

Q2 = Contactor motor

MOTOR a 4 POLOS - 230/400V

| TAMAÑO | REF. MOTOR | VELOCIDAD (r.p.m.) | POTENCIA (W) | INTENSIDAD (A) | |
|--------|------------|--------------------|--------------|----------------|------|
| | | | | 230V | 400V |
| 1 | 3050030 | 1400 | 180 | 0,68 | 0,39 |
| 2 | 3050030 | 1400 | 180 | 0,68 | 0,39 |
| 3 | 3050031 | 1400 | 290 | 1,21 | 0,70 |
| 4 | 3050031 | 1400 | 290 | 1,21 | 0,70 |
| 5 | 3050032 | 1400 | 530 | 1,90 | 1,10 |
| 6 | 3050033 | 1400 | 550 | 1,90 | 1,10 |

MOTOR a 6 POLOS - 230/400V

| TAMAÑO | REF. MOTOR | VELOCIDAD (r.p.m.) | POTENCIA (W) | INTENSIDAD (A) | |
|--------|------------|--------------------|--------------|----------------|------|
| | | | | 230V | 400V |
| 1 | 3051081 | 900 | 110 | 0,38 | 0,22 |
| 2 | 3051081 | 900 | 110 | 0,38 | 0,22 |
| 3 | 3051081 | 900 | 110 | 0,38 | 0,22 |
| 4 | 3051081 | 900 | 110 | 0,38 | 0,22 |
| 5 | 3051085 | 900 | 230 | 0,82 | 0,47 |
| 6 | 3051085 | 900 | 230 | 0,82 | 0,47 |

Alimentación eléctrica monofásica

Los motores trifásicos 230 - 400V de una sola velocidad, protección IP 44, aplicados sobre los aerotermos **Atlas / Helios**, Añadiéndoles un condensador de la capacidad adecuada, pueden transformarse en monofásico a 230V.

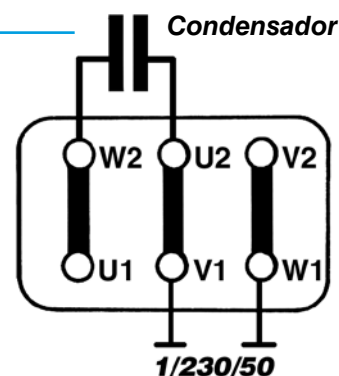

Para invertir el sentido de rotación unir el condensador a los circuitos "W2" y "V2".

MOTOR a 4 POLOS

| TAMAÑO | REF. CONDENSATORE | DATOS CONDENSADOR | | INTENSIDAD (A) |
|--------|-------------------|-------------------|--------------|----------------|
| | | CAPACIDAD (µF) | TENSION (VN) | |
| 1 | 3021356 | 8,0 | 450 | 0,8 |
| 2 | 3021356 | 8,0 | 450 | 0,8 |
| 3 | 3021357 | 16,0 | 450 | 1,45 |
| 4 | 3021357 | 16,0 | 450 | 1,45 |
| 5 | 3021355 | 25,0 | 450 | 2,45 |
| 6 | 3021355 | 25,0 | 450 | 2,45 |

MOTOR a 6 POLOS

| TAMAÑO | REF. CONDENSATORE | DATOS CONDENSADOR | | INTENSIDAD (A) |
|--------|-------------------|-------------------|--------------|----------------|
| | | CAPACIDAD (µF) | TENSION (VN) | |
| 1 | 3021350 | 5,0 | 450 | 0,36 |
| 2 | 3021350 | 5,0 | 450 | 0,36 |
| 3 | 3021350 | 5,0 | 450 | 0,51 |
| 4 | 3021350 | 5,0 | 450 | 0,51 |
| 5 | 3021352 | 10,0 | 450 | 0,87 |
| 6 | 3021352 | 10,0 | 450 | 0,87 |

**Mando multifuncional de tipo automático para motores trifásicos,
a dos velocidades deslizantes (Estrella-Triángulo)
con protección térmica (Klixon)**

| IDENTIFICACIÓN | CÓDIGO |
|----------------|---------|
| BSA-B | 9007651 |
| BSA-A | 9007652 |
| BSA-D | 9007653 |

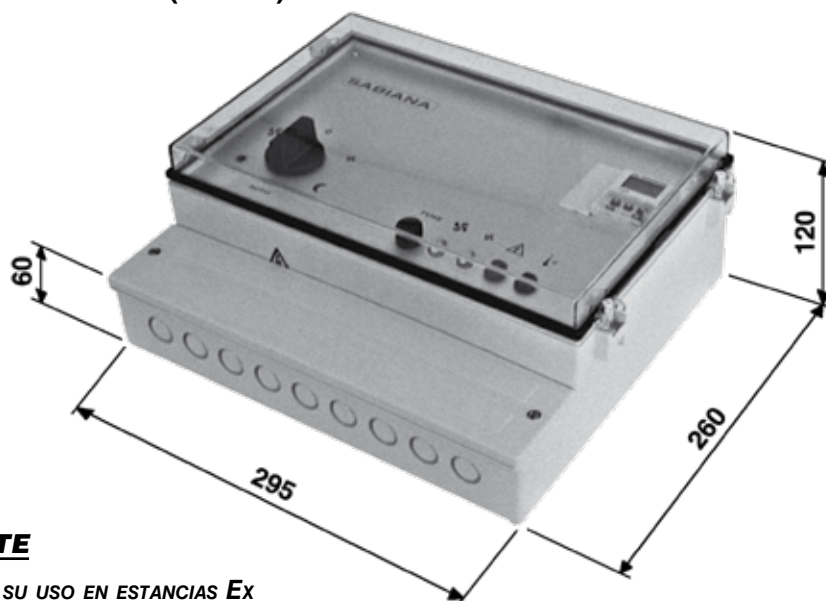

IMPORTANTE

ESTE APARATO NO ES ADECUADO PARA SU USO EN ESTANCIAS Ex
O PARA EL MANDO DE MOTORES DE TIPO MONOFÁSICO.

Descripción

Caja para empotrar de plástico con ventana de cierre transparente.

El panel frontal incluye:

- selector de mando
- selector reloj - by-pass
- lámpara de señalización
- portafusibles de protección auxiliares
- tapa hueco reloj programador (accesorio)

Versiones

- **BSA-B** sin reloj (cod. 9007651)
- **BSA-A** con reloj diario electromecánico (cod. 9007652)
- **BSA-D** con reloj digital semanal (cod. 9007653)

La versión BSA-B, básica, se entrega sin reloj programador pero preparada para el montaje de este accesorio. Efectivamente, basta con eliminar la tapa reloj, introducir el programador elegido y conectarlo internamente con los cables preparados para ello dentro del cuadro de mandos.

Características técnicas

- Realización a la vista.
- Grado de protección IP 40.
- Tensión de servicio 3 x 400V 50Hz.
- Tensión de mando 1 x 230V.
- Corriente nominal de servicio 9 A 400V (AC3).

Aplicación

Conmutador con más posiciones de tipo multifuncional para la gestión automática de velocidad de aerotermos Sabiana con motores trifásicos de 400 V de dos velocidades.

Realización

El cuadro de control se entrega sin reloj programador. También se puede montar sobre el cuadro y conectarlo eléctricamente mediante un conector precableado adecuado. Los relojes disponibles son del tipo electromecánico con programa diario o bien semanal de tipo digital.

Descripción del funcionamiento

- **Selector de mando en la posición “0”**: la tensión de alimentación de los aerotermos se interrumpe cuando los aerotermos están cerrados.
- **Selector de mando en la posición “fan”**: funcionamiento continuo del aerotermino en baja velocidad.
- **Selector de mando en la posición “FAN”**: funcionamiento continuo del aerotermino a alta velocidad.
- **Selector de mando en la posición “AUTO” (sólo aparatos con reloj programador BSA-A y BSA-D)**: permite la conmutación automática de la velocidad del aerotermino en función del estado de un termostato externo con 1 o 2 etapas. Al reloj se pueden unir dos termostatos distintos con regulación diferenciada en base a la necesidad de funcionamiento nocturno o diurno. **Si se usan termostatos con contacto de intercambio se podrá tener la conmutación automática baja - alta velocidad del ventilador usando el termostato “día”, y baja - ventilador parado usando el termostato “noche”**. Si se usan termostatos con dos etapas se puede tener la conmutación automática de la velocidad desde la alta hasta la baja hasta el paro del aerotermino cuando se alcance el punto de ajuste de temperatura programado.
- **Selector de funciones en “día”**: by-passa el reloj programador y fuerza la conexión al termostato “día”.
- **Selector de funciones en “noche”**: by-passa el reloj programador y fuerza la conexión al termostato “noche”.

Función antihielo

El mando está preparado para poder conectarse a un termostato ambiente externo oportunamente regulado a un valor mínimo deseado. Cuando se conecte el termostato con función antihielo, el mando pone en marcha el aerotermino a baja velocidad incluso si el Selector del mando se halla en la posición OFF de apagado

Protección térmica motores

Los motores de los aerotermos Sabiana están provistos de protección térmica interna TK. Es necesario conectar la protección térmica al aparato de mando de modo que se interrumpa automáticamente el suministro eléctrico al aerotermino el caso de intervención de la protección. Si el aparato fuera usado para la conexión de varios aerotermos, las protecciones TK de cada motor se tendrán que conectar entre si en serie y luego se tendrán que conectar a los correspondientes bornes del cuadro de mando.

Esquema eléctrico

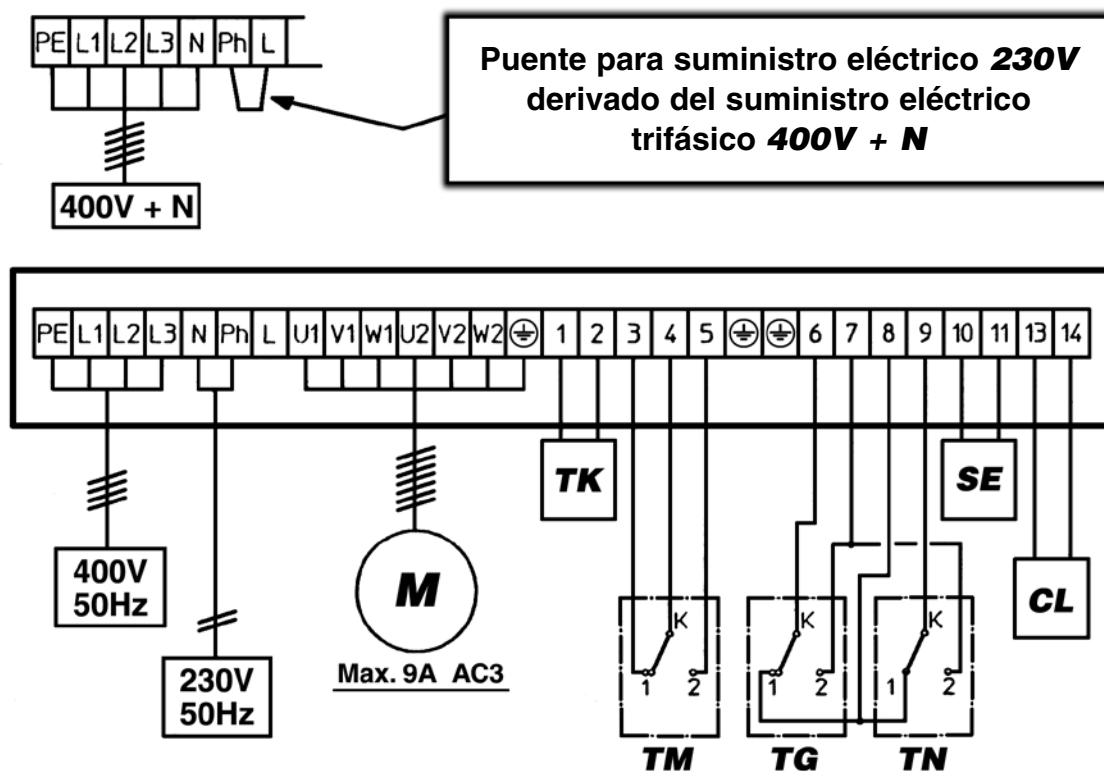

LEYENDA:

- M** = Motor **TK** = Termostato de seguridad **TM** = Termostato antihielo **TG** = Termostato día
TN = Termostato noche **SE** = Interruptor de seguridad **CL** = Conexión auxiliar

**Conmutador manual con dos posiciones para motores trifásicos,
400V, a dos velocidades con deslizamiento (Estrella-Triángulo)
protección térmica (Klixon)**

| IDENTIFICACIÓN | CÓDIGO |
|----------------|---------|
| BS 2S | 9007654 |

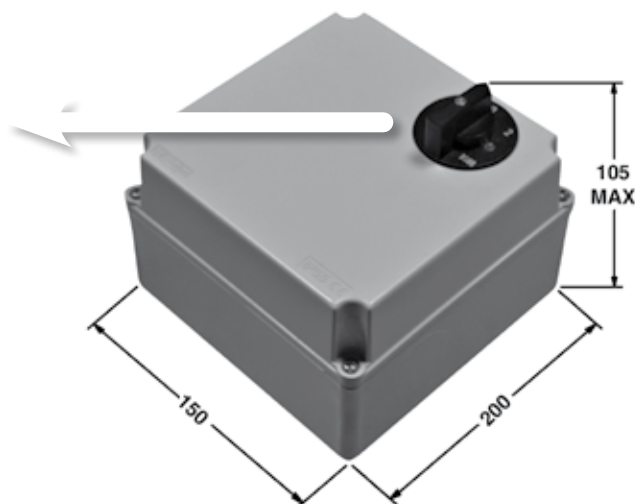

IMPORTANTE

**ESTE APARATO NO ES ADECUADO PARA SU USO EN ESTANCIAS Ex
O PARA EL ACCIONADO DE MOTORES DE TIPO MONOFÁSICO.**

Descripción

Caja para empotrar de plástico, contiene:

- - 1 conmutador manual (1-0-2) para la selección manual de la velocidad del ventilador del aerotermo.
- - 1 contador de mando con 4 polos.
- - 1 contador auxiliar sin potencia utilizable para el mando o interbloqueo de los aparatos externos.
- Caja de bornas de conexión aerotermos, protección motores, y termostato externo.

Características técnicas

- Realización a la vista.
- Grado de protección IP 40.
- Tensión de servicio 3 x 400V 50Hz.
- Tensión de mando 1 x 230V.
- Corriente nominal de servicio 9A 400V (AC3).

Aplicaciones

Conmutador para el mando de la velocidad de rotación del ventilador de uno o más aerotermos Sabiana. El mando se puede unir externamente a un termostato ambiente.

Protección térmica motores

Los motores de los aerotermos Sabiana constan de protección térmica interna TK. Es necesario conectar la protección térmica al aparato de mando de modo que el suministro de la energía eléctrica al aerotermo se interrumpa automáticamente si interviene la protección. Si el aparato se usa para conectar más aerotermos, las protecciones TK de cada motor se tendrán que conectar entre si en serie y después se tendrán que conectar a los correspondientes bornes del cuadro de mando.

Esquema eléctrico

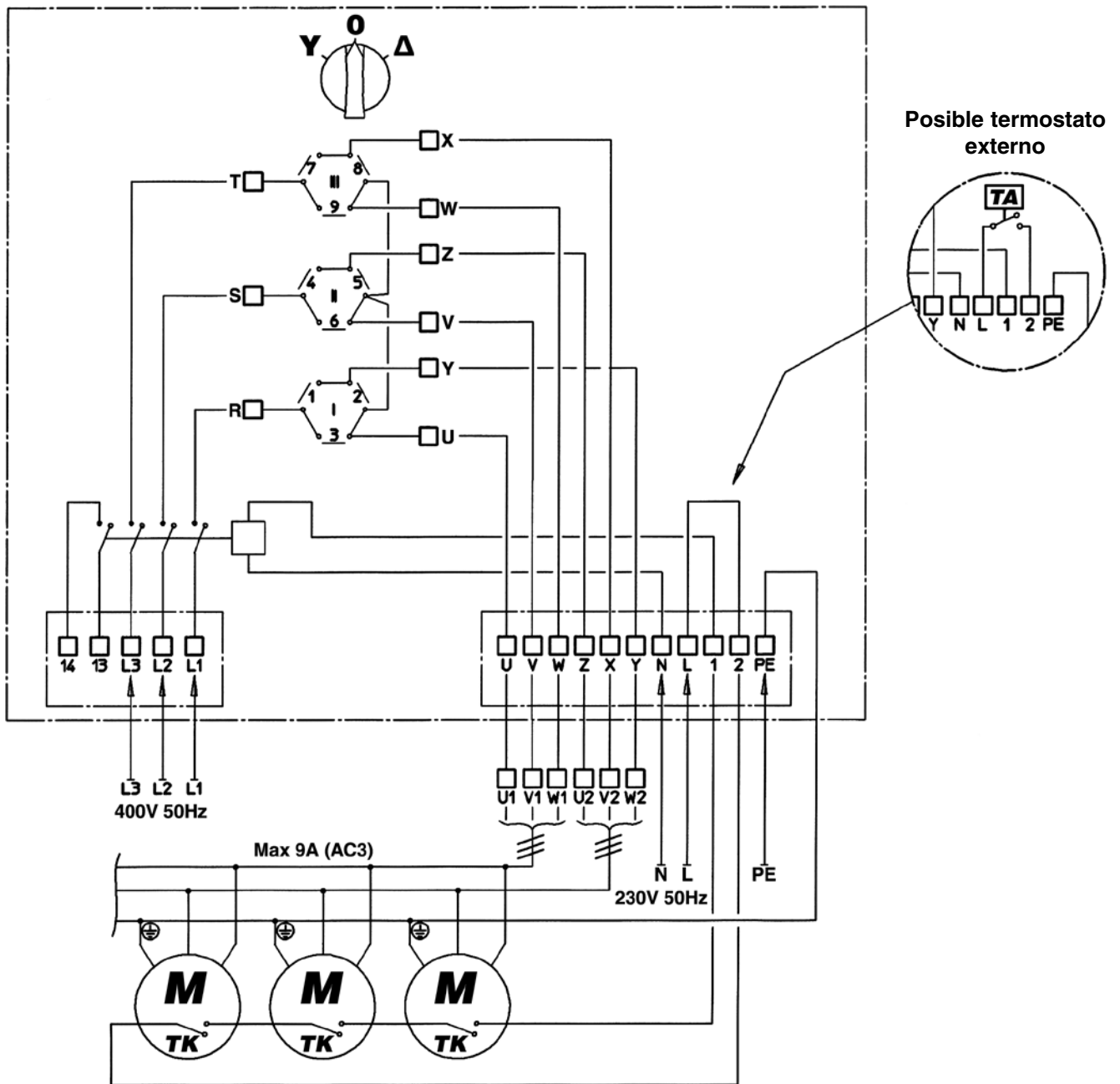

LEYENDA:

Y = Baja velocidad **Δ** = Alta velocidad **M** = Motor

TA = Termostato ambiente **TK** = Termostato de seguridad (Klixon)

Conmutador manual con dos posiciones con termostato ambiente integrado para motores trifásicos, a dos velocidades con deslizamiento (Estrella-Triángulo) protección térmica (Klixon)

| IDENTIFICACIÓN | CÓDIGO |
|----------------|---------|
| BS 2-ST | 9007655 |

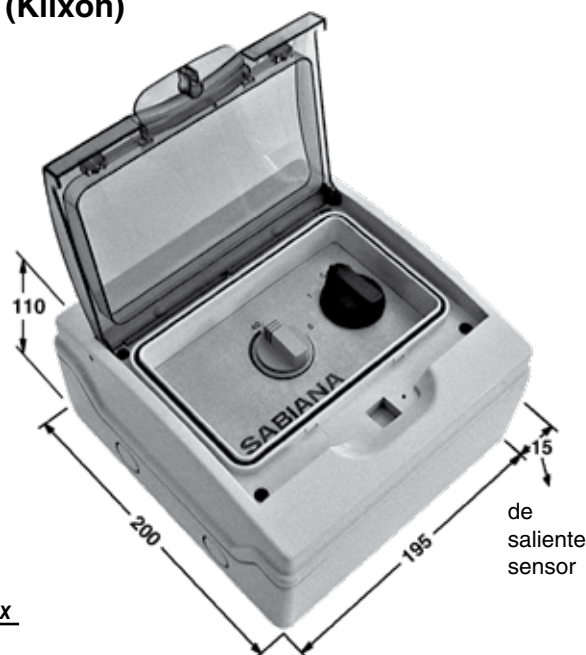

IMPORTANTE

ESTE APARATO NO ES ADECUADO PARA SU USO EN ESTANCIAS Ex O PARA EL ACCIONADO DE MOTORES DE TIPO MONOFÁSICO.

Ejecución

Caja para empotrar de plástico, contiene:

- 1 conmutador manual (1-0-2) para la selección manual de la velocidad del ventilador del aerotermo.
- 1 contador de mando con 4 polos.
- 1 contador auxiliar sin potencia utilizable para el mando o interbloqueo de los aparatos externos.
- 1 termostato ambiente.
- Caja de bornas de conexión aerotermos y protección motores.

Características técnicas

- Realización a la vista.
- Grado de protección IP 40.
- Tensión de servicio 3 x 400V 50Hz.
- Tensión de mando 1 x 230V.
- Corriente nominal de servicio 9A 400V (AC3).

Aplicaciones

Conmutador para el mando de la velocidad de rotación del ventilador de uno o más aerotermos Sabiana con control de temperatura incorporado. En función de la temperatura ambiente programada, el mando cierra o pone en marcha el funcionamiento de los aerotermos a la velocidad seleccionada mediante el conmutador de velocidad. El bulbo del termostato se halla fuera del del contenedor del cuadro.

Protección térmica motores

Los motores de los aerotermos Sabiana constan de protección térmica interna TK. Es necesario conectar la protección térmica al aparato de mando de modo que el suministro de la energía eléctrica al aerotermo se interrumpa automáticamente si interviene la protección. Si el aparato se usa para conectar más aerotermos, las protecciones TK de cada motor se tendrán que conectar entre si en serie y después se tendrán que conectar a los correspondientes bornes del cuadro de mando.

Instalación

Verificar que la posición elegida previamente para el montaje del cuadro no perjudique el correcto funcionamiento del termostato ambiente. No fijar el mando sobre paredes frías, ni en zonas con corrientes de aire frío/caliente o a alturas anómalas.

Esquema elettrico

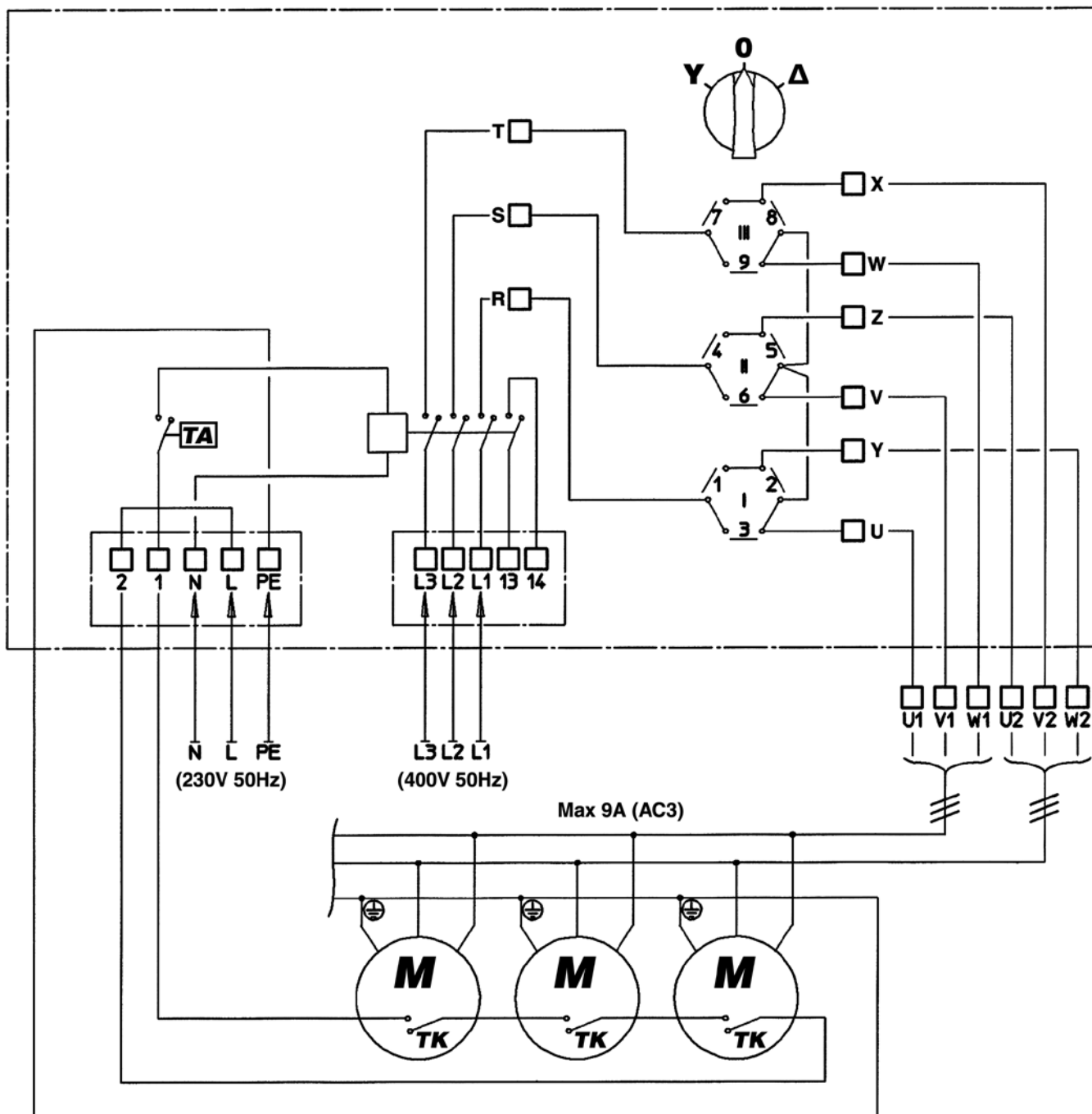

LEGENDA:

Y = Bassa velocitad **Δ** = Alta velocitad **M** = MOTOR

TA = Termostato ambiente **TK** = Termostato di sicurezza (Klixon)

Conmutador manual con dos posiciones con termostato ambiente integrado para motores trifásicos, 400V, a dos velocidades con deslizamiento (Estrella-Triángulo) con protección térmica (Klixon)

| IDENTIFICACIÓN | CÓDIGO |
|----------------|---------|
| BS 3-ST | 9007656 |

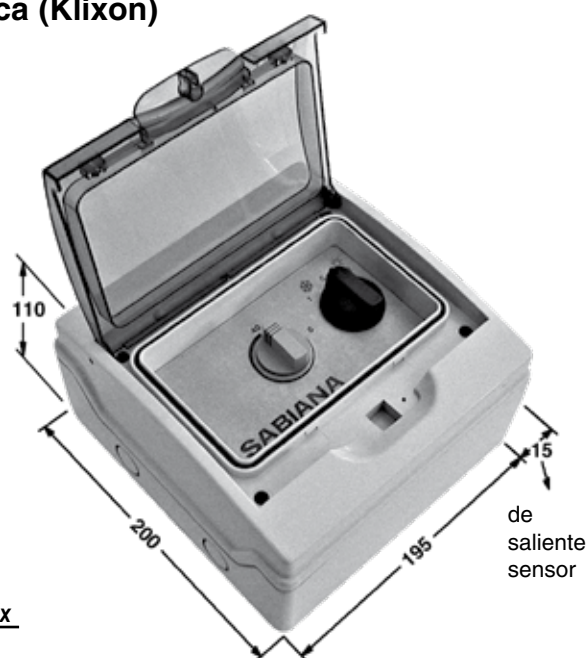

IMPORTANTE

ESTE APARATO NO ES ADECUADO PARA SU USO EN ESTANCIAS Ex O PARA EL ACCIONADO DE MOTORES DE TIPO MONOFÁSICO.

Descripción

Caja para empotrar de plástico, contiene:

- 1 conmutador manual (1-0-2) para la selección manual de la velocidad del ventilador del aerotermo.
- 1 contador de mando con 4 polos.
- 1 contador auxiliar sin potencia utilizable para el mando o interbloqueo de los aparatos externos.
- 1 termostato ambiente.
- Caja de bornas de conexión aerotermos y protección motores.

Características técnicas

- Realización a la vista.
- Grado de protección IP 40.
- Tensión de servicio 3 x 400V 50Hz.
- Tensión de mando 1 x 230V.
- Corriente nominal de servicio 9A 400V (AC3).

Aplicaciones

Conmutador para el mando de la velocidad de rotación del ventilador de uno o más aerotermos Sabiana con control de temperatura incorporado. En función de la temperatura ambiente programada, el mando cierra o pone en marcha el funcionamiento de los aerotermos a la velocidad seleccionada mediante el conmutador de velocidad. El bulbo del termostato se halla fuera del del contenedor del cuadro.

Protección térmica motores

Los motores de los aerotermos Sabiana constan de protección térmica interna TK. Es necesario conectar la protección térmica al aparato de mando de modo que el suministro de la energía eléctrica al aerotermo se interrumpa automáticamente si interviene la protección. Si el aparato se usa para conectar más aerotermos, las protecciones TK de cada motor se tendrán que conectar entre si en serie y después se tendrán que conectar a los correspondientes bornes del cuadro de mando.

Instalación

Verificar que la posición elegida previamente para el montaje del cuadro no perjudique el correcto funcionamiento del termostato ambiente. No fijar el mando sobre paredes frías, ni en zonas con corrientes de aire frío/caliente o a alturas anómalas.

Esquema elettrico

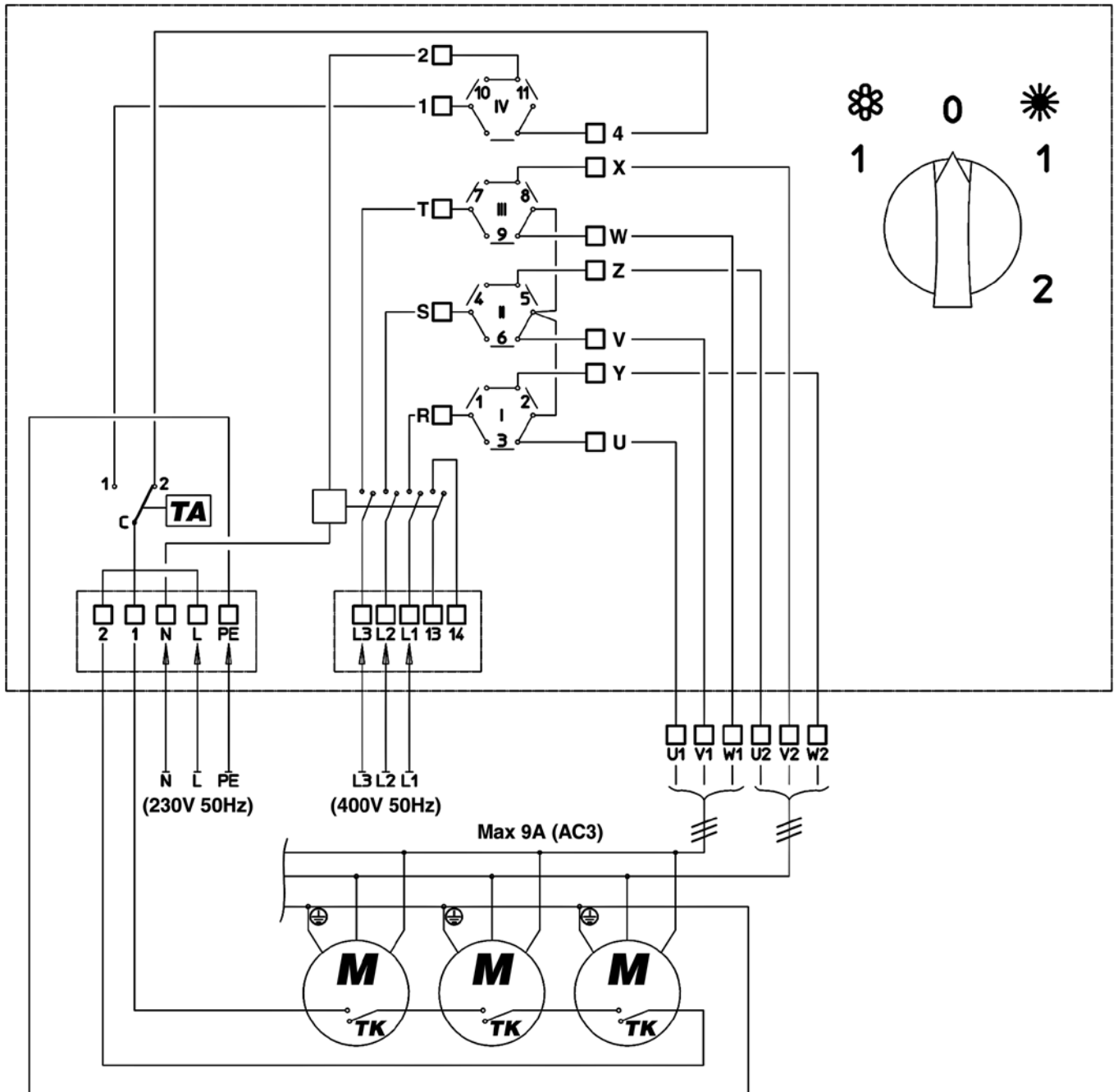

LEGENDA:

Y = Bassa velocità **Δ** = Alta velocità **M** = MOTOR

TA = Termostato ambiente **TK** = Termostato di sicurezza (Klixon)

Esquema de alimentación con agua caliente o sobrecalentada

Flujo de aire horizontal

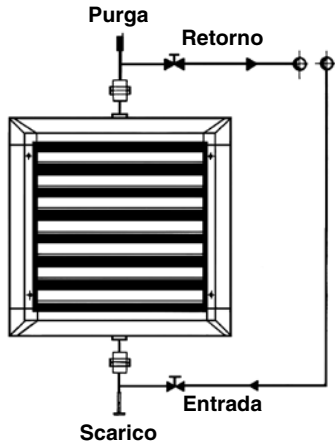

Flujo de aire hacia abajo

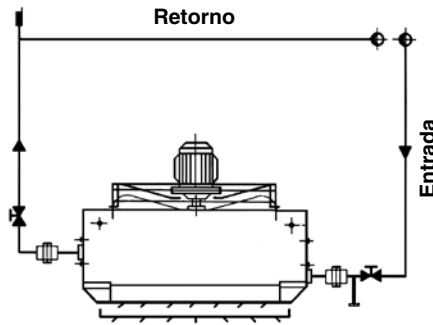

Esquema de alimentación con vapor

Flujo de aire horizontal

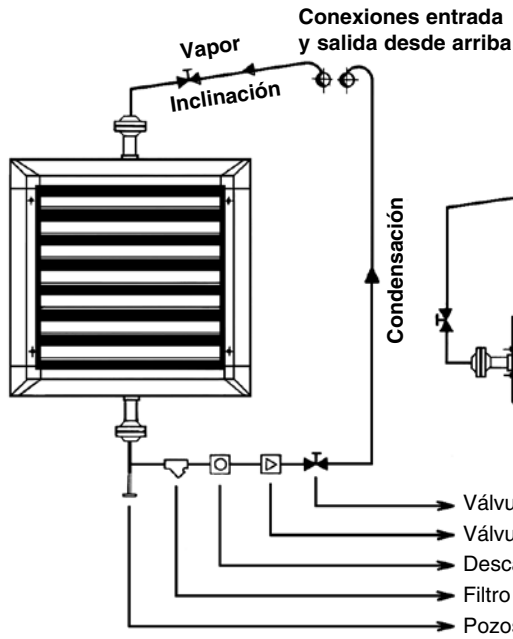

Flujo de aire hacia abajo

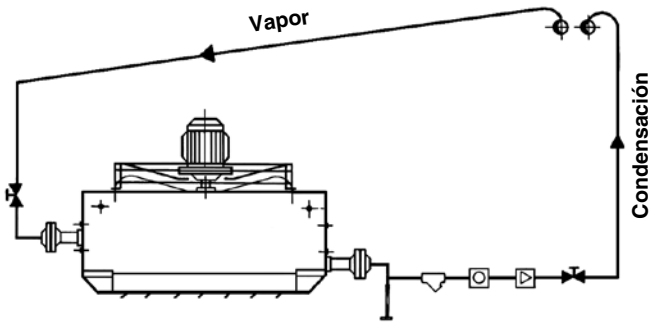

PARA EL FUNCIONAMIENTO A VAPOR
SE CONSEJA EL USO DE
BATERÍAS CON TUBOS EN COBRE

Serie Janus 05 - Enlace hidráulico

Esquema de alimentación hidráulica

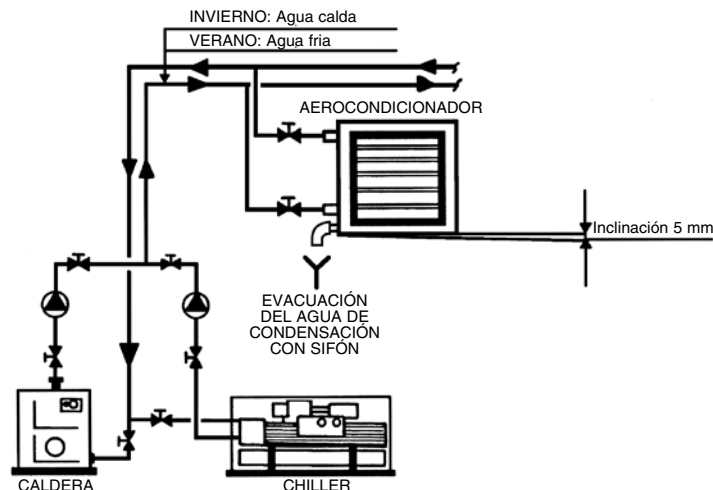



IQNet, the association of the world's first class certification bodies, is the largest provider of management System Certification in the world. IQNet is composed of more than 30 bodies and counts over 150 subsidiaries all over the globe.

CERTIFICATO n. **0545/7**
 CERTIFICATE No. _____

SI CERTIFICA CHE IL SISTEMA DI GESTIONE PER LA QUALITÀ DI
 WE HEREBY CERTIFY THAT THE QUALITY MANAGEMENT SYSTEM OPERATED BY

SABIANA S.p.A.

Sede e Unità Operativa: Via Piave, 53 - 20011 Corbetta (MI)
 Direzione e uffici amministrativi, progettazione, produzione di apparecchiature per il riscaldamento e il condizionamento dell'aria (aerotermi, termostrisce radianti, unità trattamento aria) e canne fumarie.

Unità Operativa: Via Virgilio, 2 - 20013 Magenta (MI)
 Produzione di ventilconvettori, magazzino e logistica

Italia

È CONFORME ALLA NORMA / IS IN COMPLIANCE WITH THE STANDARD

UNI EN ISO 9001:2015

Sistema di Gestione per la Qualità / Quality Management System

PER LE SEGUENTI ATTIVITÀ / FOR THE FOLLOWING ACTIVITIES

EA: 18

Progettazione, produzione e assistenza di apparecchiature per il riscaldamento e il condizionamento dell'aria (aerotermi, termostrisce radianti, ventilconvettori e unità trattamento aria) e canne fumarie.

Design, production and service of heating and air conditioning equipment (unit heaters, radiant panels, fan coil units and air handling units) and chimneys.

Riferirsi alla documentazione del Sistema di Gestione per la Qualità aziendale per l'applicabilità dei requisiti della norma di riferimento.
 Refer to the documentation of the Quality Management System for details of application to reference standard requirements.

Il presente certificato è soggetto al rispetto del documento ICIM "Regolamento per la certificazione dei sistemi di gestione" e al relativo Schema specifico.
 The use and the validity of this certificate shall satisfy the requirements of the ICIM document "Rules for the certification of company management systems" and specific Scheme.

Per informazioni puntuali e aggiornate circa eventuali variazioni intervenute nello stato della certificazione di cui al presente certificato, si prega di contattare il n° telefonico +39 02 725341 o indirizzo e-mail info@icim.it.

For timely and updated information about any changes in the certification status referred to in this certificate, please contact the number +39 02 725341 or email address info@icim.it.

Data emissione
 First issue
 10/06/1996

Emissione corrente
 Current issue
 10/04/2018

Data di scadenza
 Expiring date
 09/04/2021

ICIM S.p.A.
 Piazza Don Enrico Mapelli, 75 - 20099 Sesto San Giovanni (MI)
 www.icim.it



SGQ N° 004 A PRD N° 004 B
 SGA N° 005 D PPS N° 082 C
 SGE N° 005 H ISP N° 046 E
 SCR N° 006 F ETS N° 003 O
 SSI N° 008 G EMAS N° 001 P

Membro degli Accordi di Mutuo Riconoscimento EA, IAF e ILAC
 Signatory of EA, IAF and ILAC Mutual Recognition Agreements



www.cisq.com

CISQ è la Federazione Italiana di Organismi di Certificazione dei sistemi di gestione aziendale.
 CISQ is the Italian Federation of management system Certification Bodies.

0449CIM_03_IT



Síguenos en



Distribuido en España y Portugal por

TECNA S.L.
Avda. de la Vega, 24
28108 Alcobendas (Madrid) ESPAÑA
Tel +34 916 282 056
comercial@tecna.es
www.tecna.es