

**solius**

# Manual de instalación

Solius AirWall 60 WIFI



Revisão: 2.0





Nunca deseche el equipo con la basura normal del hogar

**Contenidos**

<b>1. Advertencias de seguridad</b> .....	4
<b>2. Importancia de la ventilación</b> .....	5
<b>3. Descripción del equipo</b> .....	6
<b>3.1 Características principales</b> .....	6
<b>3.2 Composición del equipo</b> .....	7
<b>4. Modos de funcionamiento</b> .....	8
<b>5. Principais parâmetros técnicos</b> .....	9
<b>5.1 Ficha del producto</b> .....	9
<b>5.2 Dimensiones generales (mm)</b> .....	9
<b>6. Instalação</b> .....	10
<b>7. Descripción de las funciones</b> .....	12
<b>7.1 Unidad principal</b> .....	12
<b>7.2 Control Remoto</b> .....	13
<b>7.3 Função de emparelhamento Master/Slave</b> .....	14
<b>7.4 Emparejamiento maestro/esclavo</b> .....	15
<b>8. Puesta en marcha y funcionamiento de la unidad</b> .....	17
<b>9. Sincronización WI-FI y control a través de APP</b> .....	18
<b>9.1 Instalación de la APP y sincronización</b> .....	18
<b>9.2 Aplicación y funciones</b> .....	23
<b>10. Mantenimiento</b> .....	26
<b>11. Recomendaciones de almacenamiento y transporte</b> .....	28
<b>12. Solución de problemas</b> .....	29
<b>13. Condiciones de garantía</b> .....	31

## 1. Advertencias de seguridad



### ATENÇÃO

Esta señal llama la atención sobre una información importante para su seguridad o para el uso adecuado del equipo, de forma que disfrute de su mejor rendimiento.



### DICA

Esta señal llama la atención para una información adicional de carácter práctico.

- ⚠ La garantía del fabricante contra defectos de fabricación solo será válida si se cumplen todas las normas e indicaciones que figuran en este manual de instrucciones y se hayan efectuado los mantenimientos periódicos.
- ⚠ La instalación y el uso del equipo deberán cumplir con las instrucciones contenidas en este manual, respetar las buenas prácticas y las reglas propias del oficio temático y cumplir las normas y la legislación vigentes. Antes de proceder a la instalación, deberá leer atentamente y seguir las instrucciones que acompañan al equipo.
- ⚠ La garantía general del fabricante es de 3 años contra defectos de fabricación.
- ⚠ Las especificaciones técnicas del equipo pueden modificarse sin previo aviso.
- ⚠ No debe realizarse ningún cambio en el equipo. Cualquier cambio o modificación de los componentes originales con otros no originales anula inmediatamente la garantía de seguridad y funcionamiento del fabricante.
- ⚠ Cualquier objeto inflamable debe estar alejado del equipo.
- ⚠ Se debe prohibir el acceso de los niños al equipo.
- ⚠ No se deben introducir objetos extraños en el equipo, ya que podrían provocar fallos y accidentes.
- ⚠ En caso de uso incorrecto o descuido del equipo, el fabricante no asume ninguna responsabilidad por los daños o las pérdidas sufridos. Usted es el responsable de las pérdidas y de los daños causados por el mal uso o el uso incorrecto del equipo.
- ⚠ Cada manipulación del equipo se llevará a cabo con medios adecuados y respetando plenamente las normas de seguridad vigentes. El producto embalado deberá conservarse y transportarse de acuerdo con las indicaciones que figuran en el envase.
- ⚠ Desembale el producto con cuidado para no dañarlo o rayarlo.
- ⚠ Deberá apagar la alimentación eléctrica del equipo antes de realizar cualquier instalación o intervención técnica.
- ⚠ Las conexiones eléctricas se realizarán con cableado adecuado.
- ⚠ Las conexiones eléctricas se ajustarán al esquema eléctrico del equipo.
- ⚠ Para limpiar no se puede utilizar alcohol ni disolventes. Solo se debe utilizar un paño suave ligeramente húmedo.
- ⚠ El equipo debe instalarse lejos de los aparatos eléctricos potentes o de máquinas soldar.
- ⚠ Los componentes eléctricos y electrónicos no pueden entrar en contacto directo con agua o humedad, ya que esto puede provocar fallos y accidentes. El equipo deberá acondicionarse en un área técnica interior y ventilada, protegida y abrigada de los agentes atmosféricos, libre de vapores corrosivos o inflamables. La temperatura ambiente no deberá superar los 45°C o ser inferior a 5°C. La humedad debe oscilar entre 0 y 80%, sin condensaciones.

## **2. Importancia de la ventilación**

La calidad del aire interior de los edificios de vivienda es una preocupación creciente en la sociedad actual. Proporcionar un entorno adecuado para la permanencia de los ocupantes es cada vez más importante y para ello es necesario modificar, mejorar y desarrollar ideas y medidas que puedan ofrecer un sistema de ventilación que garantice un entorno saludable, un confort térmico, acústico y que cumpla la normativa nacional.

El aumento del aislamiento térmico de las viviendas para lograr una alta eficiencia energética ha llevado a un aumento consiguiente de la estanqueidad de las viviendas, lo que ha puesto en peligro la renovación del aire interior, su calidad, la salud de los ocupantes (cansancio y alergias) y la construcción (aparición de humedad y mohos).

Para hacer frente a esta problemática surge la ventilación forzada de flujos descentralizados alternos, ideal para obras de rehabilitación, que garantiza la renovación del aire, de una división, sin comprometer la eficiencia energética una vez que recupera la energía del aire interior adicto que es expulsado y la transfiere al aire nuevo inflado.

### 3. Descripción del equipo

Los Solius AirWall 60 WIFI están diseñados para proporcionar un intercambio eficiente de aire en residencias, hoteles, cafés y otros espacios públicos. Equipado con un intercambiador de energía cerámico, este ventilador extrae el aire adicto y proporciona aire fresco, asegurando un ambiente saludable.

Su versátil instalación permite el montaje en cualquier pared exterior, adaptándose a espesores de 280 mm a 470 mm. Diseñado para un funcionamiento continuo conectado a la alimentación eléctrica, el ventilador garantiza un entorno aireado constante.

Destacamos la importancia de utilizar el ventilador sólo en entornos seguros, libres de sustancias nocivas. En resumen, nuestro ventilador ofrece eficiencia, seguridad y practicidad para mejorar la calidad del aire en diferentes ambientes.

#### 3.1 Características principales

- Unidad de ventilación mecánica de flujos alternos
- Recuperación de energía del 76%
- Control de humedad inteligente
- Ideal para obras de rehabilitación/viviendas sin techo falso
- Silencioso y discreto
- Conectado directamente al exterior
- Adaptable al espesor de la pared
- Prefiltro y filtro de partículas finas F7
- Intercambiador de calor cerámico
- Anti retorno automático
- Ahorro de energía durante todo el año
- Garantía de calidad del aire interior
- Fácil instalación y mantenimiento
- Advertencia de limpieza periódica de los filtros
- Incluye comando remoto por infrarrojos
- Motor EC reversible de 3 velocidades de bajo consumo
- Conexión Wi-Fi incluida
- Permite el control a través de APP y la creación de escenarios automáticos
- ERP 2018 y cumplimiento CE
- Clase de eficiencia energética A según la normativa UE NO 1254/2014

### 3.2 Composición del equipo

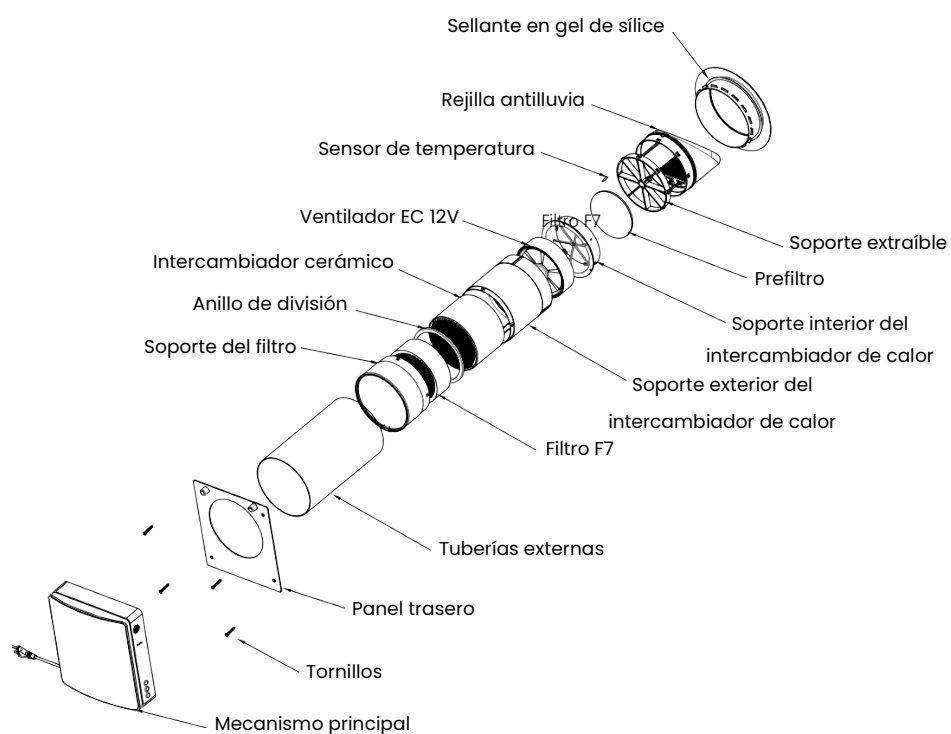

- MOTORES DC/EC**  
 Mayor ahorro al utilizar motores DC/EC y mejorar la eficiencia energética con un sistema de control inteligente, para lograr una experiencia climática ecológica.
- INTERCAMBIADOR DE CALOR CERÁMICO**  
 Recuperación de calor y humedad.
- PREFILTRO Y FILTRO DE PARTÍCULAS FINAS F7**  
 Garantía de calidad del aire interior.
- CONTROL REMOTO POR INFRARROJOS**  
 Control local cerca del equipo.
- SINCRONIZACIÓN DE LA RED WI-FI DEL SITIO Y CONTROL A TRAVÉS DE APP**  
 Supervisión de parámetros y control de las funciones en el App en cualquier lugar y solo se requiere conexión a Internet.
- EMPAREJAMIENTO INALÁMBRICO**  
 Posibilidad de conectar 2 unidades a través de 1 control (maestro/esclavo).
- INTERRUPTOR DE PRESIÓN DIFERENCIAL**  
 Medición de la colmatación de los filtros.

#### 4. Modos de funcionamiento

**Modo de ventilación** – El ventilador funciona en modo de extracción o de inflado a una velocidad definida. No funcionamiento sincrónico de dos ventiladores conectados, uno funciona en modo de inflado y el otro en modo de extracción.

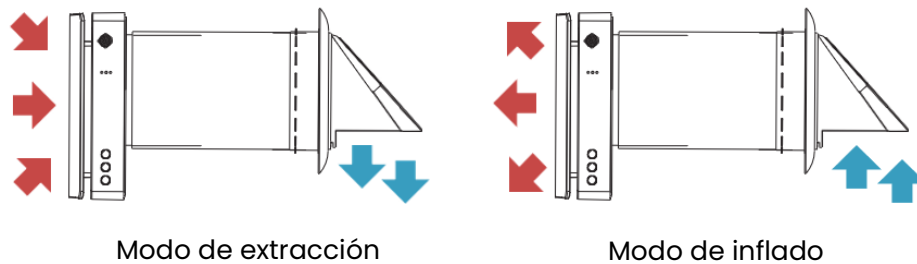

**Modo de recuperación** – El ventilador funciona en dos ciclos de 75 segundos para proporcionar recuperación de calor y humedad.

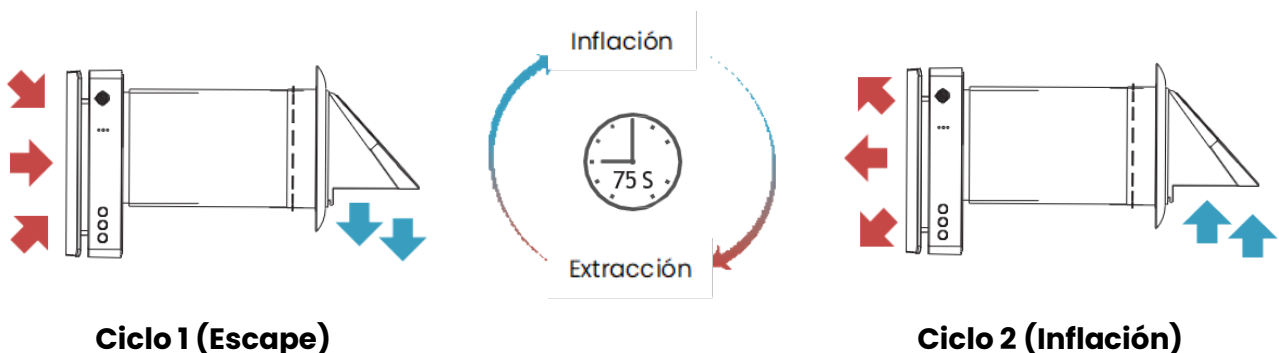

**Ciclo 1 (Escape)** – El aire caliente y contaminado se extrae de la división y pasa por el intercambiador cerámico, que absorbe gradualmente el calor y la humedad. Después de 75 segundos, el ventilador pasa al modo de inflado.

**Ciclo 2 (Inflación)** – El aire exterior, fresco y frío, pasa por el intercambiador y absorbe la humedad y el calor acumulados después de 75 segundos, cuando el intercambiador de calor se enfría, el ventilador pasa al modo de extracción.

## 5. Principais parâmetros técnicos

- El ventilador está diseñado para su uso en interiores con una temperatura variable de -20°C a 50°C y una humedad relativa inferior al 80%.
- El ventilador está clasificado como un aparato eléctrico de clase A.
- El grado de protección es IPX4.
- El diseño del ventilador está sujeto a mejoras constantes, por lo que algunos modelos pueden diferir ligeramente de los descritos en este manual.

### 5.1 Ficha del producto

Descripción	Unidad	Valor
Tensión eléctrica	V	100-240
Frecuencia	Hz	50-60
Potencia de entrada (V1/V2/V3)	W	6/7/7.8
CORRIENTE (V1/V2/V3)	A	0,04/0,05/0.06
RPM (V1/V2/V3)	Rpm	1000/1550/1800
RPM (máx.)	Rpm	2200
Caudal de aire (V1/V2/V3) en modo de inflado o de extracción (c/filtro F7)	m³/h	20/40/50
Caudal de aire (V1/V2/V3) en modo de recuperación (c/filtro F7)	m³/h	10/20/25
Caudal máximo (en modo boost)	m³/h	60
Nivel de presión acústica	DB(A)	32,7
Eficiencia de recuperación de calor	%	hasta 97
Grado de protección	-	IPX4
Diámetro de las tuberías de aire	mm	158
Clase energética	-	Clase A
Tipo de montaje	-	Mural
Peso	kg	4,2

### 5.2 Dimensiones generales (mm)

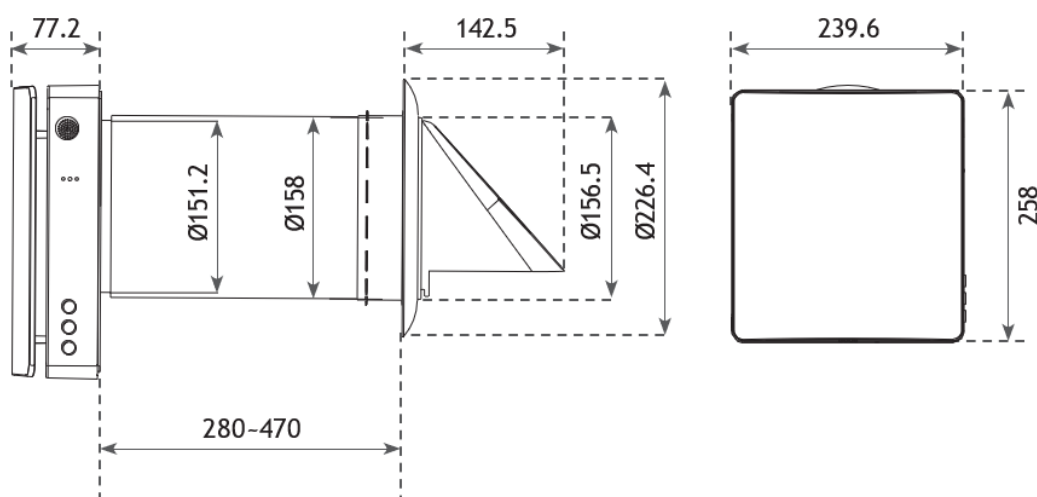

## 6. Instalação

⚠ La instalación y puesta en marcha del sistema de ventilación mecánica deberán ser realizados por un instalador acreditado y de conformidad con las normas y reglamentaciones locales.

**Paso 1:** Perforar un orificio circular con  $\varnothing 170\text{mm}$  y con una inclinación entre  $1^\circ$  y  $2^\circ$  entre el interior y el exterior de la vivienda

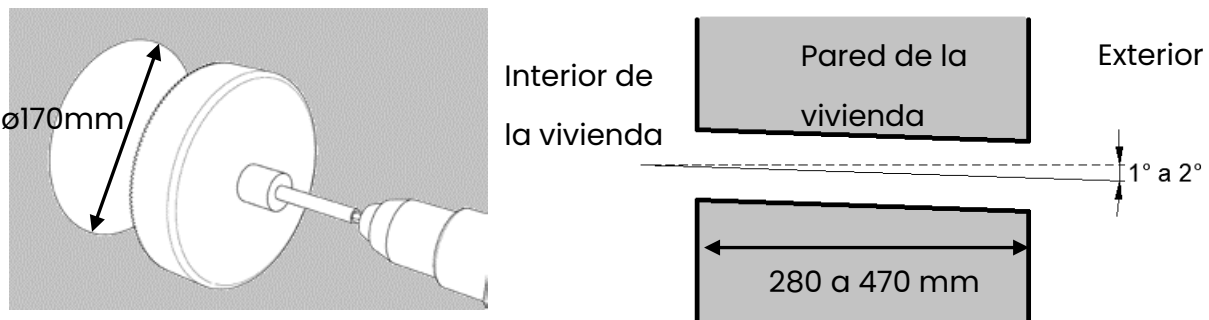

**Paso 2:** Antes de introducir la tubería exterior en el orificio, retire la tubería interior. Las tuberías exteriores deben colocarse desde el exterior hacia el interior de la vivienda, asegurándose de que la abertura de la rejilla esté orientada hacia abajo. Las tuberías sobrantes en el interior de la vivienda deben cortarse a ras de la pared.

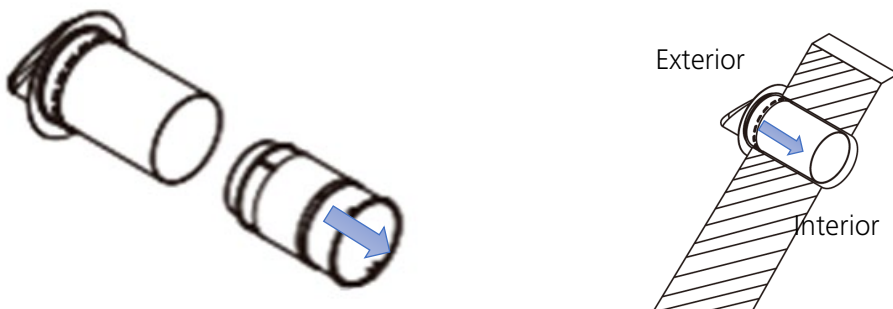

**Paso 3:** Aísle el espacio entre las tuberías y la pared con espuma de poliuretano.

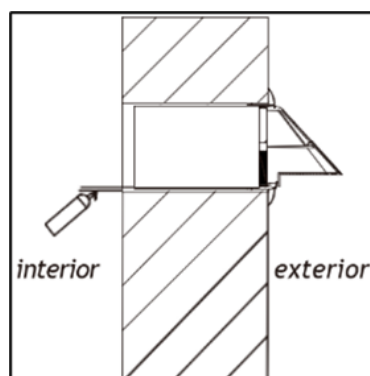

**Paso 4:** Montar la placa de fijación con 4 tornillos, teniendo en cuenta que debe estar nivelada.

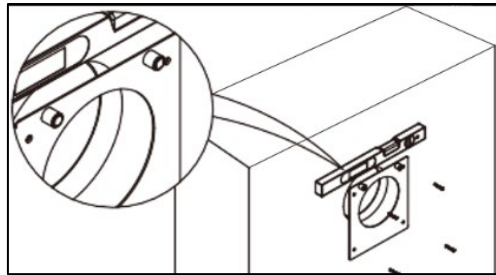

**Paso 5:** Colocar el tubo interior con los cables eléctricos hacia abajo.

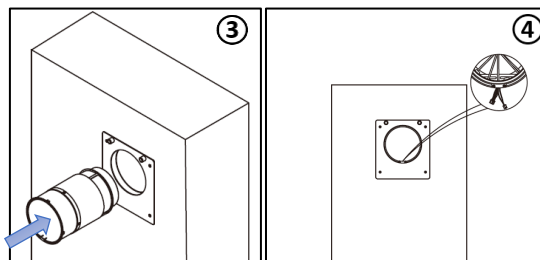

**Paso 6:** Instalar la unidad principal en la pared conectando los ligadores. Colocar los cables en su propia ubicación de modo que no impidan el correcto ajuste de la unidad principal a la placa de fijación. La unidad fija a través de imanes. Si la unidad no está completamente pegada a la placa de sujeción, reajustar la posición de los cables.

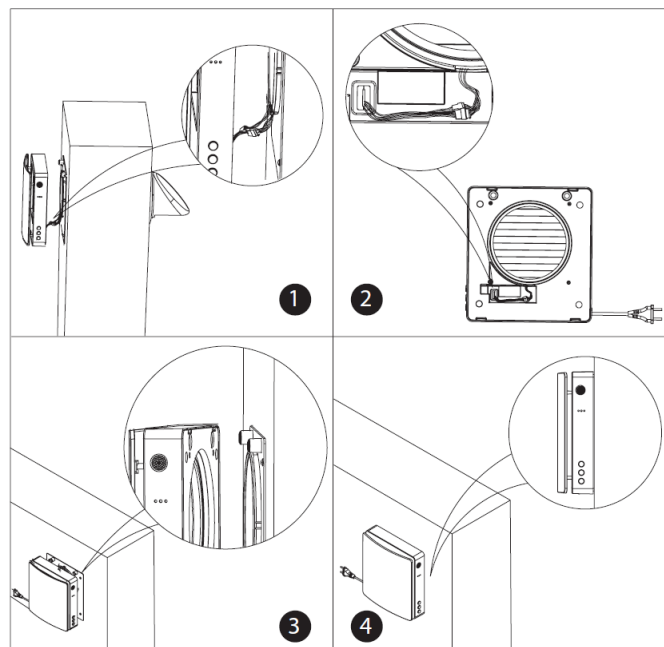

**Paso 7:** Utilizar el cable existente para conectar eléctricamente la unidad de ventilación. Si es necesario, puede aumentar la longitud del cable de alimentación.

## 7. Descripción de las funciones

### 7.1 Unidad principal

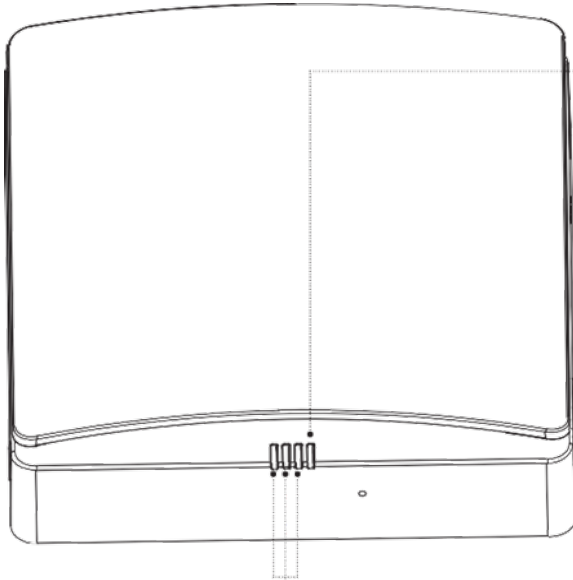

#### Luz de estado (LED-RGB)

##### Estado ON

1. Luz verde encendida: Unidad conectada a la red WiFi de vivienda y puede controlarse desde App.
2. Luz roja encendida: Advertencia de limpieza del filtro, limpieza o sustitución requerida.
3. Luz roja parpadea tres veces: Se realiza el restablecimiento de la advertencia de limpieza del filtro.
4. Luz verde parpadea lentamente – modo automático activo.
5. Luz azul parpadea lentamente: La función de free-cooling activa.

##### Emparejamiento maestro/esclavo

1. Luz azul encendida: Modo de emparejamiento activo. Comunicación entre la unidad principal y el esclavo.
2. Luz púrpura encendida: Indica que la unidad es la maestra, está conectada a la red WiFi de la vivienda y puede controlarse desde el App.

#### Luz de función (LED-RGB)

1. Las luces de función indican la velocidad del ventilador:
  - V1 – 1 luz encendida,
  - V2 – 2 luces encendidas
  - V3 – 3 luces encendidas
2. Luz verde indica modo de inflado.
3. Luz roja indica modo de extracción.
4. Luz azul indica el modo de recuperación.

##### Estado OFF (Apagado)

1. Luz azul parpadea lentamente: Indica la unidad maestra en el modo de emparejamiento
2. Luz verde parpadea lentamente: Indica la unidad de esclavo en el modo de emparejamiento
3. La luz roja parpadea lentamente – la unidad está lista para realizar la sincronización con la red WiFi de la vivienda.

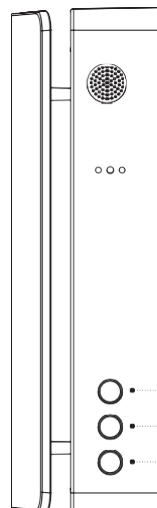

#### MODO

Con la unidad conectada, cambia el modo de funcionamiento de la unidad (inflado, extracción o recuperación)

#### VELOCIDAD DEL VENTILADOR

Con la unidad conectada, cambia la velocidad de funcionamiento del ventilador, V1, V2 o V3

#### ON/OFF

Enciende o apaga la unidad

## 7.2 Control Remoto

1. **Velocidad del ventilador:** Cambia la velocidad del ventilador del dispositivo, 3 velocidades en total.
2. **Modo de funcionamiento:** Cambia el modo de funcionamiento del dispositivo (modo de inflado, modo de extracción o modo de recuperación).
3. **Iones negativos ON/OFF:** Activa o desactiva el generador de iones negativos (no suministrado).
4. **LED ON/OFF:** Activa/desactiva los LED de función y estado de la unidad principal.
5. **Boost:** Activa/desactiva el modo boost. El ventilador funciona a la potencia máxima durante 30 minutos y vuelve a funcionar posteriormente a su funcionamiento normal.
6. **Reajuste de limpieza del filtro:** Cada vez que realice la limpieza o sustitución del filtro, debe pulsar el botón durante 5 segundos, la luz roja parpadeará 3 veces y se restablecerá el temporizador (temporizador estándar - 720 horas).
7. **ON/OFF:** Enciende o apaga la unidad.

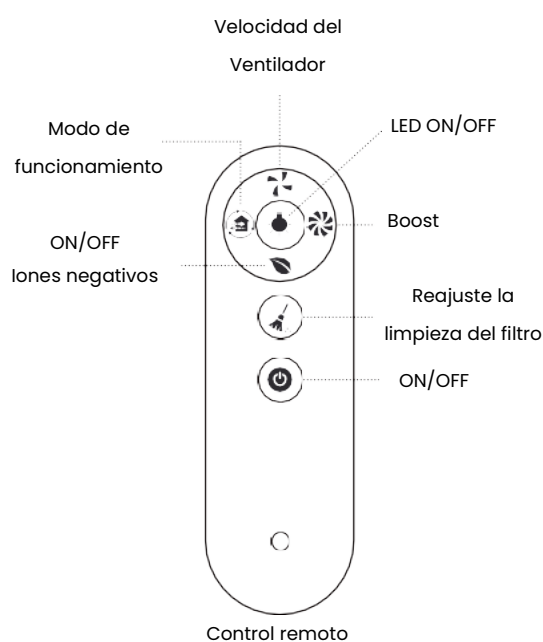

### 7.3 Função de emparelhamento Master/Slave

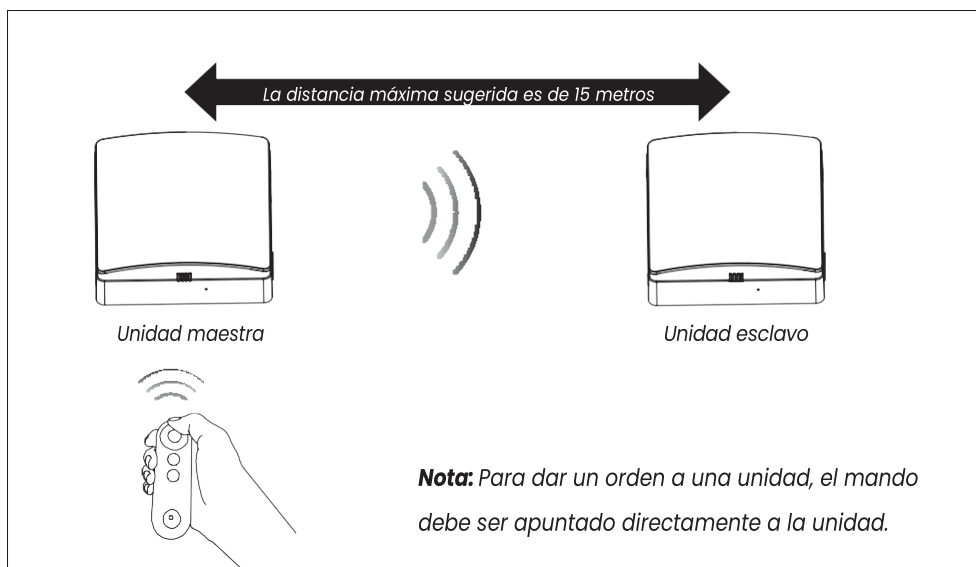

- Incluso sin definir una unidad maestra/esclavo, el comando puede controlar una o más unidades.
- Después de ajustar la función maestro/esclavo, el comando sólo controlará la unidad maestra que envía la señal de sincronización al esclavo. (Cada maestro sólo puede controlar un esclavo.)
- En el modo de recuperación, el funcionamiento del maestro es inverso al del esclavo. En los demás modos, el funcionamiento del esclavo es igual al del maestro.
  - La distancia máxima de comunicación entre el maestro y el esclavo sin obstáculos es de 15 metros.
  - La señal del maestro al esclavo tiene la capacidad de pasar a través de una pared de 180mm.

## 7.4 Emparejamiento maestro/esclavo

Colocar la unidad que se desea como Máster en OFF, alimentada eléctricamente, pulsando el botón "velocidad del ventilador" durante 5 segundos. La luz azul destellará lentamente. En este momento, la unidad está en el modo de emparejamiento maestro-esclavo, con la función de maestro.

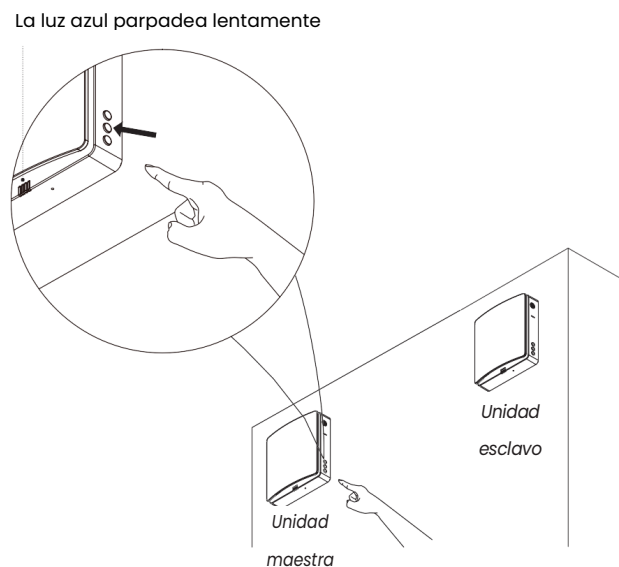

Posteriormente, lleve a cabo el mismo proceso con las unidades que se desea como esclavo. Con la unidad en OFF, alimentada eléctricamente, pulsar el botón "velocidad del ventilador" durante 5 segundos. La luz verde parpadeará lentamente. En este momento, la unidad está emparejada con la función de esclavo.

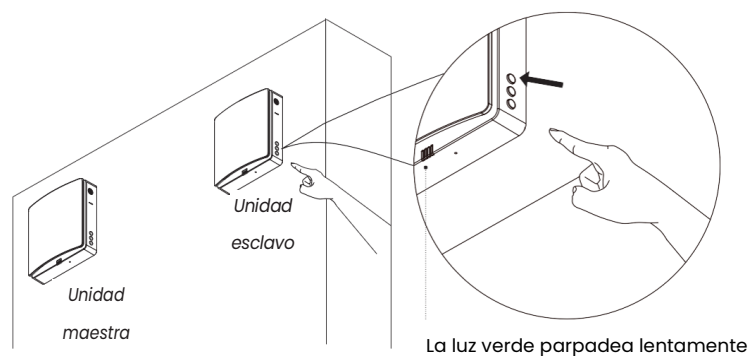

- El modo de emparejamiento se realizará activando las dos unidades en un plazo de menos de 1 minuto. La unidad que se active primero será el maestro.
- Las unidades deben estar lo más cerca posible para que se conecten automáticamente.
- Las luces de estado de ambas unidades parpadean con el color azul que indica que el emparejamiento se ha completado correctamente.
- Si el modo de emparejamiento falla, las luces de estado destellarán durante 1 minuto apagando posteriormente de forma automática.
- Para cancelar el emparejamiento realizado anteriormente, haciendo que las dos unidades sean independientes, debe apagar la unidad y pulsar el botón “velocidad del ventilador” durante 5 segundos hasta que las luces parpadean en azul, entonces debe esperar 1 minuto hasta que las luces se apaguen.

## 8. Puesta en marcha y funcionamiento de la unidad

### Antes de arrancar la unidad

Una vez finalizada la instalación, compruebe que:

- ✓ La unidad está instalada de acuerdo con las instrucciones de este manual;
- ✓ Las conexiones eléctricas se ajustan a lo recomendado en este manual;
- ✓ Todos los componentes están correctamente instalados;
- ✓ La tensión de alimentación se ajusta a las características y límites de la unidad instalada (no arrancar la unidad mientras no haya energía eléctrica definitiva);
- ✓ Las entradas y salidas de aire de las unidades están despejadas;
- ✓ El dispositivo de protección diferencial omnipolar se ha instalado en la alimentación eléctrica de las unidades;
- ✓ El control remoto por infrarrojos dispone de baterías de tipo CR2032 (suministradas con el equipo);
- ✓ La puesta en marcha del equipo solo se efectuará cuando la instalación esté completa.
- ✓ Se recomienda el funcionamiento para garantizar la renovación del aire.

## 9. Sincronización WI-FI y control a través de APP

### 9.1 Instalación de la APP y sincronización

**Para controlar la unidad con su smartphone en cualquier lugar con Internet, necesita:**

1) Activación de Bluetooth y conexión del smartphone a la red de vivienda (red a la que se realizará la sincronización)

⚠ Asegúrese de que la red WiFi es de 2,4 GHz y tiene suficiente fuerza cerca de la unidad que desea controlar.

2) Descarga e instalación de la aplicación utilizando el siguiente código QR o buscando en la tienda de aplicaciones "Tuya Smart";



3) Aceptar el Acuerdo de usuario y la Política de privacidad;



- 4) Si no dispone de una cuenta en la aplicación, deberá registrarse como nuevo usuario pulsando en «registrarse» y siguiendo los pasos que se indican en la aplicación; si ya dispone de una cuenta, sólo tendrá que iniciar sesión con el correo electrónico y la contraseña que utilizó para registrarse.

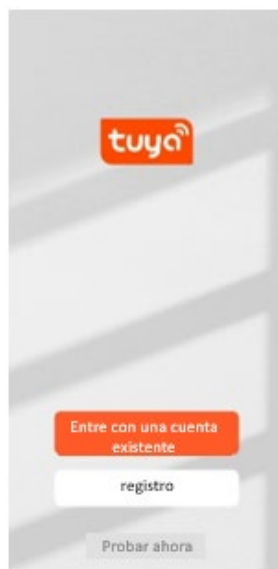

- 5) Para añadir el recuperador, haga clic en «+» en la esquina superior derecha y seleccione «Añadir dispositivo»;

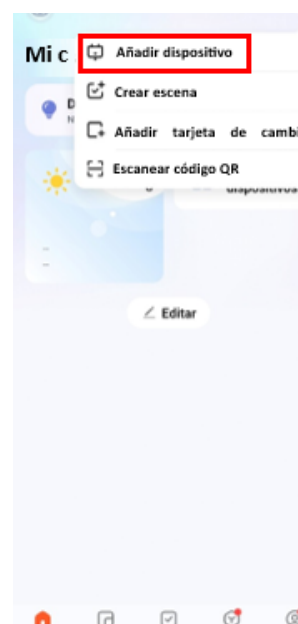
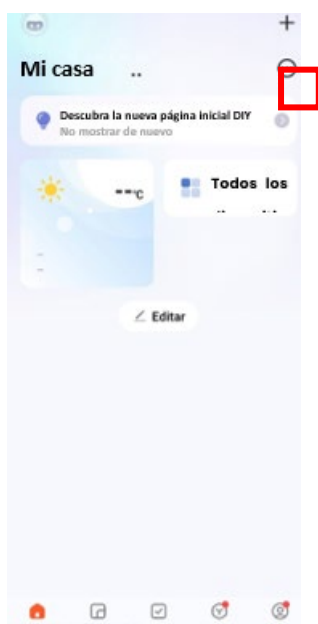

- 6) Siga los pasos indicados en la aplicación dando los permisos solicitados;

7) La aplicación empieza a buscar dispositivos que estén en modo de emparejamiento;

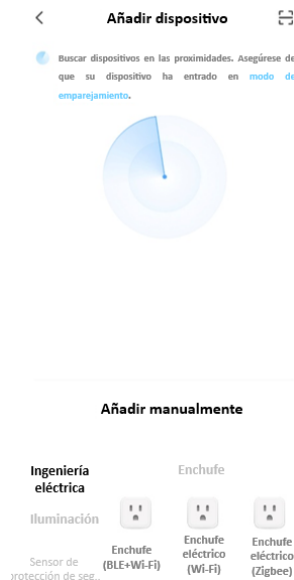

8) Apague el equipo, aliméntelo eléctricamente y pulse el botón ON/OFF durante 5 segundos hasta que el LED empiece a parpadear en rojo, lo que significa que está en modo de emparejamiento.

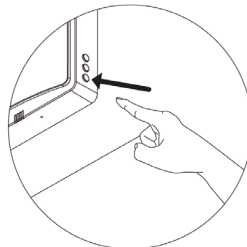

9) La aplicación detectará el nuevo dispositivo y deberás seleccionarlo para confirmar;

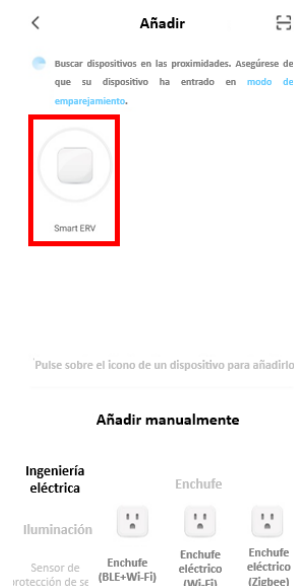

10) Compruebe que la red WiFi doméstica es de 2,4 GHz e introduzca la contraseña WiFi;

**Introducir información de la red Wi-Fi**

Seleccione Wi-Fi e introduzca la contraseña

 Red WiFi de vivienda



 Contraseña

Próximo

11) Espere a que finalice el proceso de emparejamiento;

✕ **Añadir dispositivo**

1 dispositivo(s) a añadir

 Smart ERV  
A añadir 

Concluido

12) La unidad Solius Airwall 60 WiFi está sincronizada con la aplicación. Puede definir el nombre que desee para el equipo y pulsar «Hecho» para finalizar el proceso.

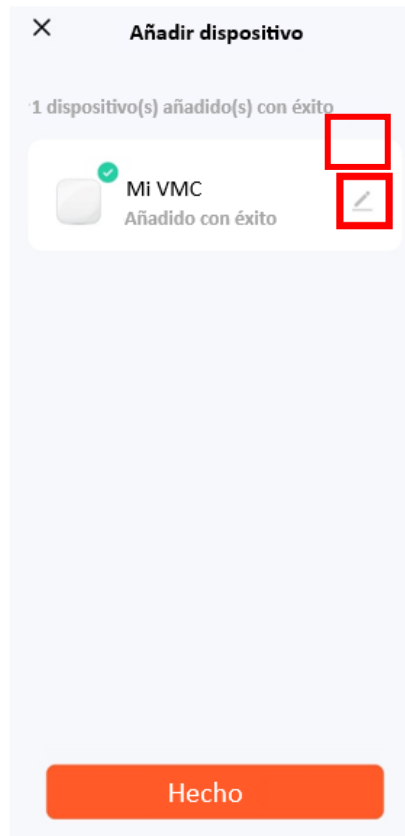

## 9.2 Aplicación y funciones

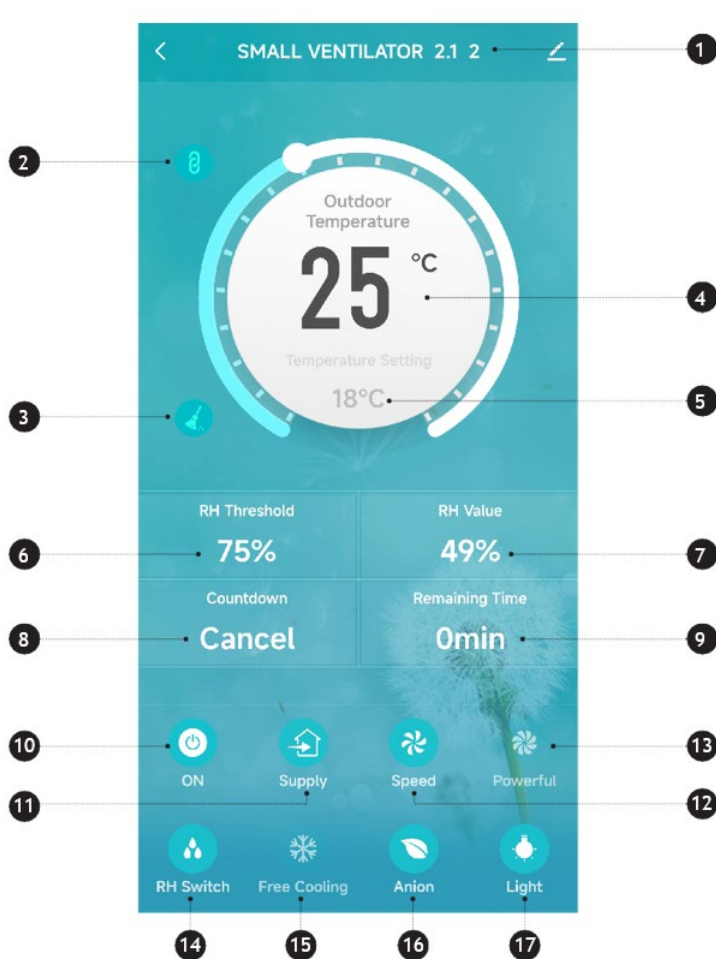

Leyenda	
1.	Nombre de la unidad
2.	Icono de emparejamiento
3.	Alarma del filtro
4.	Temperatura exterior
5.	Temperatura de confort definida
6.	Valor máximo de humedad definido
7.	Humedad relativa del aire interior
8.	Temporizador
9.	Tiempo restante del temporizador
10.	ON/OFF
11.	Modo de funcionamiento
12.	Velocidad del ventilador
13.	Función boost
14.	Modo sensor de humedad ON/OFF
15.	Modo de cooling libre activado/desactivado
16.	Generador de iones negativos ON/OFF
17.	Luces de la unidad ON/OFF

**Nombre de unidad** - La aplicación puede controlar varios aparatos. Cada aparato lleva su nombre.

**Icono de emparejamiento** - El icono aparece cuando la unidad maestra está emparejada y controla una unidad esclava.

**Alarma del filtro** - Cuando esté presente, deberá limpiar o sustituir los filtros y volver a ejecutar el comando infrarrojos (véase la página 12 del manual).

**Temperatura exterior** - Indica la temperatura exterior medida cada vez que la unidad está en modo de inflado o recuperación. En el modo de extracción, la temperatura exterior no se mide ni se muestra.

**Temperatura de confort, TC** - sólo se puede ajustar cuando se selecciona el modo de funcionamiento "Free-cooling". Cuando la temperatura exterior medida sea inferior o igual a  $TC + 2^{\circ} C$  y superior a  $TC - 2^{\circ} C$ , la unidad activa el free-cooling y solo infla aire en la vivienda sin recuperación de calor. Función muy útil cuando se quiere aprovechar el enfriamiento nocturno durante la temporada caliente para enfriar la vivienda de forma natural. Este ajuste tiene un intervalo de selección de  $10^{\circ} C$  a  $29^{\circ} C$ .

Ejemplo:

Temperatura interior -  $26^{\circ} C$  / temperatura de confort ajustada -  $18^{\circ} C$  / temperatura exterior medida - entre  $16$  y  $20^{\circ} C$

Free-cooling activo, sólo para inflar, para enfriar de forma natural la vivienda.

**Valor máximo de humedad establecido** - Sólo se puede ajustar si se selecciona el modo de funcionamiento "sensor de humedad". Cuando la humedad relativa interior supere el valor definido, la unidad funcionará únicamente en extracción hasta que la humedad relativa del aire interior sea inferior al valor máximo definido menos el 5%. Reanudando posteriormente el modo de funcionamiento anterior. Esta definición tiene un intervalo de selección del 40% al 95%.

**Humedad relativa interior** - Indica la humedad relativa del aire interior medida por la sonda de humedad.

**Temporizador** - Permite activar el temporizador y establecer el número de horas que la unidad funcionará hasta que se apague automáticamente. Puede seleccionar un período de 1h a 12h.

**Tiempo restante del temporizador** - Indica, si el temporizador está activo, el tiempo restante para que la unidad se apague.

**ON/OFF** - Permite activar o desactivar la unidad de ventilación.

**Modo de funcionamiento** - Permite seleccionar el modo de funcionamiento. Modo de inflado (Supply), modo de extracción (Exhaust) o modo de recuperación (Heat Recovery).

**Velocidad del ventilador** - Permite seleccionar la velocidad de funcionamiento de la unidad de ventilación. Velocidad 1, 2 o 3.

**Función boost** - Permite activar/desactivar el modo boost. La unidad de ventilación funcionará a la velocidad máxima durante 30 minutos.

**Modo sensor de humedad ON/OFF** - Permite activar/desactivar el modo de funcionamiento en función de la humedad relativa del aire interior.

**Modo de activación/desactivación de aire libre** - Permite activar/desactivar el modo de funcionamiento en función de la temperatura deseada y la temperatura del aire exterior.

**Generador de iones negativos ON/OFF** - no suministrado.

**Luces de la unidad ON/OFF** - Permite activar/desactivar los LED de funcionamiento y estado de la unidad principal.

## 10. Mantenimiento

⚠ Antes de intervenir en el equipo, es necesario desconectar la alimentación.

Después de desconectar la alimentación eléctrica, retirar manualmente la unidad principal con cuidado, desconectar las conexiones eléctricas y retirar el tubo interior de la pared.



Tirar de los disparadores para retirar el filtro F7.

El filtro F7 no es lavable, por lo que debe ser aspirado o reemplazado cuando sucio.



Tirar de la cuerda para retirar el intercambiador cerámico.

El intercambiador cerámico se puede lavar con agua corriente.

Después del lavado se secará de forma natural.

Se recomienda limpiar al menos 4 veces al año.



### **Mantenimiento del ventilador (1 vez al año)**

Para retirar el ventilador, afloje los 3 tornillos que la sujetan al bastidor.

Utilice un plumero o un cepillo suave para limpiar las aspas del ventilador.

No utilice agua ni productos abrasivos.



## **11. Recomendaciones de almacenamiento y transporte**

Almacene el ventilador en la caja de embalaje original del fabricante, en un lugar seco.

El entorno de almacenamiento debe estar libre de vapores agresivos y mezclas químicas que puedan causar corrosión, deformación de aislamiento y sellado. Utilizar equipo de elevación para las operaciones de manipulación y almacenamiento, para evitar que el ventilador se dañe como consecuencia de fallos o vibraciones excesivas. Cumplir los requisitos de manipulación aplicables al tipo de carga de que se trate.

Se permite el transporte por cualquier tipo de vehículo, siempre que el ventilador esté protegido contra daños mecánicos y climáticos.

Evitar choques mecánicos y golpeados durante las operaciones de manipulación.

## 12. Solución de problemas

Problema	Posibles causas	Posibles soluciones
<b>El ventilador no arranca</b>	No hay alimentación eléctrica.	Asegúrese de que el ventilador está conectado correctamente a la cadena.
	El motor está atascado o las paletas obstruidas.	Apague el ventilador. Solucionar el problema del atasco del motor y de la obstrucción de las paletas. Limpiar las paletas. Reiniciar el ventilador.
<b>Flujo de aire bajo</b>	Velocidad baja del ventilador.	Ajustar una velocidad más alta.
	El filtro, el ventilador o el intercambiador están sucios.	Limpiar o cambiar el filtro y limpiar el ventilador y el intercambiador.
<b>Ruido, vibración</b>	El ventilador está sucio.	Limpiar el ventilador.
	Tornillo suelto.	Compruebe el apriete de los tornillos de la unidad.
<b>Error de emparejamiento maestro/esclavo</b>	Unidad Máster/Slave definida por un controlador diferente.	Según el manual, utilice el mismo control remoto para los ajustes de las unidades Master-Slave.
	El ventilador está instalado en un lugar rodeado de muy metal/hay fuentes de interferencia.	El exceso de estructuras metálicas y de fuentes de interferencia en los alrededores debilitará la señal inalámbrica. Por favor, quite estas fuentes de interferencia o cambie la ubicación de instalación.
	La distancia entre las unidades Master y Slave es demasiado grande/ la pared entre ellas es demasiado gruesa.	Cambie la ubicación de instalación según la distancia especificada en el manual.
	Otros.	Restablezca el ajuste maestro-esclavo (mantenga pulsado el botón RESET durante diez segundos) y vuelva a ajustarlo después de un corto período.

Problema	Posibles causas	Posibles soluciones
<b>Error al sincronizar WIFI</b>	El teléfono móvil está conectado a la red WiFi 5G.	Cambie a la red 2.4G para establecer la conexión.
	Conexión incorrecta a una red pública WiFi (como WiFi en centros comerciales, hoteles, etc.).	Configurar correctamente el router WIFI.
	El router aún no ha definido una cuenta y una contraseña.	
	El router está configurado en un nivel de seguridad más alto.	
	Ha superado el límite de dispositivos que se pueden conectar al router.	
	El teléfono móvil Bluetooth está apagado.	Active Bluetooth en el teléfono móvil.
	Contraseña incorrecta.	Confirmar la contraseña y repetir el procedimiento.
<b>Error en el control a través de App</b>	Cambio de la configuración del router.	Configurar correctamente el router WIFI.
	Cambio de la red WiFi.	Volver a realizar la sincronización WIFI con utilizando la nueva red WiFi con la contraseña correcta.
	Cambio de contraseña de la red WiFi.	

### 13. Condiciones de garantía

El equipo SOLIUS está cubierto por la garantía legal contra defectos de fabricación por un período de 3 años a partir de la fecha de compra, cuando el comprador es un consumidor final, que utiliza los bienes a título personal, familiar o doméstico (uso no profesional).

En esta garantía de equipo SOLIUS no se incluyen la mano de obra ni los materiales necesarios para la instalación de los equipos.

La Marca SOLIUS no asume responsabilidad alguna por los daños directos o indirectos que se hayan producido a las personas, los animales o los bienes como consecuencia del incumplimiento total de las indicaciones que figuran en los manuales de instrucciones del equipo.

La Marca SOLIUS declina toda responsabilidad por la posible inadecuación del equipo y de sus características para un uso diferente del para el que fue diseñado.

La garantía legal solo será válida si se cumplen todos los requisitos siguientes:

- Montaje y puesta en marcha del sistema por parte de un instalador profesional y respetando las normas y reglamentos vigentes, las normas y buenas prácticas de instalación y las indicaciones que figuran en los manuales de instrucciones del equipo.
- Envío a SOLIUS de la ficha de instalación del equipo/sistema SOLIUS dentro de los 30 días siguientes a la instalación, debidamente cumplimentada y firmada por la empresa de instalación y el cliente final.
- Mantenimiento periódico obligatorio llevado a cabo por un instalador profesional y respetando las indicaciones preconizadas por el fabricante en las instrucciones del equipo, con el uso exclusivo de piezas de recambio originales del fabricante.
- Envío a SOLIUS de la ficha de mantenimiento del equipo/sistema SOLIUS dentro de los 30 días siguientes al mantenimiento periódico obligatorio, debidamente cumplimentado y firmado por la empresa de instalación y el cliente final.
- Los defectos o anomalías de los productos no se deben a negligencia, omisión o descuido por parte del comprador o de terceros.
- El equipo se utilice de acuerdo con sus manuales de uso del equipo.
- El equipo no ha sido sometido a modificaciones por parte del instalador o de terceros.
- El equipo no se ha reinstalado en otro lugar.
- Uso exclusivo de las piezas y componentes originales del fabricante en las tareas de arranque, reparación o mantenimiento.
- Mantenimiento y sustitución de los filtros de forma regular.

La garantía legal se anulará inmediatamente por el uso indebido o las reparaciones realizadas por personal no autorizado, así como por el incumplimiento de los requisitos establecidos.

Quedan excluidos de esta garantía:

- Todas las piezas de recambio periódicas, sujetas a desgaste, como los filtros.
- Desgaste normal del equipo.
- Llamadas injustificadas de servicios técnicos, solicitadas o resultantes de un uso incorrecto, una negligencia, una falta de servicio o una negligencia. En estos casos, el cliente pagará el desplazamiento y la mano de obra.
- Problemas en la instalación de los equipos o resultantes de la instalación.
- Daños producidos durante el transporte o durante la instalación del equipo.
- Los fallos resultantes de una instalación o un uso incorrecto que obligue al equipo a funcionar en condiciones distintas de las que se han diseñado, incluidos largos períodos de funcionamiento.
- Los fallos resultantes de fenómenos anómalos y externos (incendio, robo, inundaciones, actos de vandalismo), catástrofes y fenómenos naturales (viento, lluvia, granizo, huracanes, terremotos, tormentas eléctricas) o de cualquier otra causa no imputable al fabricante.
- Fallos resultantes de un error de instalación, descargas eléctricas o picos de tensión o suministro eléctrico defectuoso.
- Intervenciones y fallos por falta de alimentación eléctrica.
- Daños resultantes del incumplimiento de las instrucciones de instalación y utilización de los manuales del equipo.
- Daños por el uso de disolventes o detergentes agresivos.
- Daños causados por la denegación de acceso de los técnicos para el reconocimiento a toda la instalación interior y exterior.

Queda expresamente excluida la responsabilidad de la Marca SOLIUS por daños indirectos causados por los productos y/o por los servicios de montaje, mantenimiento o reparación de estos, y será la empresa instaladora o el cliente final la que contratará seguros que cubran tales daños.

En caso de litigio, la jurisdicción y competencia serán los juzgados de Alcobendas.

La Marca SOLIUS es propiedad de la empresa CIRELIUS, S.A., con sede en la calle da Cancela Velha, 26, 4430-660, Avintes, V. N. Gaia, Portugal, al que debe enviarse toda la correspondencia, o por correo electrónico a [info@solius.pt](mailto:info@solius.pt), en particular las fichas de instalación, las fichas de mantenimiento y los contratos de mantenimiento.