

SOLIUS AIRBACK QRAV-550



Los recuperadores de calor SOLIUS AIRBACK QRAV-550 son unidades de ventilación mecánica controlada de flujos paralelos que garantizan la máxima calidad del aire ambiente interior, con un gran ahorro energético durante todo el año. De instalación fácil, están diseñados y contruidos para su instalación en vertical. Posibilidad de gestión con SOLIUS MANAGER.

Características

- Unidad de ventilación mecánica de doble flujo
- Instalación vertical
- Eficiencia de recuperación hasta el 82 %
- Motores EC de alto rendimiento
- Filtros G4 y F7 en impulsión y G4 en extracción
- Control remoto multifuncional con pantalla
- Posibilidad de gestión con Solius Manager
- Tomas Ø 150



SOLIUS AIRBACK		QRAV-550
Datos técnicos	Modelo	68ABV55
	Precio	3.638 €
	Caudal máximo a100 Pa (m³/h)	520
	Potencia eléctrica consumida en el caudal máximo (W)	333
	Alimentación (V)	230
	Eficiencia térmica de recuperación de calor (%)	82
	Nivel de potencia acústica (dBA)	58
Reglamento ERP 1254/2014	Peso (kg)	44
	Clase energética	A →
	SEC** en climas cálidos/suaves/fríos (kWh/m².a)	-15,-/ -39,4/-77,4
	Control Solius Manager	
Control remoto electrónico	Clase energética	B →
	SEC** en climas cálidos/suaves/fríos (kWh/m².a)	-6,7/-30/-66,1

* Temperatura exterior 40 °C y 80 % de humedad relativa, Temperatura interior 26 °C y 60 % de humedad relativa. **SEC - consumo de energía específico.

Dimensiones QRAV-550 (mm)

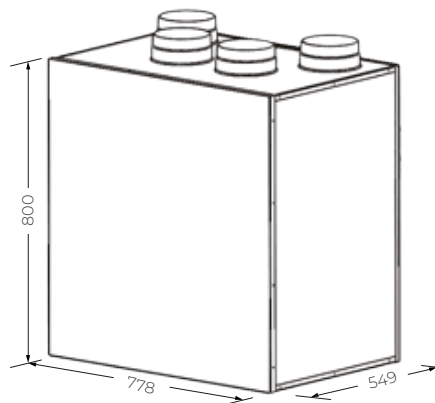

Prestaciones QRAV-550

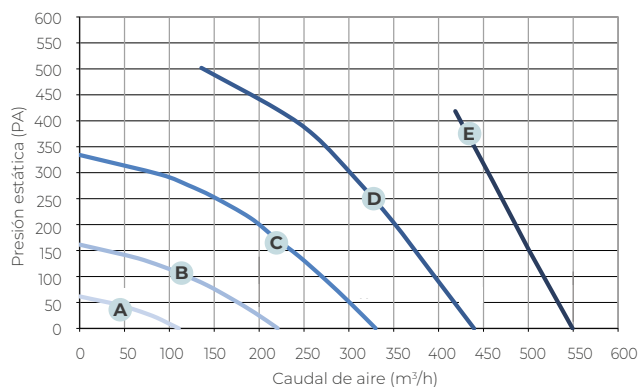

Velocidad	A	B	C	D	E
	20 %	40 %	60 %	80 %	100 %

Etiqueta energética QRAV-550

