

## Recuperadores de calor



1. Flujos a contracorriente	28
2. Flujos cruzados entálpicos	44
3. Rotativos	48
4. Termodinámicos	56
5. Descentralizados	58
6. Reguladores de caudal	62
7. Baterías de agua	64
8. Resistencias eléctricas	65
9. Módulos adiabáticos	67

Eficiencia energética | Sostenibilidad | Descarbonización

# Recuperadores de calor

Los recuperadores de calor TECNA son una solución de ventilación eficiente, aportando aire de renovación limpio y filtrado al interior de las edificaciones, mejorando el confort y la calidad del aire interior, recuperando la energía del aire viciado que expulsamos al exterior; siendo muy adecuados para la ventilación en viviendas y ambientes públicos tales como cafeterías, restaurantes, sociedades gastronómicas, cines, teatros, oficinas, colegios, en general, todo tipo de locales de pequeña y mediana dimensión.

Con diferentes tecnologías de recuperación de energía, en función de la gama, alcanzan eficiencias de recuperación de **hasta el 94 %**.

## Beneficios

- Mejora de la calidad del aire que respiramos.
- Mejora de la eficiencia energética de los edificios.
- Mejora del confort en el interior de las estancias.
- Cumplimiento normativo de RITE y CTE.



## Principio de funcionamiento

En el interior del recuperador, los flujos del aire de extracción y del aire del exterior, se cruzan sin mezclarse, transfiriéndose el calor del aire viciado del ambiente interior al aire de renovación del exterior. El rendimiento del intercambiador de aluminio, en condiciones normales de  $-5\text{ }^{\circ}\text{C}$  de temperatura exterior y  $20\text{ }^{\circ}\text{C}$  de temperatura interior con 50 % de humedad relativa resulta siempre superior al 73 %.

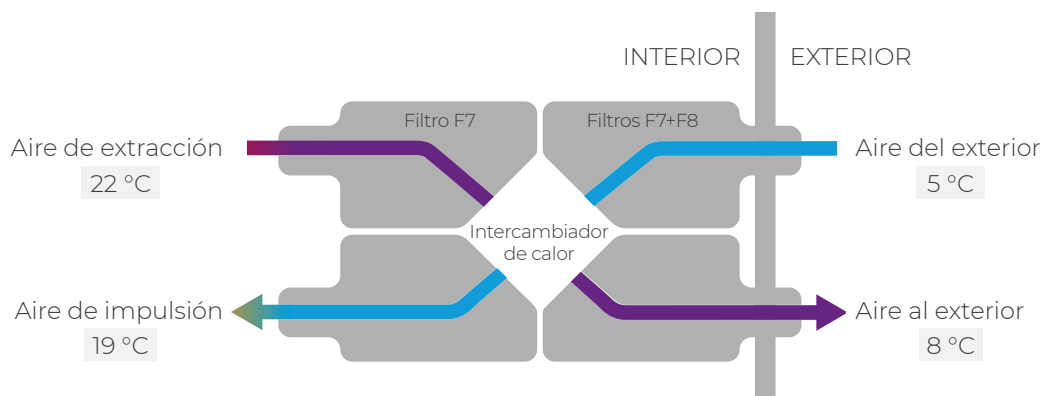

# 1. Flujos a contracorriente

## TECNAVENT COMPACTFLOW CFE



**TECNAVENT**



La gama de recuperadores de calor a contracorriente TECNAVENT COMPACTFLOW CFE está diseñada y construida conforme a la directiva de ecodiseño conocida como Directiva ErP y desarrollada conforme al Reglamento UE 1253/14, proporcionando una eficiencia térmica de recuperación de hasta el 82%. Se trata de una serie de recuperadores de calor muy adecuada para la ventilación con recuperación de calor en ambientes públicos de pequeña y mediana dimensión, especialmente de bares, cafeterías, restaurantes, tiendas, bazares, oficinas y colegios.

Disponible hasta 2.940 m<sup>3</sup>/h, esta serie está pensada para su instalación en el interior de las edificaciones para montaje en techo, con fáciles accesos a los filtros desde la parte inferior mediante un innovador sistema de compuertas deslizantes.

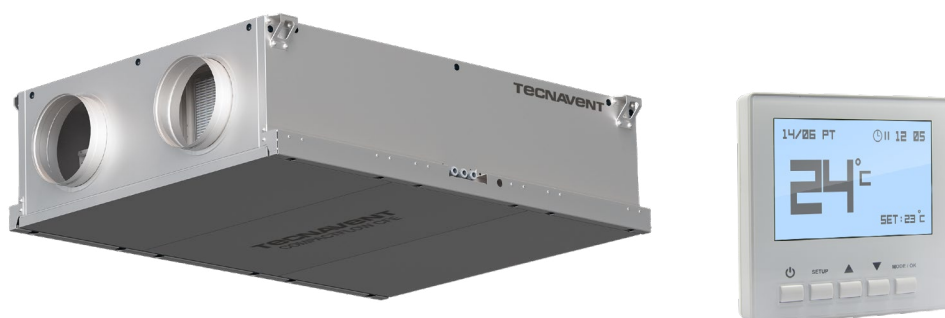

### Características

- Filtros de aire ePM1>50% (F7) en impulsión y ePM10 55% (M5) en extracción de serie, con ranura específica en impulsión para segunda etapa de filtración F8 o F9 conforme a RITE.
- Eficiencia hasta 82 %.
- By-pass motorizado automático de serie.
- Envolventes de paneles sándwich con aislamiento de lana de roca de 30 mm de espesor y 50 kg/m<sup>3</sup> de densidad.
- Señalización de filtros sucios mediante presostato diferencial.
- Ventiladores EC, de alta eficiencia y control, con álabes curvados hacia atrás.
- Amplias posibilidades de control mediante sonda de CO<sub>2</sub>, HR, VOC, control de caudal constante y BMS con protocolo Modbus.
- Sondas de temperatura en admisión, impulsión y retorno.
- Control de pared STD incluido de serie.
- Intercambiador de calor de flujos a contracorriente fabricado en aluminio. Cuenta con la certificación EUROVENT.

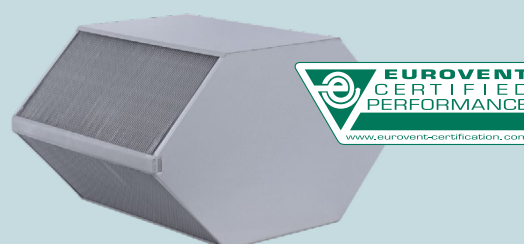

## Características técnicas y precios

Modelo	Código	Caudal de aire (m³/h)	Presión disponible (Pa)	Dimensiones L x Fondo x H (mm)	Peso (kg)	Bocas Ø/LxH (mm)	Potencia absorbida (W-V/fases)	Precio / Ud
<b>CFE 800 EC</b>	730CFEEC800	730	150	1.410x1.083x380	85	250	360-230/1	<b>3.479 €</b>
<b>CFE 1200 EC</b>	730CFEEC1200	1.500	150	1.510x1.083x440	118	300	1.080-230/1	<b>3.893 €</b>
<b>CFE 1500 EC</b>	730CFEEC1500	1.650	150	1.510x1.287x440	130	315	1.060-230/1	<b>5.331 €</b>
<b>CFE 2200 EC</b>	730CFEEC2200	2.350	150	1.760x1.287x500	145	355	1.640-230/1	<b>6.857 €</b>
<b>CFE 2500 EC</b>	730CFEEC2500	2.680	150	1.760x1.587x500	150	355	1.640-230/1	<b>7.723 €</b>

**PRODUCTO EN STOCK.**

## Control inteligente STD



Los recuperadores de calor TECNAVENT COMPACTFLOW CFE se suministran con un control de pared con pantalla de cristal líquido desde el cual podemos gestionar de manera sencilla el recuperador de calor, para su funcionamiento en modo manual o automático, teniendo control sobre las velocidades de giro de cada ventilador, la compuerta de bypass, una batería de agua o eléctrica externa. El control dispone de varias entradas y salidas, tanto analógicas como digitales, con objeto de ampliar las opciones de funcionamiento automático mediante la conexión de diferentes accesorios, como por ejemplo la conexión de una sonda de CO<sub>2</sub> o de HR que permite al recuperador variar de manera proporcional y automática el caudal entregado en función de la concentración de CO<sub>2</sub> o HR del aire de extracción.

## Configuraciones

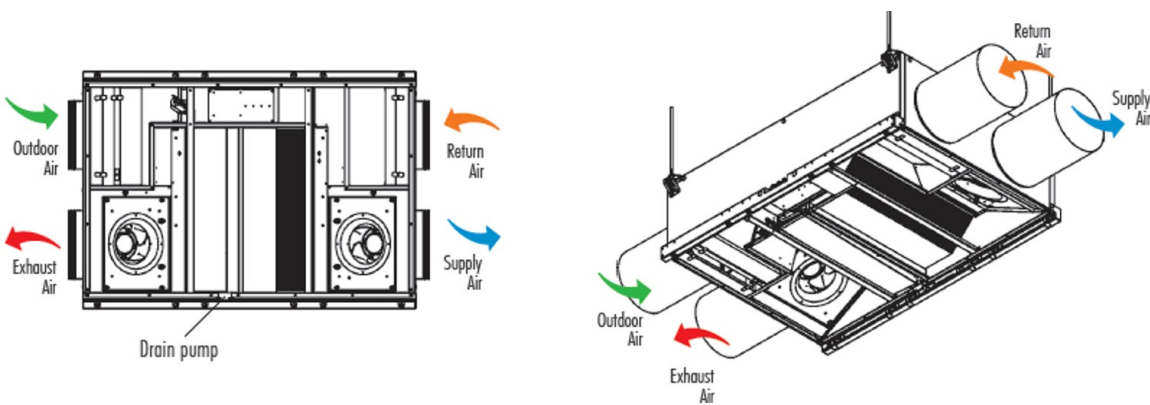

## Accesorios recomendados

Sonda de CO<sub>2</sub> para CFHE/  
CFVE/CFE/RHE/RVE



Sonda de HR para CFHE/  
CFVE/CFE/RHE/RVE



Control de caudal/ presión  
constante para CFE



## Filtros



Modelo	Código	Precio / Ud
Filtro principal F8 para CFE 800 EC	730CFE800F8	<b>74 €</b>
Filtro principal F9 para CFE 800 EC	730CFE800F9	<b>80 €</b>
Filtro principal F8 para CFE 1200 EC	730CFE1200F8	<b>90 €</b>
Filtro principal F9 para CFE 1200 EC	730CFE1200F9	<b>89 €</b>
Filtro principal F8 para CFE 1500 EC	730CFE1500F8	<b>107 €</b>
Filtro principal F9 para CFE 1500 EC	730CFE1500F9	<b>109 €</b>
Filtro principal F8 para CFE 2200 EC	730CFE2200F8	<b>127 €</b>
Filtro principal F9 para CFE 2200 EC	730CFE2200F9	<b>127 €</b>
Filtro principal F8 para CFE 2500 EC	730CFE2500F8	<b>155 €</b>
Filtro principal F9 para CFE 2500 EC	730CFE2500F9	<b>163 €</b>

**PRODUCTOS EN STOCK.**

# TECNA SABIANA ENY-THE



Modbus



La gama de recuperadores de calor de alta eficiencia TECNA SABIANA ENERGY EFFICIENT ENY-THE está diseñada y construida conforme a la directiva de ecodiseño conocida como Directiva ErP y desarrollada conforme al Reglamento UE 1253/14, proporcionando una eficiencia térmica de recuperación de **hasta el 94 %**. Se trata de una serie de recuperadores de calor muy adecuada para la ventilación con recuperación de calor en ambientes públicos de mediana dimensión, tales como tiendas, cafeterías, restaurantes, hoteles, cines, teatros, colegios, aulas y oficinas.

Disponible en seis tamaños, estos recuperadores cubren una gama de caudales comprendida entre los 150 y los 3.850 m<sup>3</sup>/h. Esta serie está pensada para su instalación en el interior de las edificaciones para montaje en techo, con fáciles accesos a los filtros desde la parte inferior.

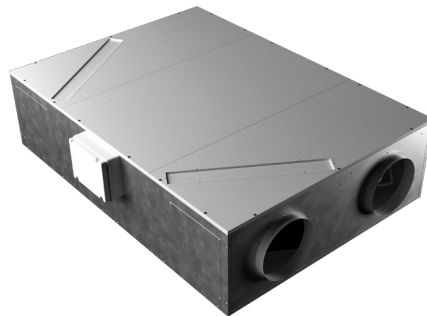

## Características

- Filtración F7 (ePM1 55%) en impulsión y extracción de serie, con ranura específica en impulsión para segunda etapa de filtración F8 o F9 conforme al RITE.
- **Sustitución de filtros desde la parte inferior.**
- **Posibilidad de reposicionar en obra todas las bocas de conexión.**
- **Fuente alimentación a 24 Vdc incorporada para sondas IAQ.**
- Eficiencia hasta 94 %.
- By-pass motorizado automático de serie.
- Envolventes de paneles sándwich con aislamiento de 25 mm de PU.
- Diseño compacto y ligero.
- Señalización de filtros sucios mediante presostatos diferenciales en impulsión y extracción.
- Motores EC Inverter.
- Amplias posibilidades de control mediante sonda de CO<sub>2</sub> y HR, **control de caudal constante** y BMS con protocolo Modbus.
- Sondas de temperatura en admisión, impulsión, retorno y extracción.
- Intercambiador de placas de aluminio certificado por Eurovent.



## Características técnicas y precios

Modelo	Código	Caudal de aire (m³/h)	Presión disponible (Pa)	Dimensiones L x Fondo x H (mm)	Peso (kg)	Bocas Ø/LxH (mm)	Potencia absorbida (W-V/fases)	Precio / Ud
<b>ENY THE1</b>	480022S051	720	140	1.700x850x344	110	250	300-230/I	<b>4.422 €</b>
<b>ENY THE2</b>	480022S052	1.100	150	1.750x1.150x384	150	250	770-230/I	<b>5.944 €</b>
<b>ENY THE3</b>	480022S053	1.800	180	2.100x1.260x470	180	355	1.300-230/I	<b>6.416 €</b>
<b>ENY THE4</b>	480022S054	2.800	150	2.355x1.700x610	290	400	1.700-230/I	<b>9.582 €</b>
<b>ENY THE5</b>	480022S055	3.000	140	2.355x1.700x610	290	400	1.800-400/III	<b>9.880 €</b>
<b>ENY THE6</b>	480022S056	3.850	150	2.355x1.700x750	310	600x450	1.800-400/III	<b>10.598 €</b>

**PRODUCTO EN STOCK.**

## Configuraciones

Los recuperadores de calor TECNA SABIANA ENERGY EFFICIENT ENY-THE se suministran de serie con las bocas de conexión de los flujos de aire en el frontal de la unidad, con la posibilidad de reposicionar en obra cada una de ellas en el lateral\*.

\* Para el tamaño 6, es preciso emplear el accesorio opcional para desplazar las conexiones al lateral.

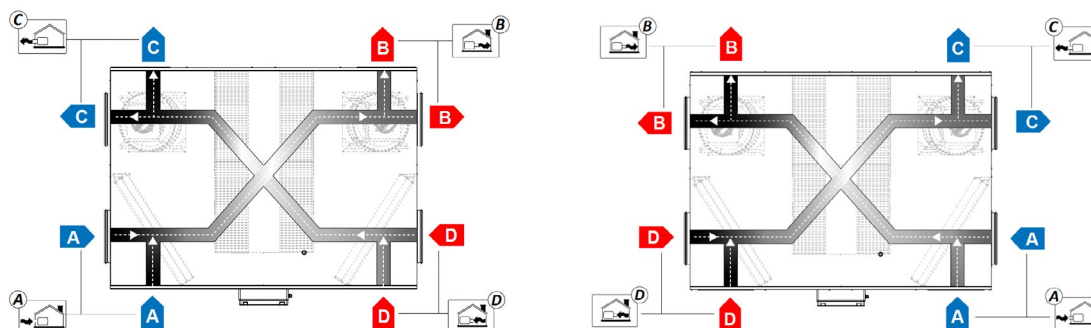

Cuando sea necesario, realizando pocas operaciones por parte del instalador, es posible invertir in situ el sentido de los flujos de aire. De esta manera, el ventilador de impulsión se convierte funcionalmente en el ventilador de extracción y la tarjeta invierte el significado de las sondas, de modo que la sonda de extracción de aire será leída y considerada como sonda de entrada de aire exterior.

En el caso de la unidad para montaje en techo, para invertir los flujos es necesario desplazar la bandeja de recogida de condensados.

## Mantenimiento

Gracias a la extracción de los filtros por la parte inferior de la unidad, el mantenimiento resulta extremadamente sencillo.

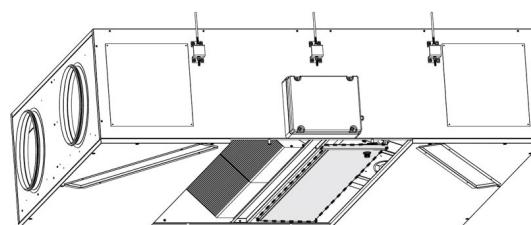

## Control digital T-EP



Los recuperadores de calor TECNA SABIANA ENY-THE pueden ser gestionados de manera sencilla mediante el **control de pared con pantalla de cristal líquido T-EP** (accesorio opcional no suministrado) desde el cual es posible seleccionar un modo de funcionamiento manual o automático, las velocidades de giro de cada ventilador, la compuerta de bypass, una batería de agua o una resistencia eléctrica externa. El control, así mismo, permite la gestión de las diferentes entradas y salidas que dispone el recuperador, tanto analógicas como digitales, con objeto de ampliar las opciones de funcionamiento automático mediante la conexión de diferentes accesorios, como por ejemplo la conexión de una sonda de CO<sub>2</sub> o de humedad, que permite al recuperador variar de manera proporcional y automática el caudal entregado en función de la concentración de CO<sub>2</sub> o del valor de humedad relativa del aire de extracción.

## Accesorios recomendados para modelos ENY-THE

### Control digital T-EP



Código: 4809022011  
Precio: **88 €**

### Sonda CO<sub>2</sub> mural



Código: 730CX2PCO2  
Precio: **416 €**

### Sonda de CO<sub>2</sub> conductos



Código: 735000SCO2  
Precio: **462 €**

### Sonda HR mural



Código: 73SONRFFU  
Precio: **255 €**

### Sonda HR conductos



Código: 73SOKFFSDU  
Precio: **321 €**

**PRODUCTOS EN STOCK.**

## Otros accesorios

### Resistencia eléctrica antihielo TECNA SABIANA BEP



Para recuperador	Código	Precio / Ud
ENY THE1	4809022113	1.471 €
ENY THE2	4809022213	1.530 €
ENY THE3	4809022313	1.851 €
ENY THE4/ ENY-THE5	4809022413	2.527 €
ENY THE6	4806022634	1.178 €

### Resistencia eléctrica post- calentamiento TECNA BER



Para recuperador	Código	Precio / Ud
ENY-THE1	4809022114	833 €
ENY-THE2	4809022214	895 €
ENY-THE3	4809022314	1.411 €
ENY-THE4/ ENY-THE5	4809022414	1.389 €
ENY-THE6	4809022613	870 €

### Batería de agua para frío y calor TECNA SABIANA BAE

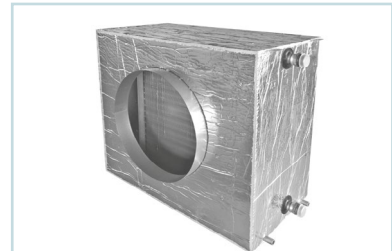

Para recuperador	Código	Precio / Ud
ENY-TH1/ ENY-TH2	4809022012	480 €
ENY-TH3	4809022013	590 €
ENY-TH4/ ENY-TH5	4809022014	699 €

### Alimentador 24 VDC para sensores IAQ ENP-ALM



Código: 4809022023  
Precio: **75 €**

### Control de caudal constante ENP-DP-M



Código: 4809022022  
Precio: **304 €**

### Sensor de humedad ENP-SU

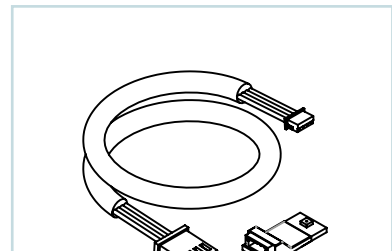

Código: 4809022020  
Precio: **36 €**

### Filtros



Modelo	Código	Precio / Ud
ePM1 70% (F8) para ENY-THE1 (287x435x48 mm.)	4806022069	43 €
ePM1 70% (F8) para ENY-THE2 (330x568x48 mm.)	4806022071	51 €
ePM1 70% (F8) para ENY-THE3 (410x715x48 mm.)	4806022073	76 €
ePM1 70% (F8) para ENY-THE4/THE5 (550x935x48 mm.)	4806022438	104 €
ePM1 70% (F8) para ENY-THE6 (690x935x48 mm.)	4806022638	121 €
ePM1 85% (F9) para ENY-THE1 (287x435x48 mm.)	4806022070	44 €
ePM1 85% (F9) para ENY-THE2 (330x568x48 mm.)	4806022072	55 €
ePM1 85% (F9) para ENY-THE3 (410x715x48 mm.)	4806022074	79 €
ePM1 85% (F9) para ENY-THE4/THE5 (550x935x48 mm.)	4806022439	108 €
ePM1 85% (F9) para ENY-THE6 (690x935x48 mm.)	4806022639	125 €

### Adaptador para conexión circular para ENY-THE6



Código: 4809022024  
Precio: **80 €**

PRODUCTOS EN STOCK.

# TECNA SABIANA ENY PV



La gama de recuperadores de calor a contracorriente TECNA SABIANA ENY-PV está diseñada y construida conforme a la directiva de ecodiseño conocida como Directiva ErP y desarrollada conforme al Reglamento UE 1253/14, proporcionando una eficiencia térmica de recuperación de **hasta el 94 %**.

Se trata de una serie de recuperadores de calor muy adecuada para la ventilación con recuperación de calor en ambientes públicos de mediana y gran dimensión, especialmente de hoteles, cines, teatros, aulas u oficinas. Disponible hasta 3.850 m<sup>3</sup>/h, está pensada para su instalación en el interior de las edificaciones para montaje en suelo.



## Características

- Filtros de aire F7 (ePM1 55%) en impulsión y M5 (ePM10 55%) en extracción.
- Eficiencia hasta 94 %.
- By-pass motorizado automático de serie.
- Envoltentes de paneles sándwich con aislamiento de 35 mm de PU.
- Diseño compacto y ligero.
- Señalización de filtros sucios mediante presostato diferencial.
- Motores EC Inverter.
- Amplias posibilidades de control mediante sonda de CO<sub>2</sub>, HR y BMS con protocolo Modbus.
- Sondas de temperatura en admisión, impulsión, retorno y extracción.
- Control inteligente PL-LINK con pantalla LCD incluido de serie.
- Modelos ENY-PVXQR equipados con control de caudal constante. Modelos ENY-PVXDPR equipados con control de presión diferencial constante.

## Características técnicas y precios

Modelo	Código	Caudal de aire (m <sup>3</sup> /h)	Presión disponible (Pa)	Dimensiones L x Fondo x H (mm)	Peso (kg)	Bocas Ø/LxH (mm)	Potencia absorbida (W-V/fases)	Precio / Ud
ENY-PV2QR	480022V112	1.100	500	1.920x755x1.180	220	320x300	1.200-230/I	12.008 €
ENY-PV2DPR	480022V152	1.100	500	1.920x755x1.180	220	320x300	1.200-230/I	11.527 €
ENY-PV3QR	480022V113	2.000	500	2.110x1.075x1.380	300	450x330	1.700-380/III	15.344 €
ENY-PV3DPR	480022V153	2.000	500	2.110x1.075x1.380	300	450x330	1.700-380/III	14.813 €
ENY-PV4QR	480022V114	3.000	500	2.300x1.275x1.480	400	650x330	2.600-380/III	19.243 €
ENY-PV4DPR	480022V154	3.000	500	2.300x1.275x1.480	400	650x330	2.600-380/III	19.287 €
ENY-PV5QR	480022V115	3.850	600	2.300x1.275x1.750	475	850x465	3.800-380/III	20.398 €
ENY-PV5DPR	480022V155	3.850	600	2.300x1.275x1.750	475	850x465	3.800-380/III	19.308 €

PLAZO DE ENTREGA A CONSULTAR.

## Configuraciones

Para garantizar la adaptación ideal al sistema de distribución de aire disponible, cada tamaño del recuperador TECNA SABIANA ENY-PV está disponible de fábrica en versión izquierda o derecha.

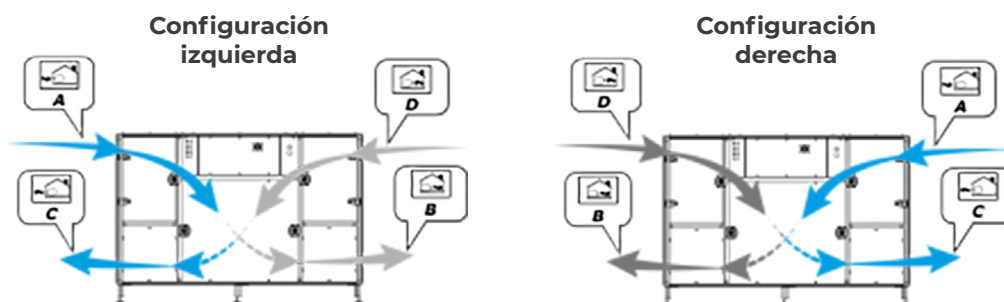

La configuración izquierda o derecha de las conexiones laterales no puede invertirse después de la compra, por lo que la unidad debe seleccionarse de acuerdo con la configuración de construcción requerida.

Cada unidad ENY-PV se suministra de fábrica con las conexiones de aire exterior y extracción de aire viciado en los paneles laterales. Sin embargo, realizando pocas operaciones por parte del instalador, es posible modificar cada unidad en obra retirando los conjuntos "paneles con boca + filtros" hacia un lado y volviéndolos a montar en las caras superiores. De este modo, cada unidad suministrada con conexiones laterales puede transformarse a una unidad con conexiones verticales o mixtas.

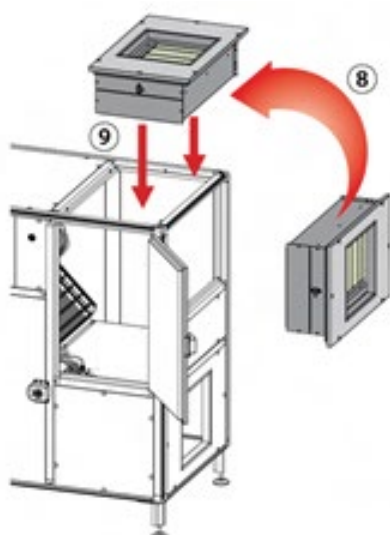

Excepto para el tamaño ENY-PV5 para el cual se puede solicitar conexiones especiales.

## Control inteligente PL-LINK



Los recuperadores de calor TECNA SABIANA ENY-PV se suministran con el control inteligente PL-LINK con pantalla LCD desde el cual es posible seleccionar un modo de funcionamiento manual o automático, las velocidades de giro de cada ventilador, la compuerta de bypass, una batería de agua o una resistencia eléctrica externa. El control así mismo, permite la gestión de las diferentes entradas y salidas que dispone el recuperador; tanto analógicas como digitales; con objeto de ampliar las opciones de funcionamiento automático mediante la conexión de diferentes accesorios, como por ejemplo la conexión de una sonda de CO<sub>2</sub> o de humedad, que permite al recuperador variar de manera proporcional y automática el caudal entregado en función de la concentración de CO<sub>2</sub> o del valor de humedad relativa del aire de extracción.

## Accesorios recomendados

Sonda CO<sub>2</sub> mural



Código: 730CX2PCO2  
Precio: **416 €**

**PRODUCTO EN STOCK.**

Sonda de CO<sub>2</sub> conductos



Código: 735000SCO2  
Precio: **462 €**

**PRODUCTO EN STOCK.**

Sonda HR mural



Código: 73SONRFFU  
Precio: **255 €**

**PRODUCTO EN STOCK.**

Sonda HR conductos



Código: 73SOKFFSDU  
Precio: **321 €**

**PRODUCTO EN STOCK.**

# TECNAVENT CFHE



TECNAVENT

La gama de recuperadores de calor a contracorriente TECNAVENT CFHE está diseñada y construida conforme a la directiva de ecodiseño conocida como Directiva ErP y desarrollada conforme al Reglamento UE 1253/14, proporcionando una eficiencia térmica de recuperación de **hasta el 93 %**. Se trata de una serie de recuperadores de calor muy adecuada para la ventilación con recuperación de calor en ambientes públicos de mediana y gran dimensión, especialmente de hoteles, cines, teatros, aulas u oficinas.

Disponible hasta 6.300 m<sup>3</sup>/h, configuración en doble piso y flujos horizontales, la gama está pensada para su instalación en el interior y en el exterior de las edificaciones para montaje en suelo. Esta serie de recuperadores de calor también está disponible en versión con flujos verticales.



## Características

- Filtros de aire ePM1 55% (F7) en impulsión y en extracción de serie, con ranura específica en impulsión para segunda etapa de filtración F8 o F9 conforme al RITE.
- Eficiencia hasta 93 %.
- By-pass motorizado automático de serie.
- Envoltentes de paneles sándwich con aislamiento de lana de roca de 50 mm de espesor y 70 kg/m<sup>3</sup> de densidad.
- Señalización de filtros sucios mediante presostatos diferenciales en impulsión y extracción.
- Pies de apoyo ajustables.
- Motores EC Inverter.
- Amplias posibilidades de control mediante sonda de CO<sub>2</sub>, HR, VOC y BMS con protocolo Modbus.
- Sondas de temperatura en admisión, impulsión y retorno.
- Control de pared STD incluido de serie.

## Características técnicas y precios

Modelo	Código	Caudal (m <sup>3</sup> /h)	Presión disponible (Pa)	Dimensiones L x Fondo x H (mm)	Peso (kg)	Bocas Ø/LxH (mm)	Potencia absorbida (W-V/fases)	Precio / Ud
<b>CFHE 2000 EC</b>	731031000127	1.650	200	1.900x785x1.240	275	500x400	800-230/I	<b>10.390 €</b>
<b>CFHE 2500 EC</b>	731031000128	2.250	200	1.900x785x1.400	305	500x400	1.100-230/I	<b>12.522 €</b>
<b>CFHE 3500 EC</b>	731031000129	3.600	200	2.150x945x1.645	420	600x500	1.800-380/III	<b>15.444 €</b>
<b>CFHE 6000 EC</b>	731031000130	5.800	200	2.150x945x1.645	425	600x500	2.000-380/III	<b>19.386 €</b>
<b>CFHE 6500 EC</b>	731031000131	6.300	200	2.150x945x1.745	485	600x600	2.400-380/III	<b>20.540 €</b>

PLAZO DE ENTREGA A CONSULTAR.

# Control inteligente STD



Los recuperadores de calor TECNAVENT CFHE se suministran con un control de pared con pantalla de cristal líquido desde el cual podemos gestionar de manera sencilla el recuperador de calor, para su funcionamiento en modo manual o automático, teniendo control sobre las velocidades de giro de cada ventilador, la compuerta de bypass, una batería de agua o eléctrica externa. El control dispone de varias entradas y salidas, tanto analógicas como digitales, con objeto de ampliar las opciones de funcionamiento automático mediante la conexión de diferentes accesorios, como por ejemplo la conexión de una sonda de CO<sub>2</sub> o de HR que permite al recuperador variar de manera proporcional y automática el caudal entregado en función de la concentración de CO<sub>2</sub> o HR del aire de extracción.

## Configuraciones

Para garantizar la adaptación ideal al sistema de distribución de aire disponible, cada tamaño del recuperador TECNAVENT CFHE está disponible de fábrica en versión izquierda o derecha.

**Configuración izquierda**

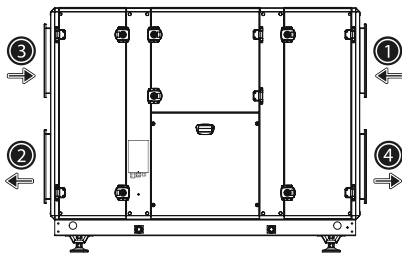

**Configuración derecha**

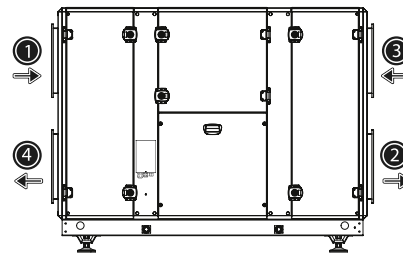

- ① Outdoor air - OA
- ② Supply air - SA
- ③ Return air - RA
- ④ Exhaust air - EA

La configuración izquierda o derecha de las conexiones laterales no puede invertirse después de la compra, por lo que la unidad debe seleccionarse de acuerdo con la configuración de construcción requerida.

## Accesorios recomendados

### Filtros



Modelo	Código	Precio / Ud
Filtro principal F8 para CFHE 2000 EC	73RH10080410	210 €
Filtro principal F9 para CFHE 2000 EC	73RH10080163	204 €
Filtro principal F8 para CFHE 2500 EC	73RH10080411	239 €
Filtro principal F9 para CFHE 2500 EC	73RH10080168	233 €
Filtro principal F8 para CFHE 3500 EC	73H10080412	193 €
Filtro principal F9 para CFHE 3500 EC	73RH10080173	93 €
Filtro principal F8 para CFHE 6000 EC	73H10080412	193 €
Filtro principal F9 para CFHE 6000 EC	73RH10080173	93 €
Filtro principal F8 para CFHE 6500 EC	73H10080413	210 €
Filtro principal F9 para CFHE 6500 EC	73RH10080178	99 €

### Tejadillo intemperie

Modelo	Código	Precio / Ud
Tejadillo intemperie para CFHE 2000 EC	73RH10079894	111 €
Tejadillo intemperie para CFHE 2500 EC	73RH10079895	111 €
Tejadillo intemperie para CFHE 3500 EC	73H10079896	140 €
Tejadillo intemperie para CFHE 6000 EC	73RH10079897	178 €
Tejadillo intemperie para CFHE 6500 EC	73RH10079898	187 €

PRODUCTOS EN STOCK.

Sonda de CO<sub>2</sub> para CFHE/  
CFVE/CFE/RHE/RVE



Sonda de HR para CFHE/  
CFVE/CFE/RHE/RVE



Control de caudal constante  
para CFHE/ CFVE 2000 EC y  
CFHE/ CFVE 2500 EC



Control de caudal constante  
para CFHE/ CFVE 3500 EC,  
CFHE/ CFVE 6000 EC y  
CFHE/ CFVE 6500 EC



Control de presión  
constante para CFHE/ RVE



**PRODUCTOS EN STOCK.**

# TECNAVENT CFVE



TECNAVENT

La gama de recuperadores de calor a contracorriente TECNAVENT CFVE está diseñada y construida conforme a la directiva de ecodiseño conocida como Directiva ErP y desarrollada conforme al Reglamento UE 1253/14, proporcionando una eficiencia térmica de recuperación de **hasta el 93 %**. Se trata de una serie de recuperadores de calor muy adecuada para la ventilación con recuperación de calor en ambientes públicos de mediana y gran dimensión, especialmente de hoteles, cines, teatros, aulas u oficinas. Disponible hasta 6.050 m<sup>3</sup>/h, configuración con flujos verticales, la gama está pensada para su instalación en el interior de las edificaciones para montaje en suelo. Esta serie de recuperadores de calor también está disponible en versión con flujos horizontales en configuración de doble piso.

## Características

- Filtros de aire ePM1 55% (F7) en impulsión y en extracción de serie, con ranura específica en impulsión para segunda etapa de filtración F8 o F9 conforme al RITE.
- Eficiencia hasta 93 %.
- By-pass motorizado automático de serie .
- Envoltentes de paneles sándwich con aislamiento de lana de roca de 50 mm de espesor y 70 kg/m<sup>3</sup> de densidad.
- Señalización de filtros sucios mediante presostatos diferenciales en impulsión y extracción.
- Pies de apoyo ajustables.
- Motores EC Inverter.
- Amplias posibilidades de control mediante sonda de CO<sub>2</sub>, HR, VOC y BMS con protocolo Modbus.
- Sondas de temperatura en admisión, impulsión y retorno.
- Control de pared STD incluido de serie.



## Características técnicas y precios

Modelo	Código	Caudal de aire (m <sup>3</sup> /h)	Presión disponible (Pa)	Dimensiones L x Fondo x H (mm)	Peso (kg)	Bocas Ø/LxH (mm)	Potencia absorbida (WW-V/fases)	Precio / Ud
CFVE 2000 EC	731031000122	1.600	200	1.900x785x1.240	275	500x300	830-230/I	10.390 €
CFVE 2500 EC	731031000123	2.200	200	1.900x785x1.400	305	500x300	1.400-230/I	12.522 €
CFHE 3500 EC	731031000124	3.450	200	2.150x945x1.645	420	700x400	1.800-380/III	15.444 €
CFVE 6000 EC	731031000125	5.600	200	2.150x945x1.645	425	700x400	2.050-380/III	19.386 €
CFVE 6500 EC	731031000126	6.050	200	2.150x945x1.745	485	700x400	4.400-380/III	20.540 €

PLAZO DE ENTREGA A CONSULTAR.

## Control inteligente STD



Los recuperadores de calor TECNAVENT CFVE se suministran con un control de pared con pantalla de cristal líquido desde el cual podemos gestionar de manera sencilla el recuperador de calor, para su funcionamiento en modo manual o automático, teniendo control sobre las velocidades de giro de cada ventilador, la compuerta de bypass, una batería de agua o eléctrica externa. El control dispone de varias entradas y salidas, tanto analógicas como digitales, con objeto de ampliar las opciones de funcionamiento automático mediante la conexión de diferentes accesorios, como por ejemplo la conexión de una sonda de CO<sub>2</sub> o de HR que permite al recuperador variar de manera proporcional y automática el caudal entregado en función de la concentración de CO<sub>2</sub> o HR del aire de extracción.

## Configuraciones

Para garantizar la adaptación ideal al sistema de distribución de aire disponible, cada tamaño del recuperador TECNAVENT CFVE está disponible de fábrica en versión izquierda o derecha.

**Configuración izquierda**

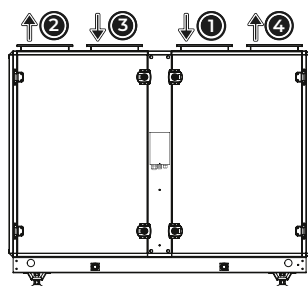

**Configuración derecha**

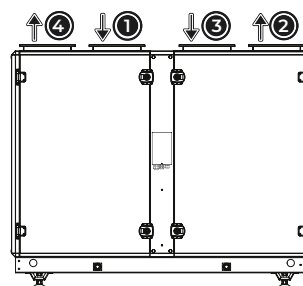

- ① Outdoor air - OA    ② Supply air - SA    ③ Return air - RA    ④ Exhaust air - EA

La configuración izquierda o derecha de las conexiones laterales no puede invertirse después de la compra, por lo que la unidad debe seleccionarse de acuerdo con la configuración de construcción requerida.

## Accesorios recomendados

### Filtros



Modelo	Código	Precio / Ud
Filtro principal F8 para CFVE 2000 EC / CFVE 2500 EC	73RH10080414	163 €
Filtro principal F9 para CFVE 2000 EC / CFVE 2500 EC	73RH10080183	99 €
Filtro principal F8 para CFVE 3500 EC / CFVE 6000 EC / CFVE 6500 EC	73RH10080415	233 €
Filtro principal F9 para CFVE 3500 EC / CFVE 6000 EC / CFVE 6500 EC	73RH10080188	111 €

PRODUCTO EN STOCK.

Sonda de CO<sub>2</sub> para CFHE/  
CFVE/CFE/RHE/RVE



Sonda de HR para CFHE/  
CFVE/CFE/RHE/RVE



Control de caudal constante  
para CFHE/ CFVE 2000 EC y  
CFHE/ CFVE 2500 EC



Control de caudal constante  
para CFHE/ CFVE 3500 EC,  
CFHE/ CFVE 6000 EC y  
CFHE/ CFVE 6500 EC



Control de presión  
constante para CFHE/ CFVE



**PRODUCTOS EN STOCK.**

## 2. Flujos cruzados entálpicos

### TECNAVENT RCH



TECNAVENT

La gama de recuperadores de calor TECNAVENT RCH está diseñada y construida conforme a la directiva de ecodiseño conocida como Directiva ErP y desarrollada conforme al Reglamento UE 1253/14, proporcionando una recuperación entálpica con una eficiencia de recuperación sensible en todos los modelos **superior al 74 %**. Se trata de una serie muy adecuada para la ventilación con recuperación entálpica en ambientes públicos de pequeña y mediana dimensión, tales como cafeterías, restaurantes, cines, teatros, oficinas, colegios, etc. En los que proporciona una **reducción de la carga latente de refrigeración**.

Disponible hasta 1.300 m<sup>3</sup>/h, esta pensada para su instalación en el interior de las edificaciones para montaje en techo. Esta serie de recuperadores de calor también está disponible para entorno residencial.

Gracias a la recuperación entálpica, también es posible mejorar las condiciones de confort higrotérmico en invierno.

### Características

- Doble filtración G4+F9 (ePM1 80%) en impulsión.
- Eficiencia mínima > 74 %.
- By-pass motorizado automático de serie.
- Diseño compacto y ligero.
- Señalización de filtros sucios mediante presostato diferencial.
- Motores EC Inverter.
- Amplias posibilidades de control mediante sondas de CO<sub>2</sub>, HR, WiFi y BMS a través de protocolo Modbus.
- Sondas de temperatura en admisión, impulsión, retorno y extracción.
- Control de pared estándar con pantalla LCD incluido en precio de tarifa.



# Características técnicas y precios

Modelo	Código	Caudal de aire (m³/h)	Presión disponible (Pa)	Dimensiones L x Fondo x H (mm)	Peso (kg)	Bocas Ø/LxH (mm)	Potencia absorbida (W-V/fases)	Precio / Ud
<b>RCH 500/EC/H/G4+F9</b>	73RCHW500H	500	100	867x902x280	38	200	140-230/I	<b>1.967 €</b>
<b>RCH 650/EC/H/G4+F9</b>	73RCHW650H	650	100	1.134x884x388	62	250	160-230/I	<b>2.484 €</b>
<b>RCH 800/EC/H/G4+F9</b>	73RCHW800H	800	100	1.134x884x388	72	250	188-230/I	<b>2.659 €</b>
<b>RCH 1000/EC/H/G4+F9</b>	73RCHW1000H	1.000	100	1.134x1.134x388	81	250	312-230/I	<b>2.849 €</b>
<b>RCH 1300/EC/H/G4+F9</b>	73RCHW1300H	1.300	100	1.193x1.245x388	81	250	405-230/I	<b>3.139 €</b>

**PRODUCTO EN STOCK.**

## Control inteligente



### Características

- Amplia pantalla de visualización y control táctil.
- Pantalla diseñada por montaje en pared.
- Lectura de las temperaturas de los diferentes flujos de aire.
- Visualización de concentración de CO<sub>2</sub>
- Visualización de la HR.
- Programación de horarios de funcionamiento.
- Programación de consignas de funcionamiento de CO<sub>2</sub> y HR.

Cuando las necesidades de monitorización y control son más exigentes, el equipo puede integrarse de serie en sistemas de regulación superior mediante protocolo Modbus.

## Accesorios recomendados

**Sonda CO<sub>2</sub> mural / conductos**



**Sonda HR mural / conductos**



**Módulo WiFi**



**PRODUCTOS EN STOCK.**

# TECNA SIC CFR-PHEE+



La gama de recuperadores de calor TECNA SIC CFR-PHEE+ está diseñada y construida conforme a la directiva de ecodiseño conocida como Directiva ErP y desarrollada conforme al Reglamento UE 1253/14, proporcionando una recuperación entálpica con una eficiencia de recuperación sensible de **hasta el 75 %**. Se trata de una serie muy adecuada para la ventilación con recuperación entálpica en ambientes públicos de pequeña y mediana dimensión, tales como cafeterías, restaurantes, cines, teatros, oficinas, colegios, etc. en los que proporciona **una reducción de la carga latente de refrigeración**.

Disponible hasta 3.100 m<sup>3</sup>/h, esta pensada para su instalación en el interior de las edificaciones para montaje en techo.

## Características

- Filtros de aire F7 (ePM1 55%) en impulsión y M5 (ePM10 55%) en extracción.
- Eficiencia mínima: 75 %.
- By-pass motorizado automático de serie.
- Envolventes de paneles sándwich con aislamiento de 25 mm de PU.
- Diseño compacto y ligero.
- Señalización de filtros sucios mediante presostato diferencial.
- Motores EC Inverter.
- Amplias posibilidades de control mediante sonda de CO<sub>2</sub>, HR y BMS con protocolo Modbus.
- Sondas de temperatura en admisión y retorno.

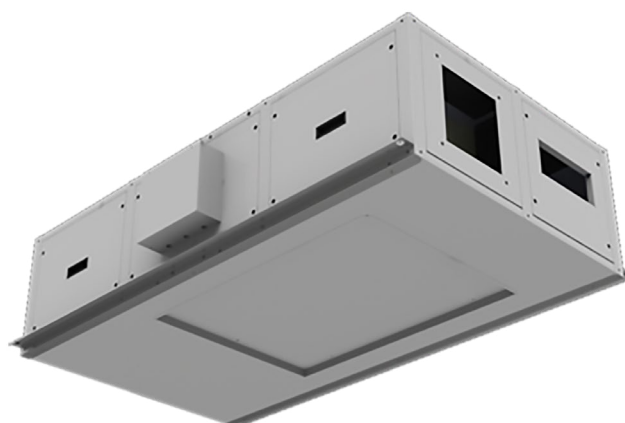

## Características técnicas y precios

Modelo	Código	Caudal de aire (m <sup>3</sup> /h)	Presión disponible (Pa)	Dimensiones L x Fondo x H (mm)	Peso (kg)	Bocas Ø/LxH (mm)	Potencia absorbida (W-V/fases)	Precio / Ud
<b>CFR-PHEE+ 40N</b>	735PHEE040N	400	170	1.480x800x380	80	200 x 110	560-230/I	<b>4.742 €</b>
<b>CFR-PHEE+ 75N</b>	735PHEE075N	660	120	1.450x990x480	120	300 x 310	560-230/I	<b>6.407 €</b>
<b>CFR-PHEE+ 100N</b>	735PHEE100N	1.000	160	1.600x1.000x550	150	300 x 310	2.120-230/I	<b>6.751 €</b>
<b>CFR-PHEE+ 150N</b>	735PHEE150N	1.500	190	2.000x1.290x680	190	300 x 410	2.120-230/I	<b>8.106 €</b>
<b>CFR-PHEE+ 200N</b>	735PHEE200N	2.300	240	2.000x1.290x680	200	500 x 410	2.120-230/I	<b>9.979 €</b>
<b>CFR-PHEE+ 320N</b>	735PHEE320N	3.100	190	2.100x1.400x680	220	400 x 510	2.350-230/I	<b>11.208 €</b>

PLAZO DE ENTREGA A CONSULTAR.

## Accesorios recomendados

Panel de control NECS para recuperadores de calor TECNA SIC CFR-PHEE+ CFRE+/CFRE+V 40 .. 200



Código: 73AC00NECS0PHE0000  
Precio: **365 €**

Sonda de CO<sub>2</sub> mural para control NECS



Código: 73AC00QSA0NECS0000  
Precio: **612 €**

Sonda de CO<sub>2</sub> de conductos para control NECS



Código: 73AC00QSC0NECS0000  
Precio: **738 €**

Sonda de HR de conductos para control NECS



Código: 73AC00USD0NECS0000  
Precio: **504 €**

Sonda de HR mural para control NECS



Código: 73AC00USW0NECS0000  
Precio: **425 €**

**PRODUCTOS EN STOCK.**

## 3. Rotativos

### TECNA SIC CFR-HEE+



La gama de recuperadores de calor TECNA SIC CFR-HEE+ está diseñada y construida conforme a la directiva de ecodiseño conocida como Directiva ErP y desarrollada conforme al Reglamento UE 1253/14, proporcionando una recuperación entálpica con una eficiencia de recuperación sensible de hasta el 79 %.

Se trata de una serie muy adecuada para la ventilación con recuperación entálpica en ambientes públicos de pequeña y mediana dimensión, tales como hoteles, residencias de mayores, oficinas, cines, teatros, colegios, prisiones, etc. en los que proporciona una **reducción de la carga latente de refrigeración**.

Disponible hasta 3.800 m<sup>3</sup>/h, configuración de baja silueta, la gama está pensada para su instalación en el interior de las edificaciones para montaje en techo. Esta serie de recuperadores de calor también está disponible en versión con motores AC.

#### Características

- Filtros de aire F7 (ePM1 55%) en impulsión y M5 (ePM10 55%) en extracción.
- Eficiencia hasta 79 %.
- Envoltentes de paneles sándwich con aislamiento de 25 mm de PU.
- Diseño compacto y ligero.
- Señalización de filtros sucios mediante presostato diferencial.
- Motores EC Inverter.
- Amplias posibilidades de control mediante sonda de CO<sub>2</sub>, HR, control de caudal/presión constante y BMS con protocolo Modbus.
- Sondas de temperatura en admisión y retorno.



#### Características técnicas y precios

Modelo	Código	Caudal de aire (m <sup>3</sup> /h)	Presión disponible (Pa)	Dimensiones L x Fondo x H (mm)	Peso (kg)	Bocas Ø/LxH (mm)	Potencia absorbida (W-V/fases)	Precio / Ud
<b>CFR-HEE+ 40N</b>	735HEE040N	310	230	1.075x800x480	70	230x210	590-230/I	<b>6.844 €</b>
<b>CFR-HEE+ 75N</b>	735HEE075N	640	130	1.075x800x480	75	230x210	590-230/I	<b>7.599 €</b>
<b>CFR-HEE+ 100N</b>	735HEE100N	1.000	190	1.205x1.000x550	105	225x255	2140-230/I	<b>9.168 €</b>
<b>CFR-HEE+ 150N</b>	735HEE150N	1.650	160	1.400x1.000x550	140	225x255	2.140-230/I	<b>11.024 €</b>
<b>CFR-HEE+ 200N</b>	735HEE200N	2.400	300	1.720x1.290x680	180	325x280	2.160-230/I	<b>13.788 €</b>
<b>CFR-HEE+ 320N</b>	735HEE320N	3.200	180	1.940x1.500x680	230	325x280	2.390-230/I	<b>15.671 €</b>
<b>CFR-HEE+ 400N</b>	735HEE400N	3.800	100	1.940x1.500x680	250	325x280	2.390-230/I	<b>16.559 €</b>

PLAZO DE ENTREGA A CONSULTAR.

## Accesorios recomendados

Panel de control NECS para recuperadores de calor TECNA SIC CFR-PHEE+ CFRE+/CFRE+V 40 .. 200



Código: 73AC00NECS0CFR0000  
Precio: **365 €**

Sonda de CO<sub>2</sub> mural para control NECS



Código: 73AC00QSA0NECS0000  
Precio: **612 €**

Sonda de CO<sub>2</sub> conductos para control NECS



Código: 73AC00QSC0NECS0000  
Precio: **738 €**

Sonda de HR de conductos para control NECS



Código: 73AC00USD0NECS0000  
Precio: **504 €**

Sonda de HR mural para control NECS



Código: 73AC00USW0NECS0000  
Precio: **425 €**

**PRODUCTOS EN STOCK.**

# TECNAVENT RHE



TECNAVENT

La gama de recuperadores de calor rotativos TECNAVENT RHE está diseñada y construida conforme a la directiva de ecodiseño conocida como Directiva ErP y desarrollada conforme al Reglamento UE 1253/14, proporcionando una eficiencia térmica de recuperación de **hasta el 83 %**. Se trata de una serie de recuperadores de calor muy adecuada para la ventilación con recuperación de calor en ambientes públicos de mediana y gran dimensión, especialmente de hoteles, cines, teatros, aulas u oficinas. Disponible hasta 10.500 m<sup>3</sup>/h, configuración con flujos horizontales, la gama está pensada para su instalación en el interior y en el exterior de las edificaciones para montaje en suelo. Esta serie de recuperadores de calor también está disponible en versión con rueda entálpica y en versión con flujos verticales.

## Características

- Filtros de aire ePM1 55% (F7) en impulsión y en extracción de serie, con ranura específica en impulsión para segunda etapa de filtración F8 o F9 conforme al RITE.
- Eficiencia hasta 83 %.
- By-pass motorizado automático de serie.
- Envolventes de paneles sándwich con aislamiento de lana de roca de 50 mm de espesor y 70 kg/m<sup>3</sup> de densidad.
- Señalización de filtros sucios mediante presostatos diferenciales en impulsión y extracción.
- Pies de apoyo ajustables.
- Motores EC Inverter.
- Amplias posibilidades de control mediante sonda de CO<sub>2</sub>, HR, VOC y BMS con protocolo Modbus.
- Sondeas de temperatura en admisión, impulsión y retorno.
- Control de pared STD incluido de serie.



## Características técnicas y precios

Modelo	Código	Caudal de aire (m <sup>3</sup> /h)	Presión disponible (Pa)	Dimensiones L x Fondo x H (mm)	Peso (kg)	Bocas Ø/LxH (mm)	Potencia absorbida (W-V/fases)	Precio / Ud
RHE 2000 EC	731030101134	1.550	200	1.630x740x1.010	250	350x300	820-380/III	<b>11.398 €</b>
RHE 2500 EC	731030101135	2.200	200	1.700x840x1.110	290	450x300	1.190-380/III	<b>12.407 €</b>
RHE 3500 EC	731030101136	3.050	200	1.780x1.010x1.145	360	600x400	2.040-380/III	<b>15.236 €</b>
RHE 6000 EC	731030101137	5.200	200	1.780x1.010x1.245	400	700x400	2.440-380/III	<b>18.876 €</b>
RHE 6500 EC	731030101138	6.400	200	1.780x1.240x1.245	440	800x400	3.270-380/III	<b>20.124 €</b>
RHE 8500 EC	731030101139	8.300	200	2.070x1.460x1.405	525	1.000x500	4.250-380/III	<b>24.794 €</b>
RHE 11000 EC	731030101140	10.500	200	2.070x1.460x1.405	540	1.000x500	4.300-380/III	<b>26.832 €</b>

PLAZO DE ENTREGA A CONSULTAR.

# Control inteligente STD



Los recuperadores de calor TECNAVENT RHE se suministran con un control de pared con pantalla de cristal líquido desde el cual podemos gestionar de manera sencilla el recuperador de calor, para su funcionamiento en modo manual o automático, teniendo control sobre las velocidades de giro de cada ventilador, la compuerta de bypass, una batería de agua o eléctrica externa. El control dispone de varias entradas y salidas, tanto analógicas como digitales, con objeto de ampliar las opciones de funcionamiento automático mediante la conexión de diferentes accesorios, como por ejemplo la conexión de una sonda de CO<sub>2</sub> o de HR que permite al recuperador variar de manera proporcional y automática el caudal entregado en función de la concentración de CO<sub>2</sub> o HR del aire de extracción.

## Configuraciones

Para garantizar la adaptación ideal al sistema de distribución de aire disponible, cada tamaño del recuperador TECNAVENT RHE está disponible de fábrica en versión izquierda o derecha.

**Configuración izquierda**

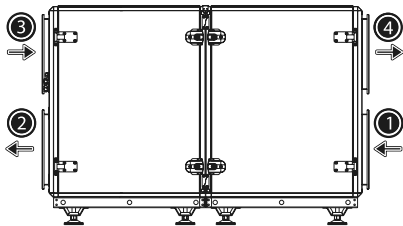

**Configuración derecha**

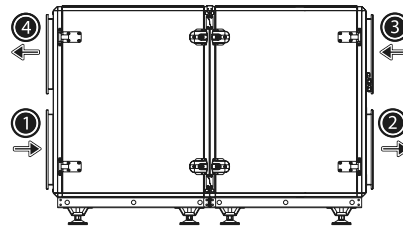

- ① Outdoor air - OA
- ② Supply air - SA
- ③ Return air - RA
- ④ Exhaust air - EA

La configuración izquierda o derecha de las conexiones laterales no puede invertirse después de la compra, por lo que la unidad debe seleccionarse de acuerdo con la configuración de construcción requerida.

## Accesorios recomendados

### Filtros



Modelo	Código	Precio / Ud
Filtro principal F8 para RHE / RVE 2000 EC	73RH10079992	137 €
Filtro principal F9 para RHE / RVE 2000 EC	73RH10079995	137 €
Filtro principal F8 para RHE / RVE 2500 EC	73RH10080006	197 €
Filtro principal F9 para RHE / RVE 2500 EC	73RH10080009	204 €
Filtro principal F8 para RHE / RVE 3500 EC	73H10080012	198 €
Filtro principal F9 para RHE / RVE 3500 EC	73RH10080015	204 €
Filtro principal F8 para RHE / RVE 6000 EC	73RH10080024	140 €
Filtro principal F9 para RHE / RVE 6000 EC	73RH10080027	140 €
Filtro principal F8 para RHE / RVE 6500 EC	73RH10080030	198 €
Filtro principal F9 para RHE / RVE 6500 EC	73RH10080033	204 €
Filtro principal F8 para RHE / RVE 8500 EC - RHE/RVE 11000EC	73H10080043	261 €
Filtro principal F9 para RHE / RVE 8500 EC - RHE/RVE 11000EC	73RH10080046	263 €

PRODUCTO EN STOCK.

## Tejadillo intemperie

Modelo	Código	Precio / Ud
Tejadillo intemperie para RHE 2000 EC / RHE 2500 EC	73RH10079733	137 €
Tejadillo intemperie para RHE 3500 EC	73RH10079734	168 €
Tejadillo intemperie para RHE 6000 EC	73RH10079735	181 €
Tejadillo intemperie para RHE 6500 EC	73RH10079736	184 €
Tejadillo intemperie para RHE 8500 EC	73RH10079737	304 €
Tejadillo intemperie para RHE 11000 EC	73H10079738	304 €

Sonda de CO<sub>2</sub> para CFHE/  
CFVE/CFE/RHE/RVE



Sonda de HR para CFHE/  
CFVE/CFE/RHE/RVE



Control de caudal constante  
para RHE/ RVE 2000 EC,  
RHE/ RVE 2500EC y RHE/  
RVE 3500 EC



Control de caudal constante  
para RHE/ RVE 6000 EC,  
RHE/ RVE 6500 EC, RHE/ RVE  
8500 EC y RHE/ RVE 11000 EC



Control de presión  
constante para RHE/ RVE



**PRODUCTOS EN STOCK.**

# TECNAVENT RVE



TECNAVENT

La gama de recuperadores de calor rotativos TECNAVENT RVE están diseñada y construida conforme a la directiva de ecodiseño conocida como Directiva ErP y desarrollada conforme al Reglamento UE 1253/14, proporcionando una eficiencia térmica de recuperación de **hasta el 83 %**. Se trata de una serie de recuperadores de calor muy adecuada para la ventilación con recuperación de calor en ambientes públicos de mediana y gran dimensión, especialmente de hoteles, cines, teatros, aulas u oficinas. Disponible hasta 9.950 m<sup>3</sup>/h, configuración con flujos verticales, la gama está pensada para su instalación en el interior de las edificaciones para montaje en suelo. Esta serie de recuperadores de calor también está disponible en versión con rueda entálpica y en versión con flujos horizontales.

## Características

- Filtros de aire ePM1 55% (F7) en impulsión y en extracción de serie, con ranura específica en impulsión para segunda etapa de filtración F8 o F9 conforme al RITE.
- Eficiencia hasta 93 %.
- By-pass motorizado automático de serie.
- Envolventes de paneles sándwich con aislamiento de lana de roca de 50 mm de espesor y 70 kg/m<sup>3</sup> de densidad.
- Señalización de filtros sucios mediante presostatos diferenciales en impulsión y extracción.
- Pies de apoyo ajustables.
- Motores EC Inverter.
- Amplias posibilidades de control mediante sonda de CO<sub>2</sub>, HR, VOC y BMS con protocolo Modbus.
- Sondas de temperatura en admisión, impulsión y retorno.
- Control de pared STD incluido de serie.



## Características técnicas y precios

Modelo	Código	Caudal de aire (m <sup>3</sup> /h)	Presión disponible (Pa)	Dimensiones L x Fondo x H (mm)	Peso (kg)	Bocas Ø/LxH (mm)	Potencia absorbida (W-V/fases)	Precio / Ud
RVE 2000 EC	731030101150	1.550	200	1.630x740x1.010	250	400x200	820-380/III	11.398 €
RVE 2500 EC	731030101151	2.150	200	1.630x840x1.110	280	400x250	1.200-380/III	12.407 €
RVE 3500 EC	731030101152	2.900	200	1.580x1.010x1.145	340	400x350	2.230-380/III	15.236 €
RVE 6000 EC	731030101153	5.100	200	1.580x1.110x1.245	370	400x400	2.690-380/III	18.876 €
RVE 6500 EC	731030101154	6.150	200	1.580x1.240x1.245	410	400x450	3.340-380/III	20.124 €
RVE 8500 EC	731030101155	8.150	200	1.930x1.460x1.405	485	550x500	4.250-380/III	24.794 €
RVE 11000 EC	731030101156	9.950	200	1.930x1.460x1.405	500	550x500	4.300-380/III	26.832 €

PLAZO DE ENTREGA A CONSULTAR.

## Control inteligente STD



Los recuperadores de calor TECNAVENT RVE se suministran con un control de pared con pantalla de cristal líquido desde el cual podemos gestionar de manera sencilla el recuperador de calor, para su funcionamiento en modo manual o automático, teniendo control sobre las velocidades de giro de cada ventilador, la compuerta de bypass, una batería de agua o eléctrica externa. El control dispone de varias entradas y salidas, tanto analógicas como digitales, con objeto de ampliar las opciones de funcionamiento automático mediante la conexión de diferentes accesorios, como por ejemplo la conexión de una sonda de CO<sub>2</sub> o de HR que permite al recuperador variar de manera proporcional y automática el caudal entregado en función de la concentración de CO<sub>2</sub> o HR del aire de extracción.

## Configuraciones

Para garantizar la adaptación ideal al sistema de distribución de aire disponible, cada tamaño del recuperador TECNAVENT RVE está disponible de fábrica en versión izquierda o derecha.

**Configuración izquierda**

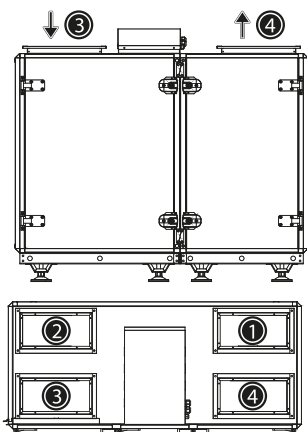

**Configuración derecha**

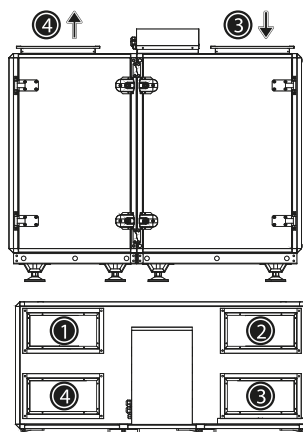

- ① Outdoor air - OA    ② Supply air - SA    ③ Return air - RA    ④ Exhaust air - EA

La configuración izquierda o derecha de las conexiones laterales no puede invertirse después de la compra, por lo que la unidad debe seleccionarse de acuerdo con la configuración de construcción requerida.

## Accesorios recomendados

### Filtros



Modelo	Código	Precio / Ud
Filtro principal F8 para RHE / RVE 2000 EC	73RH10079992	137 €
Filtro principal F9 para RHE / RVE 2000 EC	73RH10079995	137 €
Filtro principal F8 para RHE / RVE 2500 EC	73RH10080006	197 €
Filtro principal F9 para RHE / RVE 2500 EC	73RH10080009	204 €
Filtro principal F8 para RHE / RVE 3500 EC	73H10080012	198 €
Filtro principal F9 para RHE / RVE 3500 EC	73RH10080015	204 €
Filtro principal F8 para RHE / RVE 6000 EC	73RH10080024	140 €
Filtro principal F9 para RHE / RVE 6000 EC	73RH10080027	140 €
Filtro principal F8 para RHE / RVE 6500 EC	73RH10080030	198 €
Filtro principal F9 para RHE / RVE 6500 EC	73RH10080033	204 €
Filtro principal F8 para RHE / RVE 8500 EC - RHE/RVE 11000EC	73H10080043	261 €
Filtro principal F9 para RHE / RVE 8500 EC - RHE/RVE 11000EC	73RH10080046	263 €

Sonda de CO<sub>2</sub> para CFHE/  
CFVE/CFE/RHE/RVE



Código: 7360250039  
Precio: **379 €**

Sonda de HR para CFHE/  
CFVE/CFE/RHE/RVE



Código: 7360250035  
Precio: **245 €**

Control de caudal constante  
para RHE/ RVE 2000 EC,  
RHE/ RVE 2500 EC y  
RHE/ RVE 3500 EC

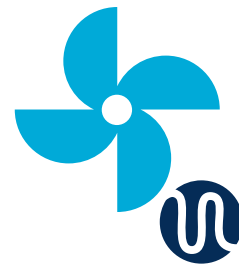

Código: 73RHE10051310  
Precio: **362 €**

Control de caudal constante  
para RHE/ RVE 600 EC,  
RHE/ RVE 6500 EC, RHE/  
RVE 8000 EC y 11000 EC



Código: 73RHE10051311  
Precio: **362 €**

Control de presión  
constante para RHE/ RVE



Código: 73RHE10051312  
Precio: **362 €**

PRODUCTOS EN STOCK.

## 4. Termodinámicos

### TECNA CLIVET FRESH LARGE EVO



La gama de recuperadores de calor termodinámicos TECNA CLIVET FRESH LARGE EVO son unidades de ventilación totalmente independientes, equipadas con filtración y control del aire de impulsión y extracción, con recuperación termodinámica completa con refrigerante R32, garantizando un bajo impacto ambiental.

Al aprovechar al máximo la energía del aire de extracción, estas unidades garantizan una alta eficiencia durante todo el año, no sólo neutralizando las cargas de aire fresco, sino también suministrando aire más frío en verano y más caliente en invierno en comparación con otras tecnologías de recuperación de calor, lo que **permite alcanzar los valores de consigna con mayor rapidez y reducir la demanda de energía** del sistema principal de climatización.

Se trata de una serie de recuperadores de calor muy adecuada para la ventilación con recuperación de calor en ambientes públicos de mediana y gran dimensión, especialmente en gimnasios, salas de exposiciones, ayuntamientos, etc. en los que se proporciona aire de renovación con unas condiciones térmicas muy próximas a las condiciones del aire de extracción. Disponible hasta 2.500 m<sup>3</sup>/h, esta gama está pensada para su instalación en el interior de las edificaciones para montaje en techo.

#### Características

- Recuperación termodinámica activa.
- Refrigerante R32.
- Full inverter.
- Ventiladores EC.
- Filtros de aire ePM10 65 % (M5) de serie en impulsión y en extracción.
- Sondeas de temperatura en aire exterior, impulsión y retorno y sonda de humedad relativa en aire de impulsión.
- Campo de funcionamiento ampliado, hasta -20 °C en modo calefacción.
- COP hasta 7,1 / EER hasta 8,4.
- Estructura portante en chapa de zinc-magnesio y EPP para obtener un confort acústico y un aislamiento térmico máximos.
- Amplias posibilidades de control mediante sonda de CO<sub>2</sub>, CO<sub>2</sub> + VOC y conexión a sistemas de supervisión BMS mediante protocolo Modbus.
- Control con pantalla LCD incluido de serie.

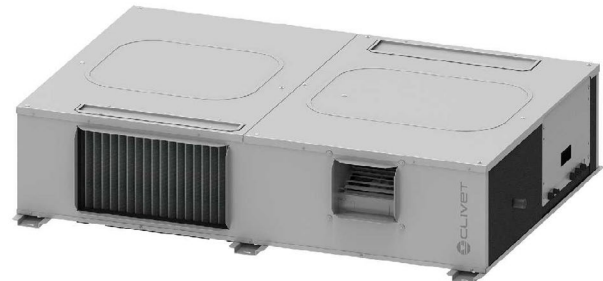

## Características técnicas y precios

Modelo	Código	Caudal de aire (m³/h)	Presión disponible (Pa)	Dimensiones L x Fondo x H (mm)	Peso (kg)	Bocas Ø/LxH (mm)	Intensidad absorbida (A-V/fases)	Precio / Ud
<b>CiSDN-Y EF 1 S Size 1</b>	620CISDNYEF01	720	210	1.743x1.220x310	96	553x213	5,8-230/l	<b>6.604 €</b>
<b>CiSDN-Y EF 1 S Size 2</b>	620CISDNYEF02	1.500	360	1.743x1.220x410	126	553x303	15,3-230/l	<b>8.528 €</b>
<b>CiSDN-Y EF 1 S Size 3</b>	620CISDNYEF03	2.500	200	1.743x1.220x590	138	553x483	24,5-230/l	<b>14.196 €</b>

Modelo	Código	Potencia calorífica (kW) (1)	COP (1)	Temperatura aire de impulsión (°C)	Potencia frigorífica total (kW) (2)	EER (2)	Temperatura aire de impulsión (°C)
<b>CiSDN-Y EF 1 S Size 1</b>	620CISDNYEF01	2,3	6,9	20,0	1,9	8,4	24,0
<b>CiSDN-Y EF 1 S Size 2</b>	620CISDNYEF02	4,5	6,6	20,0	3,6	5,8	24,0
<b>CiSDN-Y EF 1 S Size 3</b>	620CISDNYEF03	9,3	7,1	20,0	7,4	7,8	24,0

(1) Rendimiento en calefacción: Caudal nominal, aire ambiente a 20°C D.B./12°C W.B., aire entrante al intercambiador externo 7°C D.B./6°C W.B.

(2) Rendimiento en refrigeración: Caudal nominal, aire ambiente 27°C D.B./19°C W.B., aire entrante al intercambiador externo 35°C D.B./24°C W.B.

**PLAZO DE ENTREGA A CONSULTAR.**

## Accesorios recomendados

ACCESORIOS RECOMENDADOS	Modelo Recup.	Código	Precio / Ud
<b>CAUDAL DE AIRE VARIABLE MEDIANTE Sonda de CO2</b>	CiSDN-Y EF 1 S Size 1	620CISDNYCVC02E01	<b>681 €</b>
<b>CAUDAL DE AIRE VARIABLE MEDIANTE Sonda de CO2</b>	CiSDN-Y EF 1 S Size 2	620CISDNYCVC02E02	<b>692 €</b>
<b>CAUDAL DE AIRE VARIABLE MEDIANTE Sonda de CO2</b>	CiSDN-Y EF 1 S Size 3	620CISDNYCVC02E03	<b>702 €</b>
<b>CAUDAL DE AIRE VARIABLE MEDIANTE Sonda de CO2+VOC</b>	CiSDN-Y EF 1 S Size 1	620CISDNYCVVOC01	<b>1.258 €</b>
<b>CAUDAL DE AIRE VARIABLE MEDIANTE Sonda de CO2+VOC</b>	CiSDN-Y EF 1 S Size 2	620CISDNYCVVOC02	<b>1.279 €</b>
<b>CAUDAL DE AIRE VARIABLE MEDIANTE Sonda de CO2+VOC</b>	CiSDN-Y EF 1 S Size 3	620CISDNYCVVOC03	<b>1.300 €</b>
<b>FILTRO DE AIRE DE ALTA EFICIENCIA ePM1 60% (F7)</b>	CiSDN-Y EF 1 S Size 1	620CISDNYCFF701	<b>187 €</b>
<b>FILTRO DE AIRE DE ALTA EFICIENCIA ePM1 60% (F7)</b>	CiSDN-Y EF 1 S Size 2	620CISDNYCFF702	<b>208 €</b>
<b>FILTRO DE AIRE DE ALTA EFICIENCIA ePM1 60% (F7)</b>	CiSDN-Y EF 1 S Size 3	620CISDNYCFF703	<b>229 €</b>
<b>FILTRO DE AIRE ELECTRONICO ePM1 90% (E10)</b>	CiSDN-Y EF 1 S Size 1	620CISDNYCFEL01	<b>718 €</b>
<b>FILTRO DE AIRE ELECTRONICO ePM1 90% (E10)</b>	CiSDN-Y EF 1 S Size 2	620CISDNYCFEL02	<b>1.050 €</b>
<b>FILTRO DE AIRE ELECTRONICO ePM1 90% (E10)</b>	CiSDN-Y EF 1 S Size 3	620CISDNYCFEL03	<b>1.747 €</b>
<b>Módulo IoT</b>	Sizes 1,2,3.	620CISDNYIOT	<b>903 €</b>
<b>PREFILTRACION G3 EN CONDUCTO (ISO 16890 Coarse 40%)</b>	CiSDN-Y EF 1 S Size 1	620CISDNYCFG301	<b>125 €</b>
<b>PREFILTRACION G3 EN CONDUCTO (ISO 16890 Coarse 40%)</b>	CiSDN-Y EF 1 S Size 2	620CISDNYCFG302	<b>146 €</b>
<b>PREFILTRACION G3 EN CONDUCTO (ISO 16890 Coarse 40%)</b>	CiSDN-Y EF 1 S Size 3	620CISDNYCFG303	<b>177 €</b>
<b>KIT DE ELEMENTOS ANTIVIBRATORIOS PARA LA INSTALACION EN TECHO</b>	Sizes 1,2,3.	620CISDNYANS	<b>146 €</b>
<b>KIT DE ELEMENTOS ANTIVIBRATORIOS PARA LA INSTALACION EN SUELO</b>	Sizes 1,2,3.	620CISDNYANT	<b>187 €</b>

**PLAZO DE ENTREGA A CONSULTAR.**

## 5. Descentralizados

### TECNA SIC REVENT RDS



La gama de recuperadores de calor descentralizados TECNA SIC REVENT RDS son equipos compactos, específicamente **pensados y diseñados para la ventilación descentralizada en edificios en los que no es posible realizar la distribución de aire mediante una red de conductos**. Su bajo nivel sonoro y su instalación sencilla hacen que esta gama sea muy indicada para la ventilación y mejora de la calidad del aire interior en colegios, universidades, academias, oficinas y en general, en todo tipo de proyectos de rehabilitación en los que se precisa una instalación de ventilación mecánica controlada con recuperación de calor. Disponible hasta 800 m<sup>3</sup>/h, está pensada para su instalación en el interior de las edificaciones para montaje tanto vertical en pared (requiere accesorio opcional PA) como horizontal en techo.

#### Versión vertical



#### Versión horizontal

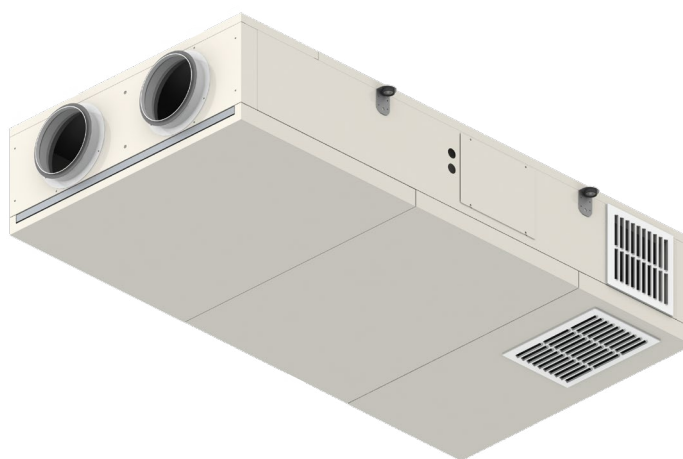

#### Características

- Filtros de aire F7 (ePM1 55 %) en impulsión y G4 (ePM10 50 %) en extracción.
- Eficiencia hasta 89 %.
- By-pass motorizado automático de serie.
- Muy bajo nivel sonoro, Lw  $\geq$  35 dB(A).
- Motores EC Inverter.
- Amplias posibilidades de control mediante sonda de CO<sub>2</sub>, HR y BMS con protocolo Modbus.
- Sondass de temperatura en admisión y retorno.



Esta gama de recuperadores de calor es muy indicada para la renovación del aire en colegios, universidades, academias y oficinas. Su construcción "sin necesidad de conductos" simplifica la instalación de la unidad, convirtiéndola en una solución ideal para mejorar la calidad del aire interior en edificios existentes que no disponen de un sistema de ventilación.

Modelo	Código	Caudal de aire (m³/h)	Presión disponible (Pa)	Dimensiones Largo (mm)	Dimensiones Fondo (mm)	Dimensiones Alto (mm)	Peso (kg)	Bocas Ø/LxH (mm)	Potencia absorbida (W-V/fases)	Precio / Ud
<b>REVENT RDS 500</b>	73REVSCH0P00500	500	10	1.635	840	310	110	195	196-230/l	<b>6.153 €</b>
<b>REVENT RDS 800</b>	73REVSCH0P00800	780	10	1.735	1220	340	180	195	340-230/l	<b>7.326 €</b>

**PLAZO DE ENTREGA A CONSULTAR.**

## Accesorios recomendados

**Panel de control NECS para recuperadores de calor TECNA SIC REVENT RDS**



**Sonda de CO<sub>2</sub> mural para control NECS**



**Sonda de HR mural para control NECS**



**PRODUCTOS EN STOCK.**

# TECNAVENT TWINFRESH RA1



TECNAVENT



Los recuperadores de calor TECNAVENT TWINFRESH RA1, son unidades de ventilación mecánica de flujo alterno, que **garantizan una renovación del aire ambiente interior, con un ahorro energético considerable.** De instalación fácil, están diseñados y contruidos para su instalación en horizontal en muros o paredes. Ideal para obras de rehabilitación o viviendas sin falso techo.

## Características

- Unidad de ventilación mecánica de flujo alterno.
- Instalación horizontal en muro o pared.
- Eficiencia de recuperación hasta el 90 %.
- Muy silencioso.
- Motor EC de alto rendimiento.
- Filtro de partículas lavable en ambos lados.
- Control remoto multifuncional.

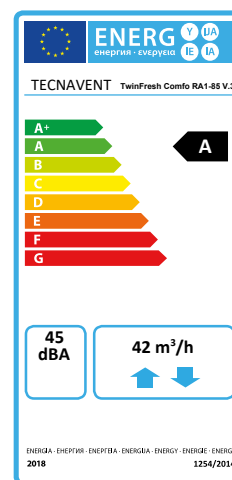
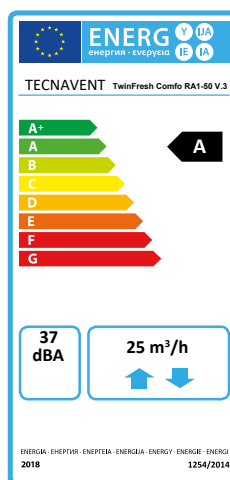

## Características técnicas y precios

TECNAVENT TWINFRESH		RA1-50-23 V.3	RA1-85-23 V.3
Datos técnicos	Modelo	2010000511	2010000525
	Precio / Ud	664 €	727 €
	Alimentación (F/V/Hz)	I/230/50/60	I/230/50/60
	Caudal máximo a 0 Pa (m³/h)	50	85
	Potencia eléctrica consumida en el caudal máximo (W)	7	10
	Clase de protección	IP24	IP24
	Eficiencia térmica de recuperación de calor (%)	88	90
	Nivel de potencia acústica (dBA)	37	45
	Peso (kg)	4,2	4,4
Clase energética	A	A	

PRODUCTO EN STOCK.

# Composición

- 1 Sentido del flujo de aire – extracción**  
Durante 70 segundos, el aire interior saturado se expulsa al exterior y queda atrapado gran parte del calor en el intercambiador.
- 2 Sentido del flujo del aire – insuflación**  
Después de los 70 segundos iniciales, el flujo cambia el sentido, insuflando aire nuevo exterior, cediendo el intercambiador el calor atrapado y calentando el aire que se introduce en la estancia.

Esta alternancia ocurre durante todo el día promoviendo la renovación del aire, garantizando la calidad del aire interior con la máxima recuperación de energía. Para un mejor equilibrio de los flujos de aire, es recomendable su instalación en pareja con otro equipo, con flujos sincronizados entre ellos.

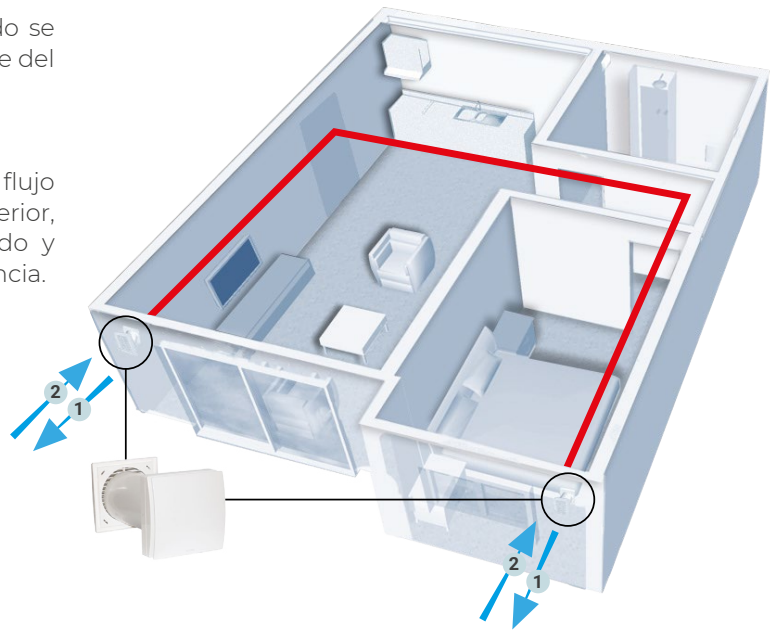

# Control remoto

## Características

- Control remoto por infrarrojos
- Selección de velocidad (3 marchas)
- Selección del modo de funcionamiento
- Función de modo noche

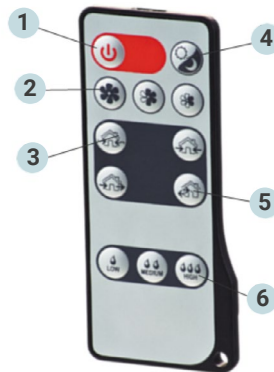

1	Encendido/ Apagado de la unidad
2	Selector de velocidad
3	Modo de ventilación pasiva
4	Modo noche
5	Modo de recuperación
6	Configuración de la consigna de humedad

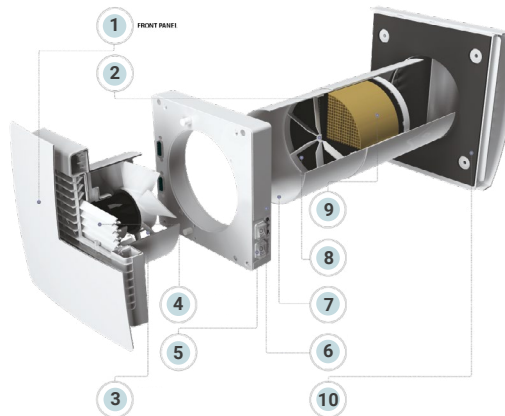

1	Tapa de diseño elegante, fabricada en ABS de alta calidad	6	Placa de montaje sobre pared
2	Rectificador de flujo	7	Conducto pasamuros para montaje adaptable al espesor de la pared
3	Ventilador axial reversible EC	8	Filtros G3 suministrados de serie y F7 disponible como opcional
4	Compuertas automáticas	9	Intercambiador de calor regenerativo con interior cerámico
5	Selectores del modo de funcionamiento	10	Terminal exterior para prevenir la entrada de agua y objetos extraños

## 6. Reguladores de caudal

### TECNA SABIANA ENERGY VAV



La gama de reguladores de caudal TECNA SABIANA ENY-VAV son unidades compactas para la **regulación del caudal variable tanto del flujo de aire de impulsión como del flujo de aire de extracción** que se distribuye en el interior de la vivienda o estancia en función de las propias necesidades de cada usuario. El caudal seleccionado, se garantiza de forma continua gracias a las compuertas de regulación incorporadas en cada uno de los flujos y gestionadas por el control integrado en cada unidad.

Son equipos de **dimensiones muy reducidas, extremadamente silenciosos** y de fácil instalación, muy adecuados para la ventilación de apartamentos, habitaciones de hotel o de residencias de mayores. Disponible hasta 400 m<sup>3</sup>/h, está pensada para su instalación en el interior de las edificaciones para montaje en techo o pared.

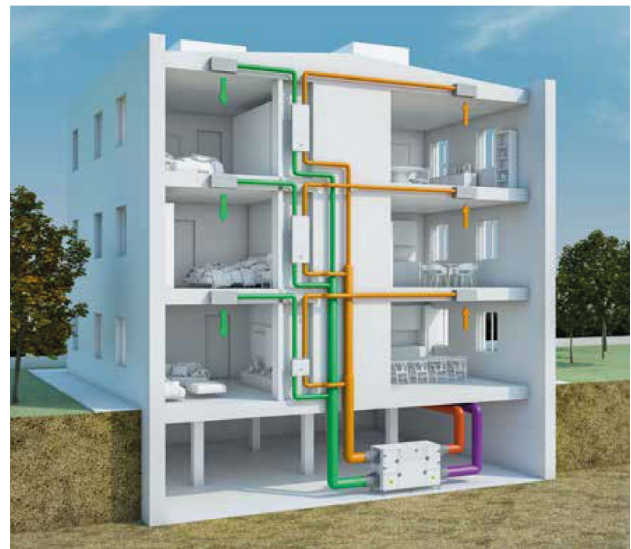

### Características

- Diseñada específicamente para entorno residencial y comercial.
- Reducidas dimensiones, peso y nivel sonoro.
- Mínimo consumo eléctrico de tan solo 4,7 W.
- Sonda de humedad y control integrado en el equipo de serie.
- Amplias posibilidades de control mediante BMS con protocolo Modbus.

# Características técnicas y precios

Modelo	Código	Caudal de aire (m³/h)	Caida de presión (Pa)	Dimensiones L x Fondo x H (mm.)	Peso (kg)	Bocas Ø/LxH (mm)	Potencia absorbida (W-V/fases)	Precio / Ud
<b>ENY-VAV 250</b>	4800026001	250	7	514x528x200	10,3	125	5-230/l	<b>2.282 €</b>
<b>ENY-VAV 400</b>	4800026002	400	5	514x528x255	11,3	160	5-230/l	<b>2.356 €</b>

**PLAZO DE ENTREGA A CONSULTAR.**

## Accesorio recomendado

### Control digital T-EP



**PRODUCTO EN STOCK.**

Los reguladores de caudal TECNA SABIANA ENY-VAV pueden ser gestionados de manera sencilla mediante el control de pared con pantalla de cristal líquido T-EP (accesorio opcional no suministrado) desde el cual es posible seleccionar un modo de funcionamiento manual o automático, así como programar horarios de funcionamiento. El control así mismo, permite la gestión de las diferentes entradas y salidas que dispone el recuperador; tanto analógicas como digitales; con objeto de ampliar las opciones de funcionamiento automático mediante la conexión de diferentes accesorios, como por ejemplo la activación de un paro forzado externo.

## Configuraciones

Para garantizar la adaptación ideal al sistema de distribución de aire disponible, cada tamaño del regulador de caudal TECNA SABIANA ENY-VAV está disponible de fábrica en versión izquierda o derecha.

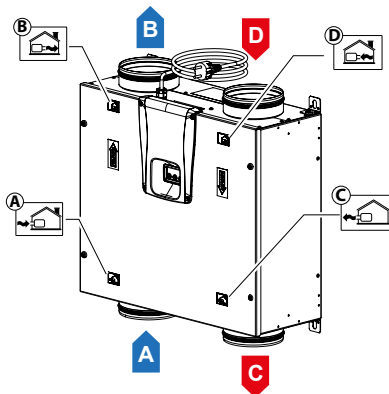

- A = Punto de toma del aire de entrada.
- B = Punto de salida del aire de entrada.
- C = Salida de aire viciado extraído.
- D = Entrada de aire viciado extraído.

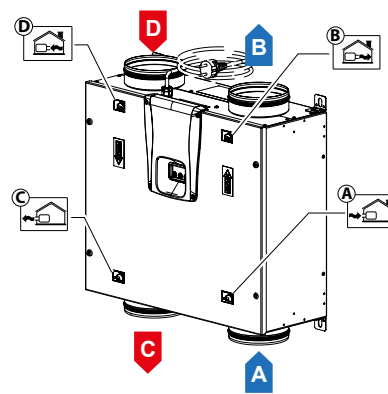

- A = Punto de toma del aire de entrada.
- B = Punto de salida del aire de entrada.
- C = Salida de aire viciado extraído.
- D = Entrada de aire viciado extraído.

## 7. Baterías de agua

Las baterías de agua están diseñadas para poder ser intercaladas en conductos, con el fin de poder aumentar o disminuir la temperatura del aire de impulsión proveniente del recuperador de calor, mejorando el confort térmico de los espacios.

### BATERIAS DE AGUA CIRCULARES PARA SOLO CALOR

Modelo	Código	Dimensiones L x Fondo x H (mm)	Ø boca (mm)	Caudal máximo (m³/h.)	Potencia 45/40°C aire 0°C (kW)	Ø Conexión hidráulica	Precio / Ud
NKV 100-2 (1)	2010000280	350x300x230	100	130	1,6	3/4"	341 €
NKV 100-4	2010000281	350x300x230	100	130	2,2	3/4"	411 €
NKV 125-2 (1)	2010000282	350x300x230	125	210	2,7	3/4"	348 €
NKV 125-4	2010000283	350x300x230	125	210	4,7	3/4"	418 €
NKV 150-2 (1)	2010000049	400x300x280	150	310	2,8	3/4"	386 €
NKV 150-4	2010000284	400x300x280	150	310	2,8	3/4"	485 €
NKV 160-2	2010000285	400x300x280	160	350	2,9	3/4"	385 €
NKV 160-4	2010000286	400x300x280	160	350	5,2	3/4"	485 €
NKV 200-2 (1)	2010000287	400x300x280	200	550	5,8	3/4"	395 €
NKV 200-4	2010000288	400x300x280	200	550	10,3	3/4"	516 €
NKV 250-2 (1)	2010000050	470x350x350	250	860	6,3	1"	498 €
NKV 250-4	2010000289	470x350x350	250	860	11,1	1"	630 €
NKV 315-2 (1)	2010000051	550x450x430	315	1.380	10,0	1"	664 €
NKV 315-4	2010000290	550x450x430	315	1.380	17,8	1"	948 €

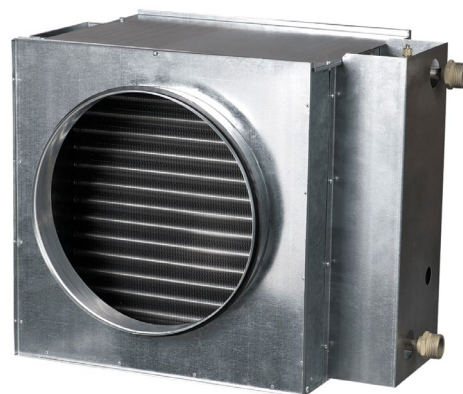

(1) PRODUCTO EN STOCK.

RESTO DE MODELOS: PLAZO DE ENTREGA A CONSULTAR.

### BATERIAS DE AGUA RECTANGULARES PARA SOLO CALOR

Modelo	Código	Dimensiones L x Fondo x H (mm)	Ø boca (mm)	Caudal máximo (m³/h.)	Potencia 45/40°C aire 0°C (kW)	Ø Conexión hidráulica	Precio / Ud
NKV 400x200-2	2010000291	565x200x240	400x200	1.360	7,1	3/4"	354 €
NKV 400x200-4	2010000292	565x200x240	400x200	1.360	12,3	3/4"	458 €
NKV 500x250-2	2010000293	665x200x290	500x250	2.220	12,1	3/4"	414 €
NKV 500x250-4	2010000294	665x200x290	500x250	2.220	20,6	3/4"	605 €
NKV 500x300-2	2010000295	665x200x340	500x300	2.690	15	1"	514 €
NKV 500x300-4	2010000296	665x200x340	500x300	2.690	24,8	1"	707 €
NKV 600x300-2 (1)	2010000052	765x200x340	600x300	3.230	18,8	1"	562 €
NKV 600x300-4	2010000297	765x200x340	600x300	3.230	30,7	1"	747 €
NKV 600x350-2	2010000298	765x200x390	600x350	3.770	22,3	1"	618 €
NKV 600x350-4	2010000299	765x200x390	600x350	3.770	56,7	1"	1.017 €
NKV 700x400-2 (1)	2010000053	865x200x440	700x400	5.000	27,8	1"	832 €
NKV 700x400-3	2010000300	865x200x440	700x400	5.000	39,8	1"	1.054 €
NKV 800x500-2 (1)	2010000054	965x200x540	800x500	7.190	40,6	1"	1.032 €
NKV 800x500-3	2010000301	965x200x540	800x500	7.190	60,9	1"	1.324 €
NKV 900x500-2	2010000302	1.065x200x540	900x500	8.090	46,6	1"	1.118 €
NKV 900x500-3	2010000303	1.065x200x540	900x500	8.090	69,9	1"	1.486 €
NKV 1000x500-2	2010000222	1.165x200x540	1.000x500	8.990	52,7	1"	1.171 €
NKV 1000x500-3	2010000304	1.165x200x540	1.000x500	8.990	79,1	1"	1.539 €



(1) PRODUCTO EN STOCK.

RESTO DE MODELOS: PLAZO DE ENTREGA A CONSULTAR.

# 8. Resistencias eléctricas

Las resistencias eléctricas para conductos circulares y rectangulares están diseñadas para calentar el aire de impulsión en los sistemas de ventilación, calefacción y climatización.

En las resistencias con potencia eléctrica de 0,6 a 2,4 kW, el equipo incorpora un sensor de temperatura que actúa sobre el control, para mantener la temperatura seleccionada desde el regulador frontal entre -10°C a 40°C y dispone de un termostato de seguridad contra sobrecalentamiento con rearme manual, el cual actúa cuando la temperatura del aire es + 60°C.

En las resistencias con potencia eléctrica a partir de 3,0 kW., el equipo incorpora una unidad de control de **potencia triac**. El control puede realizarse mediante la lectura de una sonda de temperatura (2) o mediante una señal 0 ... 10 v externa para un control proporcional 0 a 100 %. Dispone de un termostato de seguridad contra sobrecalentamiento con rearme automático, el cual actúa cuando la temperatura del aire es +50°C y un segundo termostato de seguridad con rearme manual, el cual actúa cuando la temperatura del aire es +90°C.

Las resistencias eléctricas deben ser instaladas con un sistema automático de control, capaz de garantizar la seguridad cuando se produzca un fallo del ventilador o la velocidad del aire sea menor de 1,5 m/s. Además, el sistema debe permitir que el ventilador continúe funcionando al menos 30 segundos tras apagar las resistencias eléctricas, para enfriarlas completamente.

## Características

- Fabricadas con carcasa y caja de bornes en chapa de acero galvanizado y elementos calefactores en acero inoxidable.
- Todos los modelos de resistencias eléctricas TECNAVENT NK - U incorporan un control de temperatura integrado.
- Índice de protección IP40.

## RESISTENCIAS ELÉCTRICAS CIRCULARES

Modelo	Código	Dimensiones L x Fondo x H (mm)	Ø boca (mm)	Caudal (m³/h.)	Potencia (kW)	Intensidad (A)	Número de resistencias	Peso (Kg)	Precio / Ud
NK 100-0,8-1 U monofásica (1)	2010000305	94x306x204	100	90 a 250	0,8	3,50	1 x 0,8 kW	1,5	198 €
NK 100-1,2-1 U monofásica (1)	2010000307	94x306x204	100	90 a 250	1,2	5,20	2 x 0,6 kW	1,5	218 €
NK 125-1,2-1 U monofásica (1)	2010000312	126x370x230	125	90 a 350	1,2	5,20	2 x 0,6 kW	1,7	233 €
NK 125-1,6-1 U monofásica (1)	2010000306	126x370x230	125	90 a 350	1,6	7,00	2 x 0,8 kW	1,7	240 €
NK 125-2,4-1 U monofásica (1)	2010000308	126x454x230	125	150 a 350	2,4	7,80	3 x 0,8 kW	1,9	257 €
NK 150-2,4-1 U monofásica (1)	2010000313	144x370x255	150	150 a 1.000	2,4	10,40	3 x 0,8 kW	2,4	268 €
NK 150-3,4-1 U monofásica (1)	2010000314	187x370x340	150	265 a 1.000	3,4	14,70	2 x 1,7 kW	2,4	451 €
NK 200-3,4-1 U monofásica (1)	2010000315	237x376x389	200	220 a 1.500	3,4	14,80	2 x 1,7 kW	3	497 €
NK 200-6,0-3 U trifásica (1)	2010000316	237x376x389	200	440 a 1.500	6	8,70	3 x 2 kW	3,5	572 €
NK 250-3,0-1 U monofásica (1)	2010000142	237x376x446	250	375 a 2.000	3	13,00	1 x 3 kW	3,2	466 €
NK 250-6,0-3 U trifásica (1)	2010000143	237x376x446	250	440 a 2.000	6	8,70	3 x 2 kW	4,6	621 €
NK 250-9,0-3 U trifásica (1)	2010000144	237x376x446	250	660 a 2.000	9	13,00	3 x 3 kW	4,6	649 €
NK 315-6,0-3 U trifásica (1)	2010000145	237x376x514	315	440 a 4.000	6	8,70	3 x 2 kW	5,6	652 €
NK 315-9,0-3 U trifásica (1)	2010000146	237x376x514	315	660 a 4.000	9	13,00	3 x 3 kW	5,6	693 €

(1) PRODUCTO EN STOCK.

RESTO DE MODELOS: PLAZO DE ENTREGA A CONSULTAR.



# RESISTENCIAS ELÉCTRICAS RECTANGULARES



Modelo	Código	Dimensiones L x Fondo x H (mm)	Ø boca (mm)	Caudal (m³/h.)	Potencia (kW)	Intensidad (A)	Número de resistencias	Peso (Kg)	Precio / Ud
<b>NK 400x200-6,0-3 U trifásica</b>	2010000317	665x228x240	315	660-1.500	6	13	3x2 kW	18,5	<b>650 €</b>
<b>NK 400x200-9,0-3 U trifásica</b>	2010000309	665x228x240	315	660-2.000	9	13	3x3 kW	27,5	<b>687 €</b>
<b>NK 500x300-12,0-3 U trifásica</b>	2010000147	702x228x340	440	880-4.000	12	14,4	3x4 kW	23,5	<b>853 €</b>
<b>NK 600x300-18,0-3 U trifásica</b>	2010000148	802x228x340	480	1.320-5.000	18	26	3x6 kW	27,5	<b>920 €</b>

PRODUCTO EN STOCK.

Sonda de temperatura para conductos de 100 mm.

Modelo KDT2-M 150



PRODUCTO EN STOCK.

## 9. Módulos adiabáticos

Los módulos adiabáticos TECNAVENT MA son aptos para satisfacer las necesidades de refrigeración y confort en locales comerciales, públicos y de ocio como sistema alternativo, innovador, bioclimático y de bajo consumo. Incorporan una caja metálica galvanizada (inoxidable bajo pedido) con elementos internos desmontables con registro lateral. Alimentación monofásica.

### MÓDULOS ADIABÁTICOS

Modelo	Código	Caudal máximo (m <sup>3</sup> /h.)	Dimensiones L x Fondo x H (mm)	Capacidad (l/h.)	Precio / Ud
<b>MA 2224</b>	73MA002224	1.300	550x400x590	4	<b>1.467 €</b>
<b>MA 3426</b>	73MA003426	2.100	850x400x590	7	<b>1.546 €</b>
<b>MA 3436</b>	73MA003436	4.600	850x400x890	13	<b>1.785 €</b>
<b>MA 3448</b>	73MA003448	6.800	850x400x1.190	20	<b>1.956 €</b>
<b>MA 4056</b>	73MA004056	9.800	1.000x400x1.390	29	<b>2.657 €</b>
<b>MA 4664</b>	73MA004664	12.800	1.150x400x1.590	41	<b>2.934 €</b>

PRODUCTO EN STOCK.



Eficiencia energética | Sostenibilidad | Descarbonización